



Votre distributeur : RUAULT Design

Tel (France) : +33 (0)6 60 52 24 38

contact@groupe-ruault.com

Gilac

UNE HISTOIRE D'EXIGENCE DEPUIS 1941

Chez Gilac, nous concevons, fabriquons et distribuons des contenants en plastiques alimentaires. Nous le faisons avec exigence depuis 1941, pour vous producteurs locaux, industriels, agriculteurs, professionnels de la restauration et des métiers de bouche... Pour vous, dont nous connaissons la rigueur et l'excellence du métier, nous faisons tout pour faire le nôtre le mieux possible. Qualité professionnelle, durabilité, sécurité alimentaire et réactivité sont les quatre valeurs qui guident chaque jour notre travail afin que le vôtre en soit facilité. Une mission qui exige que nous concevions des produits à la qualité irréprochable, répondant aux normes les plus strictes, fabriqués depuis toujours en France, immédiatement disponibles et 100 % recyclables. Notre plus grande fierté : que lorsque le chef lance à l'apprenti "Passe-moi le GILAC !", il oublie que c'est plus de quatre-vingts ans d'exigence et de savoir-faire qui lui tombent dans les mains, car nous avons tout fait pour que cela paraisse simple. C'est ainsi que notre Histoire se construit ensemble, parce que pour vous, nous n'en ferons jamais assez !

We go over the top for you since 1941

At Gilac, we design, manufacture, and distribute food-grade plastic containers. We have done this, with the highest standards, since 1941, for you, local producers, manufacturers, farmers, and catering professionals. For you, whose trade we know to be rigorous and demanding, we do everything we can to ensure that we do ours as best as possible. Professional quality, sustainability, food safety, and responsiveness are the four values that guide our work daily to make yours easier. This mission requires us to design products of irreproachable quality, meeting the strictest standards, manufactured in France, as has always been the case, and immediately available. Our greatest pride is when the chef tells the apprentice to 'hand me the GILAC!' he forgets that it is over 80 years of high standards and expertise that are falling into his hands, because we have done everything to make it seem simple. This is how we have written and continue to write our Story with you, because, for you, we can never do enough!

SOMMAIRE

Contents

L'ENTREPRISE, LA SÉCURITÉ ALIMENTAIRE, L'ÉCOLOGIE & LA PERSONNALISATION

The company, food safety, ecology & product customisation

4

BACS

Containers

27

CAISSES

Crates

78

PETIT MATÉRIEL

Small equipment

100

CONTENEURS, SEAUX, CUVETTES, BAQUETS

Containers, buckets, basins, small tubs

106

SOCLES ROULEURS

Rolling dollies

116

STOCKAGE AU SOL

Floor storage

124

POUBELLES

Dustbins

131

HYGIÈNE

Hygiene

138

SÉCURITÉ, CONTRÔLE D'ACCÈS

Security, access control

146

AGRO-ÉQUIPEMENT

Agricultural equipment

148

INDEX

Index

156

CONDITIONS GÉNÉRALES DE VENTE

General terms and conditions of sale

PARCE QUE FABRICANT EST UN (NOTRE) MÉTIER

*Because being a manufacturer
is our job*

Depuis plus de 80 ans, nos équipes sont garantes de notre patrimoine et ont à cœur de le développer. Nous sommes fiers de notre savoir-faire et sommes heureux de le transmettre aux nouvelles générations ! Propriétaire de plus de 400 moules et modèles déposés, Gilac vous propose 900 références produits pour répondre à vos besoins !

For over 80 years, our teams protected our assets and are committed to developing them. We are proud of our expertise and we are delighted to pass it on to new generations! Owner of over 400 moulds and registered models, Gilac offers 900 products, to meet your needs.



QUELQUES DATES CLEFS *Some key dates*

<p>1953</p> <p>LANCÈMENT DE LA 1^{RE} CUVETTE EN PLASTIQUE (produit toujours au catalogue)</p> <p><i>Launch of the 1st plastic basin (product still sold today)</i></p>	<p>1989</p> <p>INTÉGRATION DE LA COULEUR : LANCÈMENT DE LA GAMME HACCP</p> <p><i>Colour added: Launch of HACCP range</i></p>	<p>2007</p> <p>1^{ER} PARTENARIAT PROFESSIONNEL</p> <p><i>1st business partnership</i></p> <p>INSTITUT Lyfe MANAGEMENT EN ARTS CULINAIRES & HÔTELLERIE</p>	<p>2018</p> <p>RENOUVELLEMENT DU PARC MACHINE avec 8 presses à injection</p> <p><i>Renewal of the machine pool with 8 injection moulding machines</i></p>
--	--	--	---

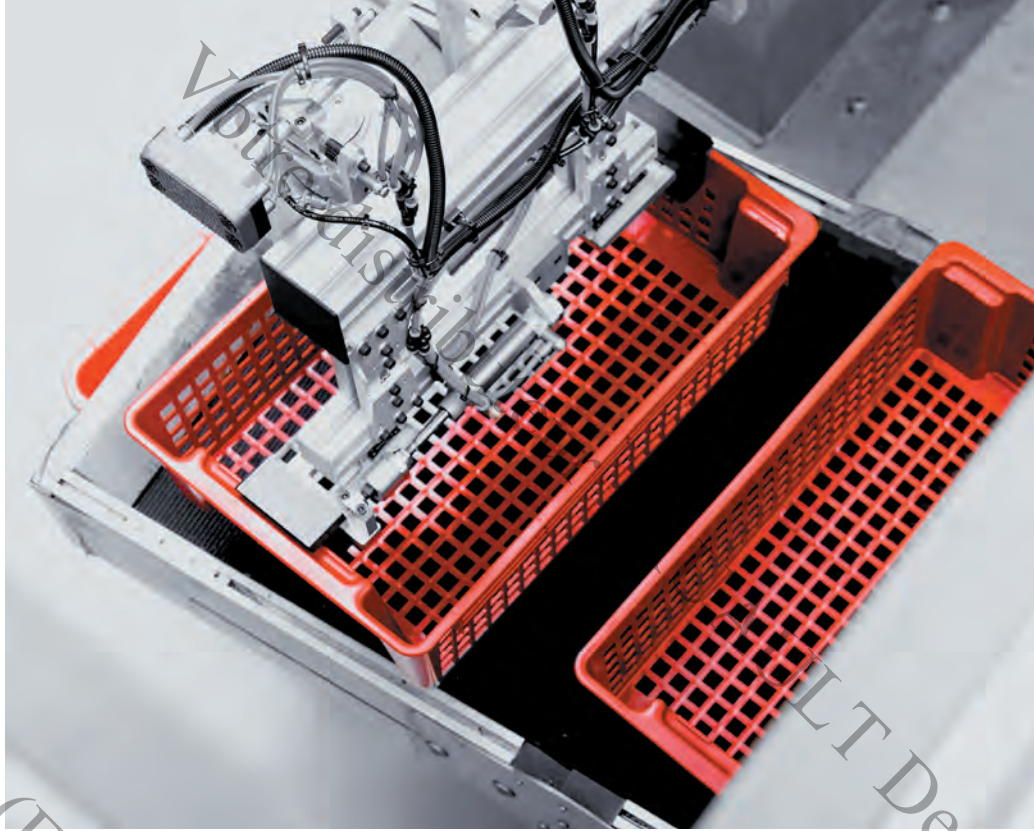

→
 Notre outil industriel se déploie aujourd'hui sur 10 500 m² de surface avec 5 000 m² d'entrepôt.
 Today, we have a 10,500 m² production site including 5,000 m² of warehouses.



Pour vous offrir le meilleur service possible, notre entreprise est certifiée ISO 9001 version 2015. Fiers de nos racines françaises et rhônalpines, nous avons rejoint le label French Fab, qui rassemble les industriels français, ainsi que le label Origin'Ain, valorisant les savoir-faire d'excellence aindinois. De plus, en collaboration avec la Métropole de Lyon, nous avons signé le "Manifeste pour une industrie qui se transforme et s'engage pour l'environnement", affirmant ainsi notre engagement en faveur d'une industrie durable et responsable.

To provide you with the best possible service, our company is ISO 9001:2015 certified. Proud of our French and Rhône-Alpes roots, we have joined the French Fab label, which brings together French manufacturers, as well as the Origin'Ain label, highlighting the excellence of craftsmanship from the Ain region. Furthermore, in collaboration with the Métropole de Lyon, we have signed the "Manifesto for an Industry in Transition and Committed to the Environment," reaffirming our dedication to a sustainable and responsible industry.

2020

LANCEMENT DE LA GAMME EN MATIÈRE BIOSOURCÉE
 et élargissement de la gamme Gilactiv® avec traitement antibactérien et antiviral

Launch of the biobased materials range and expansion of the Gilactiv® antibacterial and antiviral treatment range

2022

LANCEMENT DE LA GAMME EN MATIÈRE RECYCLÉE
Launch of the recycled HDPE range

2023

NOUVELLES ACQUISITIONS DE +100 MODÈLES DE MOULES
New acquisitions of +100 mould models

2024

LANCEMENT DE LA GAMME AGRO-ÉQUIPEMENT
Launch of the Agricultural equipment range

NOTRE PREMIER SAVOIR-FAIRE EST DE FACILITER LE VÔTRE

*Our main expertise is
to make yours easier*

Chez GILAC, la culture d'entreprise se traduit par quatre engagements phares : la durabilité, la réactivité, la qualité professionnelle et la sécurité alimentaire. Notre objectif ? Faciliter votre quotidien !

The corporate culture at GILAC is demonstrated by 4 key commitments: sustainability, food safety, professional quality and responsiveness, to make your daily life easier.



1.

DURABILITÉ

Sustainability

Nous sommes convaincus que pour préserver notre qualité de vie et l'environnement, le premier geste écologique est de moins jeter pour limiter nos déchets. Fabricant responsable, nous nous engageons à vous fournir des contenants alimentaires résistants qui vous accompagneront très longtemps. Pour lutter contre l'obsolescence programmée nous maintenons nos gammes année après année pour vous éviter de devoir renouveler vos installations. Alors engageons-nous ensemble pour un avenir responsable !

We are convinced that, to preserve our quality of life and the environment, the first ecological gesture is to throw away less to limit our waste. As a responsible manufacturer, we are committed to providing you with durable food containers that you will be able to use for a very long time. We fight against planned obsolescence by maintaining our ranges year after year so that you do not need to change your equipment. So let's all work together for a responsible future!

2.

SÉCURITÉ ALIMENTAIRE

Food safety

La sécurité alimentaire, c'est notre affaire. Nous vous aidons à mieux comprendre les termes indispensables à connaître afin de vous assurer d'être en conformité avec la loi. Voir pages 8 à 13.

Food safety has no secrets for us. We help you understand the essential terms you need to know to ensure compliance with the law. See page 8 to 13.

3.

QUALITÉ PROFESSIONNELLE

Professional quality

Développés en collaboration étroite avec vous, professionnels, nos contenants en plastique alimentaire sont conçus pour une utilisation intensive (forme, ergonomie, épaisseur, choix des matériaux). L'outil s'adapte à vos gestes et non l'inverse. Pour vous aider à choisir les bacs et caisses qui conviennent le mieux à votre activité, nous avons réalisé un guide pédagogique sur les grands enjeux sanitaires relatifs aux contenants en plastique alimentaire.

Developed in close collaboration with you, professionals, our food-grade plastic containers are designed for intensive use (shape, ergonomics, thickness, material selection). The tool adapts to your movements, not the other way around. To help you select the trays and crates best suited to your business, we have created an educational guide on the key health considerations related to food-grade plastic containers.

4.

SOUPLESSE ET RÉACTIVITÉ

Flexibility and responsiveness

Propriétaire de plus de 500 moules et modèles déposés, GILAC propose plus de 800 références et garantit le meilleur rapport qualité/prix du marché*. Avec un taux de disponibilité des produits de plus de 99 %, GILAC assure à ses clients une rapidité et une facilité d'approvisionnement en France et dans le monde. Faites-vous livrer sans minimum de commande !

With ownership of over 500 moulds and registered designs, GILAC offers over 800 products and guarantees the best value for money on the market. With a product availability rate of over 99%, GILAC ensures quick and easy supply for its customers in France and worldwide. Enjoy delivery with no minimum order quantity required!*

*Sur des produits comparables (solidité, ergonomie, normes de sécurité alimentaire...)
On similar products (strength, ergonomics, food safety compliance...)

LA SÉCURITÉ ALIMENTAIRE, C'EST NOTRE AFFAIRE

Food safety has no secrets for us

Qu'est-ce que la sécurité alimentaire implique pour les contenants en plastique ? Comment respecter l'ensemble des réglementations en vigueur en France, et éviter ainsi les sanctions en cas de contrôle d'hygiène ? Nous vous aidons à mieux comprendre les termes indispensables à connaître afin de vous assurer d'être en conformité avec la loi.

What does food safety entail for plastic containers? How can you comply with all current regulations in France and avoid penalties in the event of a hygiene inspection? We help you understand the essential terms you need to know to ensure you remain compliant with the law.



→ LE BISPHÉNOL A RECONNU COMME PERTURBATEUR ENDOCRINIEN

Bisphenol A recognised as an endocrine disruptor

En France, depuis le 1^{er} janvier 2015, l'Agence nationale de sécurité sanitaire de l'alimentation, de l'environnement et du travail a fait interdire totalement l'utilisation du Bisphénol A. Reconnu deux ans plus tard comme perturbateur endocrinien par l'ECHA (European Chemicals Agency), son utilisation n'est cependant pas totalement proscrite au niveau européen. Le risque ? La loi française étant plus stricte que la loi européenne, vous pourriez acquérir un produit hors de France avec du BPA sans le savoir et courir le risque d'être sanctionné lors d'un contrôle sanitaire. Parce que la sécurité de vos clients est notre exigence, nous vous garantissons l'absence totale de Bisphénol A sur l'ensemble de nos produits, sans exception.

Since 1 January 2015, the use of bisphenol A (BPA) has been prohibited in the manufacture of food containers in France by the National Agency for Food, Environmental and Occupational Health and Safety. Recognised two years later as an endocrine disruptor by the ECHA (European Chemicals Agency), its use is nevertheless not entirely prohibited at the European level. What is the risk? French law being stricter, with a total ban on BPA, you could unwittingly acquire a product containing BPA outside France and run the risk of being sanctioned during a health inspection. Because customer safety is our requirement, we guarantee that all our products, without exception, are Bisphenol A-free.



→ LE CERTIFICAT D'ALIMENTARITÉ : UNE OBLIGATION LÉGALE

Food contact compliance certificate: a legal obligation

Cette déclaration obligatoire est votre sésame pour travailler en toute légalité. Demandé lors des contrôles sanitaires, ce certificat atteste que les contenants alimentaires achetés sont conformes à l'ensemble des réglementations en vigueur en France et en Europe concernant leur non-migration. Il atteste de la viabilité du produit au contact de denrées comestibles pour un temps déterminé. Il doit notamment préciser les résultats des tests de migration et l'absence de Bisphénol même à l'état de trace.

This mandatory declaration is your key to working legally. Requested during health inspections, food safety certificates certify that the food containers you have purchased comply with all the non-migration regulations in force in France and Europe. It attests to the product's viability in contact with edible foodstuffs for a given period of time. It must specifically detail the results of migration tests and confirm the absence of Bisphenol A, even in trace amounts.



→ OBTENIR FACILEMENT VOTRE CERTIFICAT D'ALIMENTARITÉ ?

Obtain your food contact compliance certificate easily

Chaque fabricant a l'obligation de fournir ce document lorsque vous le sollicitez. Chez GILAC, pas besoin de demander ! Le certificat d'alimentarité est disponible directement sur le site internet, dans la fiche dédiée au produit. Et pour vous simplifier la vie, un QR code figure sur l'étiquette de nos équipements. Obtenez instantanément le certificat avec votre téléphone portable !

Every manufacturer is obliged to provide this document when you request it. With GILAC, there's no need to ask! The food contact compliance certificate is available directly on the website, in the product data sheet. And to make your life easier, a QR code can be found on the label of our equipment. Get the certificate instantly with your mobile phone!



→ LES TESTS DE MIGRATION : MÉCONNUS MAIS INDISPENSABLES

Migration testing – mandatory. Little-known but essential

Pour vérifier qu'un contenant demeure apte au contact alimentaire, dans différentes conditions d'utilisation, il doit être soumis à des tests de migrations globales et spécifiques. Ce contrôle, réalisé par un laboratoire indépendant agréé par l'UE, est indispensable pour s'assurer que les limites de migration de composants vers l'aliment ne sont pas dépassées. Ces tests sont méconnus et pourtant ils doivent être renouvelés tous les 5 ans (voire avant si la réglementation est modifiée) ! Pour chacun de nos produits, nous nous engageons à fournir aux organismes de contrôle qui le demandent le détail des tests de migration. Vous pouvez dormir tranquille !

In order to verify that a container is fit for food contact, under different conditions of use, it must be subjected to overall and specific migration testing, once manufactured. This testing, conducted by an independent EU-approved laboratory, is essential to ensure that component migration limits into food are not exceeded. These tests are not well-known, yet they must be repeated every five years (or sooner if regulations change)! For each of our products, we commit to providing regulatory bodies, upon request, with detailed migration test results. You can sleep tight!

Les tests de migration : de la théorie à la pratique

Migration testing from theory to practice

Ces tests de migration sont réalisés avec 3 simulants (acide acétique, éthanol, huile végétale) pour couvrir l'ensemble des produits alimentaires et ce, dans des conditions de durée et de température correspondant aux utilisations prévues. Les tests de migration globale mesurent la quantité globale de constituant du matériau migrant du produit vers la denrée alimentaire dans les conditions précises d'utilisation (ex : 2 h à 100 °C dans de l'éthanol). Les tests de migration spécifique consistent à rechercher précisément la quantité d'une molécule définie susceptible de migrer du matériau dans les aliments dans certaines conditions d'utilisation (ex : recherche de phtalates, 10 jours à 60 °C dans de l'acide acétique).

These migration tests are carried out using 3 food simulants (acetic acid, ethanol and vegetable oil), to cover all food groups, and the time and temperature contact conditions are set out according to the real conditions of use. Overall migration testing measure the amount of a substance that migrates from the material to a liquid that simulates a food's extractive capacity (e.g., 2 hrs at 100°C in ethanol). Specific migration testing quantifies the transfer of certain molecules from food contact materials into food under particular conditions of use (e.g., testing phthalates, for 10 days at 60°C in acetic acid).



LES PICTOGRAMMES

Pictograms



Produits fabriqués en France
Products made in France



Produit facilitant le déploiement d'une démarche HACCP
Product that facilitates the HACCP method

HACCP : Hazard Analysis Critical Control Point. Méthode de maîtrise de la sécurité sanitaire des denrées alimentaires. Method to control health security of foodstuffs.

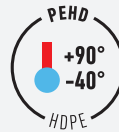

Produit en polyéthylène haute densité, utilisable sur une plage de températures de -40 °C à +90 °C*

Product in high density polyethylene usable from -40°C to +90°C*



Produit en polyéthylène haute densité recyclé (R-PEHD), utilisable sur une plage de températures de -40 °C à +90 °C*

Product in recycled high density polyethylene (R-HDPE) usable from -40°C to +90°C*

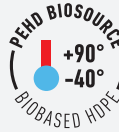

Produit en polyéthylène haute densité biosourcé issu de ressources naturelles et renouvelables, utilisable sur une plage de températures de -40 °C à +90 °C*

Product in biobased high density polyethylene from natural and renewable resources usable from -40°C to +90°C*

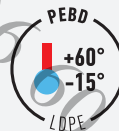

Produit en polyéthylène basse densité, utilisable sur une plage de températures de -15 °C à +60 °C*

Product in low density polyethylene usable from -15°C to +60°C*



Produit en polyéthylène basse densité, utilisable sur une plage de températures de -15 °C à +60 °C*

Product in low-density polyethylene usable from -15°C to +60°C*

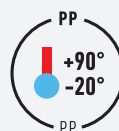

Produit en polypropylène, utilisable sur une plage de températures de -20 °C à +90 °C*

Product in polypropylene usable from -20°C to +90°C*



Produit en polypropylène recyclé, utilisable sur une plage de températures de -20 °C à +90 °C*

Product in recycled polypropylene usable from -20°C to +90°C*

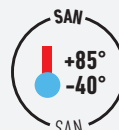

Produit en copolymère styrène-acrylonitrile, utilisable sur une plage de températures de -40 °C à +85 °C*

Product in styrene-acrylonitrile copolymer usable from -40°C to +85°C*



Produit garanti sans Bisphénol A
Product guaranteed Bisphenol A (BPA) free



Produit certifié conforme au contact alimentaire par tests de migration
Product certified for food contact by migration tests



Aptitude au contact alimentaire. Assurance de conformité à la réglementation européenne et française en matière d'alimentarité
Suitability for food contact. Assurance of compliance to European and French regulations on materials and articles intended for food contact



Sanitized® : procédé à l'efficacité antivirale et antibactérienne prouvée utilisé sur la gamme Gilactiv®
Sanitized®: technology with proven antibacterial and antiviral effectiveness used on the Gilactiv® range

*Règlement (UE) 2020/1245 du 2 septembre 2020 / Regulation (EU) 2020/1245 of 2 September 2020

*Voir tableau page 13 / See chart page 13

IL N'Y A PAS UN MAIS DES PLASTIQUES ALIMENTAIRES

Chaque plastique présente des caractéristiques techniques différentes. Faites le bon choix selon l'usage attendu !

There is not one but many types of food-grade plastic

Each type of plastic has different technical characteristics. Make the right choice according to the expected use!

→ LES PRINCIPALES MATIÈRES PLASTIQUES ALIMENTAIRES

Main food-grade plastics

Le terme « plastique » est un terme générique qui regroupe différentes matières. Les principales matières plastiques utilisées pour un usage alimentaire sont le polystyrène (PS), le polyéthylène téréphtalate (PET), le polypropylène (PP), le polyéthylène basse densité (PEBD) et le polyéthylène haute densité (PEHD). Chacune d'entre elles présente des caractéristiques techniques différentes : rigidité, résistance aux chocs, transparence, plages de températures d'utilisation...

Chez GILAC, nous sélectionnons avec soin nos matériaux selon leurs propriétés physiques. Ils doivent correspondre parfaitement à l'usage que vous ferez du produit. Nous utilisons le PEHD, le PP et le PEBD pour concevoir des équipements robustes qui résisteront à un usage intensif en milieu professionnel. Ainsi, ils vous accompagneront longtemps sans se déformer ni perdre leur aptitude au contact alimentaire !

- Le PEHD présente un excellent rapport solidité/poids. Il permet de produire des contenants qui tiennent dans le temps, tout en étant plus légers que s'ils étaient conçus en acier ou en inox par exemple.
- Le PP nous permet de concevoir des produits translucides. Il est idéal pour les bacs de stockage alimentaire, car il permet de vérifier le contenu en un coup d'œil.
- Le PEBD est apprécié pour sa souplesse. Nous l'utilisons notamment pour concevoir des couvercles faciles à manipuler. Il résiste très bien à l'abrasion, aux chocs et à l'usure.

Et la touche finale : toutes nos matières sont recyclables à 100 % !

"Plastic" is a generic term that is in fact used to regroup different materials. The main types of plastic used for food applications are polystyrene (PS), polyethylene terephthalate (PET), polypropylene (PP), low-density polyethylene (LDPE), and high-density polyethylene (HDPE). Each has different technical characteristics: rigidity, impact resistance, transparency, and temperature ranges for use. At GILAC, we carefully select our materials based on their physical properties to ensure they perfectly suit the intended use of the product. We use HDPE, PP, and LDPE to design durable equipment that withstands intensive use in professional environments. As a result, they will reliably serve you over time without warping or losing their suitability for food contact. HDPE offers an excellent strength-to-weight ratio, allowing us to produce containers that are long-lasting yet lighter than if they were made of steel or stainless steel, for example. • PP enables us to create translucent products. It's ideal for food storage bins, as it allows you to check the contents at a glance. • LDPE is valued for its flexibility, making it particularly suitable for easy-to-handle lids. It's highly resistant to abrasion, impact, and wear. And the finishing touch: all our materials are 100% recyclable!

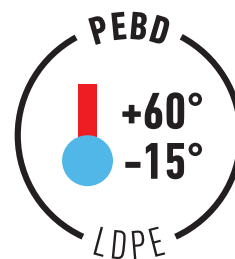
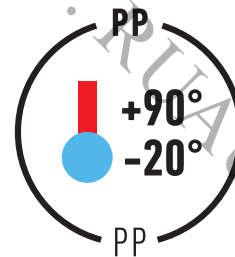
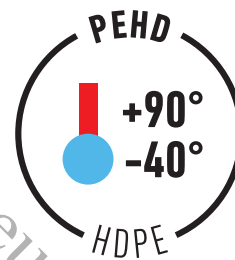

Le tableau ci-dessous référence les matières utilisées par GILAC

The following table lists the materials used by GILAC

Matière Material	Densité Density	Température* Temperature*	Module d'élasticité* Elastic modules*	Dureté Shore D Shore D hardness
PEBD / LDPE	0,910 à 0,930	-15°C << +60°C	200 à 300 MPa	40 - 47
PEHD / HDPE	0,940 à 0,965	-40°C << +90°C	800 à 1200 MPa	68
PP	0,900 à 0,920	-20°C << +90°C	600 à 1500 MPa	69
PS	1,04	-40°C << +60°C	1700 MPa	73 à 99
ABS	1,04	-40 °C << +80°C	2300 MPa	100
SAN	1,06 à 1,08	-40 °C << +80°C	2000 à 4000 MPa	80 à 90

PEBD : Polyéthylène Basse Densité / Low Density Polyethylene
 PEHD : Polyéthylène Haute Densité / High Density Polyethylene
 PP : Polypropylène / Polypropylene
 PS : Polystyrène / Polystyrene
 ABS : Acrylonitrile Butadiène Styrene / Acrylonitrile Butadiene Styrene
 SAN : Copolymère Styrene-acrylonitrile / Styrene-Acrylonitrile Copolymer

*Informations données à titre indicatif dans les conditions d'utilisation standards (plages de températures, contenance, résistance à la charge...) et dans le respect des bonnes pratiques. Les plages de températures indiquées sont des températures de matières génériques en lien avec des temps d'exposition et peuvent varier sensiblement selon les références matières utilisées. Contactez GILAC pour des utilisations spécifiques. Les utilisations des produits GILAC restent sous la responsabilité des utilisateurs.

*All information is for reference only in standard conditions of use. The temperature ranges indicated are for generic materials related to exposure times and may vary substantially depending on the material references used. Please contact GILAC for specific use. Users shall be wholly responsible for the use of all GILAC products.

MÉTHODE HACCP

NOUS VOUS AIDONS À PASSER LES CONTRÔLES SANITAIRES HAUT LA MAIN

*We help you pass health
inspection with flying
colours*

Les réglementations européennes et nationales imposent des obligations au secteur alimentaire afin d'assurer la sécurité et la salubrité des denrées alimentaires à toutes les étapes de leur production à leur distribution. Pour vous aider à maîtriser les risques sanitaires et éviter les sanctions, nos produits vous aident à appliquer la méthode HACCP.

The food sector is subject to European and national regulations assuring food safety and hygiene from production to distribution. To help you manage health risks and avoid penalties, our products support you in applying the HACCP method.

→ UTILISEZ LA CODIFICATION COULEUR HACCP POUR ÉVITER LES CONTAMINATIONS CROISÉES ENTRE LES DENRÉES

Use HACCP colour-coding to avoid cross-contamination between foodstuffs

-  viandes / meat
-  poissons / fish
-  volailles / chicken
-  fruits et légumes
fruits and vegetables
-  fromages et produits
laitiers
cheese and dairy



Retrouvez les produits
HACCP au fil des pages grâce
au pictogramme

*Use the "HACCP" pictogram
to find HACCP products in
the catalogue*



Votre distributeur : Ruault Design
 Tel (France) : +33 (0)6 60 52 24 33

→ GÉREZ LA TRAÇABILITÉ GRÂCE AUX ÉTIQUETTES (IML) INALTÉRABLES ET RÉINSCRIPTIBLES SUR NOS CONTENANTS

Manage traceability thanks to rewritable and permanent labels (IML) on our products



→ RESPECTEZ LES NORMES D'HYGIÈNE GRÂCE À DES CONTENANTS SANS ZONE DE RÉTENTION, FACILES À NETTOYER ET À SÉCHER

Containers facilitating compliance with hygiene standards, with no retention zone, easy to clean and to dry

Découvrez notre guide "les 4 grands enjeux sanitaires autour du plastique alimentaire" pour acquérir les meilleurs réflexes possibles pour choisir vos contenants alimentaires. Téléchargeable sur www.gilac.com.

Discover our guide "the four main food-grade plastic health issues" to help you acquire the best possible reflexes to choose the right containers for you. Available for download at www.gilac.com.



GAMME GILACTIV

RIEN NE VAUT UNE PROTECTION RENFORCÉE

Nothing beats improved protection

→ **GAMME GILACTIV® :**
UNE PROTECTION RENFORCÉE AVEC LE PROCÉDÉ SANITIZED®

GILACTIV® RANGE: ENHANCED PROTECTION WITH THE SANITIZED® PROCESS

La gamme Gilactiv®, ce sont des contenants alimentaires traités avec le procédé exclusif Sanitized®. Il permet d'empêcher la prolifération de virus et de bactéries sur la surface de vos équipements. Des tests menés par un laboratoire français indépendant agréé par l'Union européenne ont mesuré la disparition de 98,6 % du virus au bout de deux heures (tests mesurés sur le coronavirus humain HCoV-229E). Les résultats des tests sont disponibles sur demande.

The Gilactiv® range consists of food containers treated with the exclusive Sanitized® process. This prevents the proliferation of viruses and bacteria on the surface of your equipment. Tests carried out by an independent French laboratory approved by the European Union measured the disappearance of 98.6% of the virus after two hours (tests measured on the human coronavirus HCoV-229E). Test results are available on request.



Disparition des virus à 98,6% en 2 heures seulement !

98.6% of viruses disappear in just 2 hours!



GAMME BIOSOURCÉE QUAND LA NATURE S'INVITE DANS NOS BACS

*When Nature slips into our
containers*

→ **DES MATÉRIAUX BIOSOURCÉS :
UNE ALTERNATIVE DURABLE ET
RECYCLABLE**

*BIOBASED MATERIALS: A SUSTAINABLE AND
RECYCLABLE ALTERNATIVE*

Face à l'amenuisement des ressources fossiles et à l'impact de leur extraction sur l'environnement, les ressources végétales renouvelables constituent une proposition alternative durable. La gamme de contenants fabriqués en matière biosourcée vient en réponse à cette nouvelle problématique.

La matière biosourcée utilisée par GILAC provient d'une ressource naturelle et renouvelable : la canne à sucre. Les produits de la gamme en contiennent au minimum 94 %. Elle est structurellement semblable au polyéthylène (PE) classique. Elle est recyclable à 100 %, ce qui n'est pas le cas de toutes les matières biosourcées (certaines ne pouvant pas bénéficier d'une filière de recyclage adéquate).

Faced with dwindling fossil resources and the impact of their extraction on the environment, renewable plant resources offer a sustainable alternative. The range of containers made from biosourced materials is a response to this new challenge. The biosourced material used by GILAC comes from a natural and renewable resource: sugar cane. The products in the range contain at least 94% of it. It is structurally similar to conventional polyethylene (PE). It is 100% recyclable, which is not the case for all biosourced materials (some do not have adequate recycling channels).

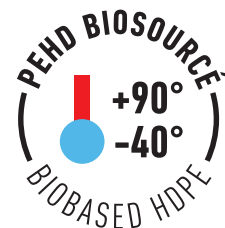

GAMME RECYCLÉE

ON PASSE AU VERT !

We are going green

Le recyclage du plastique est l'un des enjeux majeurs de notre filière. Il permet d'économiser jusqu'à 70 % de gaz à effet de serre et 89 % d'énergie par rapport à la production de matière vierge¹. En tant qu'entreprise responsable, nous souhaitons proposer des solutions vertueuses et innovantes pour vous équiper.

Plastic recycling is one of the major challenges facing our industry. It saves up to 70% of greenhouse gases and 89% of energy compared with the production of virgin material. As a responsible company, we want to offer you virtuous and innovative solutions for your equipment.

¹Chiffres d'après une étude réalisée en 2017 pour du polyéthylène recyclé. Note n°39 de l'Office parlementaire d'évaluation des choix scientifiques et technologiques, « Le recyclage des plastiques », juin 2023 / Figures based on a study carried out in 2017 for recycled polyethylene. Note n°39 from the Office parlementaire d'évaluation des choix scientifiques et technologiques, 'Plastics recycling', June 2023.

→ NOTRE GAMME DE MATIÈRES RECYCLÉES

NEW RECYCLED MATERIALS

Pour étendre notre offre de solutions alternatives, nous avons intégré de nouvelles matières recyclées non alimentaires à notre processus de fabrication : le PP recyclé et le PEBD recyclé. Ces matériaux nous permettent de développer la gamme éco-durable avec des équipements professionnels indispensables qui ne sont pas en contact avec la nourriture, tels que les poubelles par exemple !

To offer alternatives, we have incorporated new non-food recycled materials into our manufacturing process: recycled PP and recycled LDPE. These materials enable us to develop the eco-sustainable range with essential professional equipment that doesn't come into contact with food, such as dustbins.





CAISSES AJOURÉES / Perforated crates p. 89

Loi anti-gaspillage

Anti-waste law

La gamme répond également à l'évolution de la loi anti-gaspillage. Depuis 2022 les acheteurs de l'État, des collectivités territoriales et de leurs groupements sont obligés d'acquérir des biens issus du réemploi ou de la réutilisation, ou comportant des matières recyclées.

This range also responds to changes in the anti-waste law. Since 2022, purchasers from the State, local authorities and their groups have been obliged to acquire goods from reuse, or containing recycled materials.

Biosourcé, biodégradable, recyclable, recyclé : des différences à connaître

How to tell the difference between biobased, biodegradable, recyclable and recycled

Il y a souvent amalgame entre biosourcé, biodégradable et recyclable.

Biosourcé : la matière première d'un produit en plastique biosourcé provient de ressources naturelles et renouvelables, notamment végétales (maïs, canne à sucre...), au lieu de ressources limitées comme les énergies fossiles. Mais attention, biosourcé ne veut pas dire recyclé ni nécessairement biodégradable.

Le terme **biodégradable** s'applique en effet lorsqu'un produit en fin de vie est susceptible de se décomposer en une courte durée, dans un environnement favorable (conditions de température, d'humidité, de lumière, d'oxygène, etc.) et sous l'action de micro-organismes (bactéries, champignons, algues). La biodégradabilité est donc **intéressante pour les produits à usage unique jetables mais incompatible avec des produits conçus pour durer dans le temps**, comme les contenants alimentaires GILAC.

Le terme **recyclable** signifie que la matière du produit qui ne peut plus être utilisée peut être **réintroduite dans le cycle de production** en lieu et place d'une partie ou de la totalité de la matière première neuve pour lui donner une seconde vie.

Enfin, le terme **recyclé** signifie que la matière utilisée pour fabriquer le produit est une matière recyclable qui a subi une nouvelle transformation après avoir été collectée et régénérée.

It is often difficult to differentiate between biobased, biodegradable, recyclable and recycled.

Biobased: the raw material for a biobased plastic product comes from natural and renewable resources, notably plant resources (maize, sugar cane, etc.), instead of limited resources such as fossil fuels. However, biobased does not necessarily mean recycled or biodegradable.

The term biodegradable applies when a product at the end of its life can be broken down over a short period of time by naturally occurring microorganisms such as bacteria, fungi and algae. This only occurs if the environment and conditions are favourable (temperature, humidity, light, oxygen, etc.)

Biodegradability is therefore interesting for disposable single-use products but incompatible with products designed to last over time, such as GILAC food containers. The term recyclable means that materials from products that can no longer be used, may be processed and reintroduced into the production cycle, effectively being given a second life.

Finally, the term recycled means that the material used to manufacture the product is a recyclable material that has undergone further processing after being collected and regenerated.

NOS ENGAGEMENTS RSE

Our CRS commitments

Nous avons à cœur de nous inscrire dans une démarche responsable face aux grands enjeux de demain : traçabilité des matières premières, durabilité, recyclage, fabrication de gammes en matière biosourcée ou recyclée.

We are committed to a responsible approach to the major challenges of tomorrow: traceability of raw materials, sustainability, recycling, manufacturing ranges from bio-sourced or recycled materials

Règlementation

Regulations

La RSE vise à développer des pratiques plus éthiques et durables, aussi bien dans les activités de l'entreprise que dans ses interactions avec les parties prenantes. Un cadre législatif et réglementaire s'est développé en France depuis l'adoption de la loi PACTE du 22 mai 2019 (loi relative à la croissance et à la transformation des entreprises). Celle-ci a modifié l'article 1833 du Code civil. Dorénavant, toutes les sociétés doivent intégrer dans leur objet social la considération des enjeux sociaux et environnementaux.

CSR aims to develop more ethical and sustainable practices, both in the company's activities and in its interactions with stakeholders. A legislative and regulatory framework has been developed in France since the adoption of the PACTE law of 22 May 2019 (law relating to the growth and transformation of businesses). This amended article 1833 of the French Civil Code. From now on, all companies must include consideration of social and environmental issues in their corporate purpose.



Opération recyclage

Recycling operation

GILAC reprend tous les contenants plastiques du marché en PE et PP susceptibles d'être remplacés par des contenants GILAC. Cette opération vise à rappeler que tous les contenants en plastique alimentaire sont 100 % recyclables. Rendez-vous sur www.gilac.com pour en savoir plus.

GILAC is retrieving all of the market's PE and PP plastic containers that are likely to be replaced by GILAC containers. This operation is a reminder that all food-grade plastic containers are 100% recyclable. Go to www.gilac.com to find out more.

→ DES OBJECTIFS AMBITIEUX

AMBITIOUS OBJECTIVES

Après avoir initié un bilan carbone en 2021, nous avons rejoint la 2^{ème} promotion du programme « Accélérateur Décarbonation » de Bpifrance, en partenariat avec l'ADEME (Agence de l'environnement et de la maîtrise de l'énergie). Cela nous a permis :

- d'identifier les pôles de notre activité les plus émetteurs de CO₂,
- d'élaborer un plan de développement compatible avec les objectifs de l'Accord de Paris.

Nous avons également signé, en début 2024, le Manifeste pour une industrie qui se transforme publié par la Métropole de Lyon. Cet acte nous engage à réduire notre empreinte énergétique et environnementale. Nous nous inscrivons pleinement dans cette nouvelle dynamique territoriale visant à bâtir un avenir industriel durable.

After initiating a carbon assessment in 2021, we joined the 2nd promotion of Bpifrance's 'Decarbonation Accelerator' programme, in partnership with ADEME (Agence de l'environnement et de la maîtrise de l'énergie). This enabled us to :

- identify the areas of our business that emit the most CO₂,*
- draw up a development plan compatible with the objectives of the Paris Agreement.*

At the beginning of 2024, we also signed the Manifesto for a Transforming Industry, published by the Metropolis of Lyon. This document commits us to reducing our energy and environmental footprint. We are fully committed to this new regional dynamic aimed at building a sustainable industrial future.



→ **LE PLASTIQUE UTILISÉ PAR GILAC, UNE MATIÈRE DURABLE 100 % RECYCLABLE**

THE PLASTIC USED BY GILAC, A SUSTAINABLE MATERIAL THAT IS 100% RECYCLABLE

Le plastique est un matériau qui peut être considéré comme plus durable comparé à d'autres. Outre la possibilité de le recycler à 100 %, le plastique est moins lourd et moins cassant que le verre. Il entraîne une prise de risque plus maîtrisée lors de sa manipulation, moins de troubles musculo-squelettiques ou d'accidents avec des débris tranchants. Comparé à l'inox, qui contient du cobalt considéré comme cancérigène au-dessus d'un certain seuil et peut s'oxyder (s'il est rayé), le plastique alimentaire, lui, demeure apte au contact alimentaire, même en utilisant des objets tranchants ou dans des conditions d'usage et de nettoyage intensifs.

Plastic is a material that can be considered more durable than others. As well as being 100% recyclable, plastic is lighter and less brittle than glass. As a result, the risks involved in handling plastic are more controlled, and there are fewer musculoskeletal disorders and accidents involving sharp objects. Compared with stainless steel, which contains cobalt considered carcinogenic above a certain threshold and can oxidise (if scratched), made in France food-grade plastic remains suitable for contact with food, even when using sharp objects or under conditions of intensive use and cleaning.

L'AGENCE DU DON EN NATURE

Nos contenants aussi ont droit à une seconde chance

Our containers also deserve a second chance

Fabriquer des équipements de qualité nécessite des calages de machines avec des ajustements de moules (notamment pour changer la couleur ou le format). Ces réglages peuvent générer quelques produits avec des imperfections. Ces derniers sont donnés à l'Agence du Don en nature pour entamer une seconde vie !

Manufacturing quality equipment requires machines to be set up and moulds to be adjusted (in particular to change colour or format). These adjustments may generate some products with imperfections. These are donated to the Agence du Don en Nature to start a second life!

VOTRE COMMUNICATION

NOS PRODUITS SE METTENT À VOS COULEURS !

*Our products take on
your colours*

—
Pour que votre marque se différencie et soit communicante au quotidien, nous vous proposons un service de personnalisation. Nous personnalisons vos contenants avec votre propre logo, un message ou un symbole particulier. Nous pouvons également fabriquer un produit avec une couleur spécifique sur demande.*

*To help your brand stand out and communicate on a daily basis, we offer a personalisation service. We can personalise your containers with your own logo, message or symbol. We can also manufacture a product in a specific colour on request.**



*En fonction des volumes, contactez-nous. / Depending on volumes, please contact us.



Nos marquages sont réalisés en tamponographie, sérigraphie, impression numérique et/ou IML

We can mark your products using pad printing, screen printing, digital print and/or in-mould labelling

→ **TAMPOGRAPHIE***

PAD PRINTING

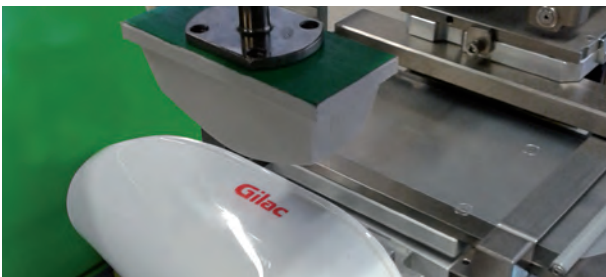

→ **SÉRIGRAPHIE***

SCREEN PRINTING



→ **IMPRESSION NUMÉRIQUE***

DIGITAL PRINT



Idéale pour des petits volumes ! Demandez un devis à notre équipe commerciale.

Ideal for small volumes! Ask our sales team for a quote.

→ **ÉTIQUETAGE DANS LE MOULE (IML)***

IN-MOULD LABELLING



Procédé qui permet de fusionner l'étiquette et la matière plastique durant le processus de moulage par injection. L'étiquette incorporée dans le matériau est inaltérable*.

Process whereby the label is injection-moulded into the plastic. The label becomes part of the material and cannot be altered.

*En fonction des volumes, contactez-nous. / Depending on volumes, please contact us.

GAMME RÉUTILISABLE

HORIZON ZÉRO DÉCHET

Zero waste horizon

La loi anti-gaspillage du 10 février 2020 (dite loi « AGEC ») prévoit la fin de la mise sur le marché des emballages en plastique à usage unique d'ici 2040. Elle encourage la vente en vrac : depuis 2021, il est possible d'apporter ses propres contenants dans les commerces. C'est également un objectif porté par la loi « Climat et Résilience » du 22 août 2021. Les secteurs de la restauration et du commerce alimentaire ont tout intérêt à anticiper cette évolution législative ! Chez Gilac, nous accompagnons ce changement de cap avec notre nouvelle gamme de contenants alimentaires réutilisables.

The anti-waste law of 10 February 2020 (known as the 'AGEC' law) provides for an end to the marketing of single-use plastic packaging by 2040. It encourages bulk sales: since 2021, people have been able to bring their own containers to the shops. This is also an objective of the Climate and Resilience Act of 22 August 2021. The catering and food retail sectors have every interest in anticipating this legislative change! At Gilac, we are supporting this change of direction with our new range of reusable food containers.

Les chiffres clés des lois « AGEC » et « Climat et Résilience »

Key figures for the 'AGEC' and 'Climate and Resilience' laws

- Réduction de 20 % des emballages plastiques à usage unique d'ici 2025, dont la moitié via le réemploi.
- Objectif : 10 % des emballages réemployés d'ici 2027.
- Objectif : 20 % de vrac dans les grandes et moyennes surfaces (de plus de 400 m² de vente) d'ici 2030.

*- 20% reduction in single-use plastic packaging by 2025, half of which will be achieved through reuse.
- Target: 10% of packaging re-used by 2027.
- Target: 20% bulk packaging in supermarkets and hypermarkets (over 400 m² sales area) by 2030.*



→ INNOVATION : UNE ALTERNATIVE AUX CARTONS À PIZZA ET PÂTISSERIE

INNOVATION: AN ALTERNATIVE TO PIZZA AND PASTRY BOXES

En 2024, Gilac lance la première boîte ronde pour tarte et pizza réutilisable, durable et 100 % française. Sa vocation ? Remplacer des millions de boîtes pâtisseries et de cartons à pizzas jetés chaque année. Cette innovation totalement recyclable offre une expérience unique d'utilisation à votre clientèle, tout en répondant aux exigences des métiers de bouche. Chaque boîte réutilisée est un pas de plus vers un avenir plus respectueux de la planète !

In 2024, Gilac launched the first reusable, sustainable and 100% French round tin for pies and pizzas. Its purpose? To replace the millions of pastry boxes and pizza cartons thrown away every year. This entirely recyclable innovation offers a unique user experience for your customers, while meeting the requirements of the catering trade. Each reused box is another step towards a future that's more respectful of the planet!

Réduire les coûts d'approvisionnement en emballages

Reduce packaging supply costs

Le coût d'une boîte à pizza réutilisable Gilac est environ égal à celui de 27 boîtes en carton à usage unique. Or, en moyenne, nos produits accompagnent notre clientèle professionnelle pendant une dizaine d'années. Votre boîte réutilisable vous servira donc bien plus de 27 fois ! Le calcul est vite fait non ? Et avec la consigne, vous remboursez, voire rentabilisez votre achat !

The cost of a Gilac reusable pizza box is approximately equal to that of 27 single-use cardboard boxes. On average, our products are used by our professional customers for around ten years. So your reusable box will serve you much more than 27 times! It doesn't take long to do the math, does it? And with the deposit, you pay back, or even make the most of your purchase!

Votre distributeur : RUVAULT Design

LA CONSIGNE

CAP VERS LA CONSIGNE

Heading for the deposit

812 000... C'est le nombre de tonnes d'emballages à usage unique de produits alimentaires dans le secteur de la restauration en France en 2018* ! Le développement de la vente à emporter oblige à repenser le conditionnement pour limiter le gaspillage. Face à ce constat, la consigne revient petit à petit sur le devant de la scène. Le système se présente comme une solution intéressante pour réduire les déchets et les émissions de gaz à effet de serre. Et elle est encouragée par la loi « AGECE » !

812,000... That's the number of tonnes of single-use packaging for food products in the catering sector in France in 2018! The growth in takeaway sales means that packaging needs to be rethought to limit waste. With this in mind, deposits are gradually coming back to the fore. The system is proving to be an interesting solution for reducing waste and greenhouse gas emissions. And it is encouraged by the 'AGECE' law!*

*Source : Rapport de l'ADEME, "État des lieux des emballages liés à la restauration", 2022, p. 50. 2018 a été choisie comme année de référence pour cette étude, car les chiffres de 2020-2021 ne sont pas représentatifs en raison de l'épidémie de COVID. / Source: ADEME report, "État des lieux des emballages liés à la restauration", 2022, p. 50. 2018 was chosen as the reference year for this study, as the figures for 2020-2021 are not representative due to the COVID epidemic.

Valoriser l'image de votre enseigne

Enhance your brand's image

En 2023, 9 personnes sur 10 se déclarent favorables à la réintroduction de la consigne en France (92 %), dont plus de la moitié très favorables (57 %).

Sources : Enquête Ipsos sur « Les Français et la consigne des emballages de boissons » / Ipsos survey on 'The French and the deposit on drinks packaging'

65 % des consommateurs et consommatrices estiment qu'une alimentation saine et durable coûte plus cher. 43 % d'entre eux accepteraient de payer plus pour des plats à emporter dans des restaurants dont les pratiques en matière de durabilité sont visibles.

Sources : Snacking, « Les restaurants manquent de transparence sur leurs engagements RSE en livraison et VAE », 24 avril 2022 / Snacking, 'Les restaurants manquent de transparence sur leurs engagements RSE en livraison et VAE', 24 April 2022

In 2023, 9 out of 10 people say they are in favour of reintroducing the deposit system in France (92%), with more than half of them very much in favour (57%).

65% of consumers believe that healthy, sustainable food costs more. 43% would be willing to pay more for takeaways from restaurants with visible sustainability practices.



→ METTRE EN PLACE UN SYSTÈME ADAPTÉ À SON ACTIVITÉ

SET UP A SYSTEM ADAPTED TO YOUR BUSINESS

La consigne nécessite de repenser l'organisation de son établissement. Il faut intégrer dans sa logistique les opérations de récupération, de nettoyage et de stockage des emballages. Des solutions existent pour faciliter chacune de ces étapes. Et si l'aspect logistique vous paraît insurmontable, sachez qu'il est possible de tout déléguer à un prestataire !

Pour en savoir plus, découvrez notre guide « La consigne : mettre en place une solution durable et économique ! », disponible sur le site internet gilac.fr, rubrique « actualités ».

The deposit requires you to rethink the way your establishment is organised. Packaging recovery, cleaning and storage operations need to be integrated into its logistics. Solutions exist to facilitate each of these stages. And if the logistical side of things seems insurmountable, it's possible to delegate everything to a service provider!



**POUR VOUS,
ON MET LES PETITS
BACS DANS LES
GRANDS !**

Une gamme aussi vaste que vos envies,
avec 7 couleurs disponibles et une
déclinaison en 5 volumes pour s'adapter à
tous vos besoins.

**WE BEND OVER
BACKWARDS TO MEET
YOUR NEEDS!**

*A range as extensive as your needs,
with 7 available colours and 5 volumes
to suit all your requirements.*

Votre distributeur : RUVAULT Design

Tel (France) : 01 69 52 24 38

contact@groupe-ruault.com

BACS PLATS

Flat trays

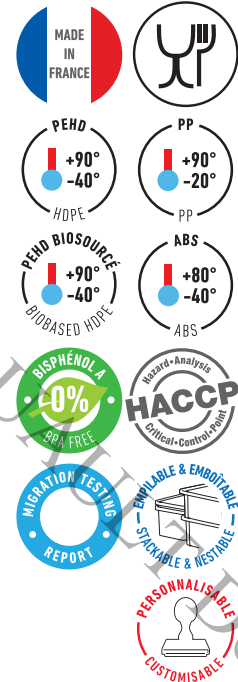

→ **Gamme la plus large et personnalisable du marché :**

- 7 couleurs dont une transparente
- 5 volumes : 2 L, 3 L, 5 L, 8 L et 10 L
- emboîtable
- empilable avec couvercle
- gestion de la traçabilité grâce à l'étiquette l'IML

The widest and most customisable range on the market:

- 6 colours including a clear version
- 5 volumes: 2 L, 3 L, 5 L, 8 L and 10 L
- Nesting
- Stacking with lid

Traceability management thanks to IML

→ **Couvercle double fonction : fermeture et ventilation qui empêchent la diffusion des odeurs. Visibilité du contenu à travers le couvercle**

Double function lid: closure and ventilation that prevents the spread of smells. Content visibility through the lid

→ **Bacs et grilles en PEHD : grande solidité et résistance aux chocs**

HDPE trays and grids: very strong and impact resistant

→ **Large plage de températures d'utilisation**

Can be used in a wide range of temperatures

→ **Dimensions adaptées aux réfrigérateurs**

Dimensions suitable for refrigerator use

→ **Utilisables en :**

- bacs de décongélation grâce à la grille qui permet de séparer les eaux de décongélation du produit à décongeler
- bacs de préparation pour produits ruisselants
- bacs à ingrédients
- bacs de fermentation et de décantation

Suitable for:

- Defrosting containers thanks to the grid that separates the product to be defrosted from the defrosting water
- Preparation containers for wet products
- Ingredients containers
- Fermenting and decanting containers

→ **Bacs disponibles en version transparente, voir p. 31**

Flat trays available in clear version see p.31

→ **Bacs disponibles en version témoin, voir p. 32**

Flat trays available in food specimen version see p.32

→ **Bacs disponibles en version noir, voir p. 31**

Flat trays available in black version see p.31

→ **Bacs disponibles en matière biosourcée, voir p. 33**

Flat trays available in biobased material, see p.33



Votre distributeur : RU... Design
 +33 (0) 60 52 24 38
 contact@gr...malt.com



G155209 G155211 G155221

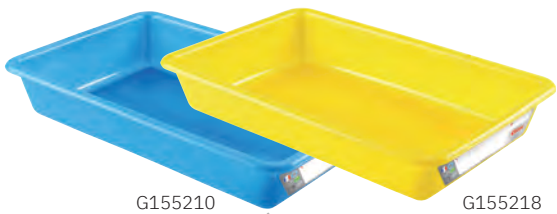

G155210 G155218



→ Personnalisables avec votre logo. Voir p. 23
 Can be customised with your logo. See p.23



G154121 G154221 G154321 G154421 G154521
 2L 3L 5L 8L 10L



Couvercle et grille p. 30
 Lid and grid p.30

Désignation Product Name	Réf. Ref.	Coloris Colour	Poids net Net weight	Matière Material	Dim. L x l x H (mm) Dim. L x W x H (mm)	Dim. Int. Bas L x l x H (mm) Dim. Int. Bottom L x W x H (mm)	Palette / Pallet	
							Nombre de pièces / palette Units / pallet	Dimensions L x l x H (cm) Dimensions L x W x H (cm)
BAC PLAT Flat tray	2 L	G154121	0,19 kg	PEHD	300 x 200 x 63	250 x 155 x 60	700	80 x 120 x 101
	3 L	G154221	0,26 kg		347 x 230 x 70	280 x 165 x 67	1 000	80 x 120 x 157
	5 L	G154321	0,46 kg		437 x 285 x 75	380 x 220 x 72	300	80 x 120 x 92
	8 L	G154421	0,64 kg		485 x 335 x 75	420 x 265 x 72	200	80 x 120 x 90
	10 L	G154521	0,83 kg		535 x 385 x 80	470 x 315 x 75	240	80 x 120 x 114
BAC PLAT HACCP 3 L 3 L HACCP flat tray	G155221	○	0,26 kg	PEHD	347 x 230 x 70	280 x 165 x 67	1 000	80 x 120 x 157
	G155209	●						
	G155210	●						
	G155211	●						
	G155218	●						
BAC PLAT HACCP 5 L 5 L HACCP flat tray	G155621	○	0,46 kg	PEHD	437 x 285 x 75	380 x 220 x 72	300	80 x 120 x 92
	G155609	●						
	G155610	●						
	G155611	●						
	G155318	●						
BAC PLAT HACCP 8 L 8 L HACCP flat tray	G155721	○	0,64 kg	PEHD	485 x 335 x 75	420 x 265 x 72	200	80 x 120 x 90
	G155709	●						
	G155710	●						
	G155711	●						
	G155718	●						

BACS PLATS AVEC GRILLES & COUVERCLES

Flat trays with grids & lids

→ Gestion de la traçabilité par une zone d'identification de contenu. Marquage par IML : procédé qui permet de fusionner l'étiquette et la matière plastique durant le moulage par injection pour la rendre inaltérable et réinscriptible.

Traceability management thanks to a contents identification label. (IML) in-mould labelling: process whereby the label is injection-moulded into the plastic, rendering it permanent and rewritable.



Désignation Product Name	Réf. Ref.	Coloris Colour	Poids net Net weight	Matière Material	Dim. L x l x H (mm) Dim. L x W x H (mm)	Dim. Int. Bas L x l x H (mm) Dim. Int. Bottom L x W x H (mm)	Palette / Pallet	
							Nombre de pièces / palette Units / pallet	Dimensions L x l x H (cm) Dimensions L x W x H (cm)
BAC PLAT HACCP 3 L + COUVERCLE + GRILLE 3 L HACCP flat tray + lid + grid	G190112	○	0,48 kg	PEHD	350 x 240 x 80	280 x 165 x 67	210 lots 210 sets	100 x 120 x 107
	G190134	●						
	G190128	●						
	G190136	●						
BAC PLAT HACCP 5 L + COUVERCLE + GRILLE 5 L HACCP flat tray + lid + grid	G190212	○	0,86 kg	PEHD	445 x 290 x 85	380 x 220 x 72	112 lots 112 sets	100 x 120 x 129
	G190234	●						
	G190228	●						
	G190236	●						
BAC PLAT HACCP 8 L + COUVERCLE + GRILLE 8 L HACCP flat tray + lid + grid	G190312	○	1,13 kg	PEHD	491 x 337 x 90	420 x 265 x 72	98 lots 98 sets	100 x 120 x 138
	G190334	●						
	G190328	●						
	G190336	●						
GRILLE POUR BAC Tray grid	2 L	○	0,06 kg	PEHD	250 x 154 x 8	-	5400	100 x 120 x 179
	3 L		0,07 kg		283 x 170 x 8		3200	100 x 120 x 179
	5 L		0,13 kg		372 x 220 x 8		2560	100 x 120 x 178
	8 L		0,17 kg		420 x 270 x 8		1760	100 x 120 x 178
	10 L		0,21 kg		470 x 320 x 8		1260	100 x 120 x 178
COUVERCLE POUR BAC Tray lid	3 L	Transparent Clear	0,15 kg	PP	355 x 240 x 15	-	1 584	100 x 120 x 176
	5 L		0,22 kg		445 x 290 x 15		768	100 x 120 x 176
	8 L		0,33 kg		490 x 340 x 20		400	100 x 120 x 177
	10 L		0,48 kg		545 x 390 x 20		640	100 x 120 x 177

BACS PLATS TRANSPARENTS

Clear flat trays

NOUVEAU New



→ Compatibles avec les grilles des bacs plats, voir p. 30

Compatible with flat tray grids, see p.30

→ Fond dépoli, aspect mat, pour une moindre visibilité des rayures

Frosted bottom, matte finish, to reduce visibility of scratches

Désignation Product Name	Réf. Ref.	Coloris Colour	Poids net Net weight	Matière Material	Dim. L x l x H (mm) Dim. L x W x H (mm)	Dim. Int. Bas L x l x H (mm) Dim. Int. Bottom L x W x H (mm)	Palette / Pallet	
							Nombre de pièces / palette Units/pallet	Dimensions L x l x H (cm) Dimensions L x W x H (cm)
BAC PLAT TRANSPARENT Clear flat tray	3 L	Transparent Clear	0,28 kg	ABS	351 x 236 x 70	280 x 165 x 67	1000	80 x 120 x 157
	5 L		0,58 kg		441 x 288 x 77	370 x 222 x 72	300	80 x 120 x 92
	8 L		0,70 kg		495 x 334 x 80	420 x 265 x 72	200	80 x 120 x 90

BACS PLATS NOIRS

Black flat trays

→ Empilables de manière très stable grâce à leurs couvercles. Aucun risque de glissement involontaire
Stackable thanks to their lids. No risk of accidental slipping

→ Coloris noir, idéal pour une présentation sobre et élégante

Black colour for a sleek and elegant presentation

→ Disponibles avec grille et couvercle, voir p. 30
Available with grid and lid, see p.30



Désignation Product Name	Réf. Ref.	Coloris Colour	Poids net Net weight	Matière Material	Dim. L x l x H (mm) Dim. L x W x H (mm)	Dim. Int. Bas L x l x H (mm) Dim. Int. Bottom L x W x H (mm)	Palette / Pallet	
							Nombre de pièces / palette Units/pallet	Dimensions L x l x H (cm) Dimensions L x W x H (cm)
BAC PLAT NOIR Black flat tray	3 L	●	0,26 kg	PEHD	347 x 230 x 70	280 x 165 x 67	500	80 x 120 x 157
	5 L		0,46 kg		437 x 285 x 75	380 x 220 x 72	300	80 x 120 x 92
	8 L		0,64 kg		485 x 335 x 75	420 x 265 x 72	200	80 x 120 x 157

BACS PLATS TÉMOINS

Food specimen containers



7x 3L

G160470

→ Etiquette IML moulée dans le bac, inaltérable et réinscriptible. Facilite l'application de la réglementation sur la conservation des plats témoins

In mould label, unalterable and rewritable. Facilitates the implementation of regulations regarding the conservations of food specimens

→ Disponibles en lot de 5 ou 7 bacs, en 3 ou 8 L (couleurs beige et violet en plus)

Available in pack of 5 or 7 containers in 3 or 8 L (beige and purple colours added)



Marqueur plastique effaçable à l'eau p.57

Erasable marker pen p.57



5x 8L

G054901

G160440

→ Conservation des plats témoins dans des sachets plastique zip

Food specimens kept in plastic ziplock bags

Étiquette autocollante de traçabilité alimentaire p.32

Labels for food traceability p.32



→ Gamme spécifiquement destinée à conserver les plats témoins dans le cadre de la démarche HACCP pour la restauration

A range specifically designed to preserve food specimen containers as part of the HACCP catering industry approach

Désignation Product Name	Réf. Ref.	Coloris Colour	Poids net Net weight	Matière Material	Dim. L x l x H (mm) Dim. L x W x H (mm)	Dim. Int. Bas L x l x H (mm) Dim. Int. Bottom L x W x H (mm)	Palette / Pallet	
							Nombre de pièces / palette Units/pallet	Dimensions L x l x H (cm) Dimensions L x W x H (cm)
LOT DE BACS PLATS TÉMOINS 3 L + COUVERCLES <i>Pack of food specimen containers + lids 3 L</i>	Lot de 5 G160450	○ ●	2,20 kg	PEHD	Unit : 350 x 240 x 80	Unit : 280 x 165 x 67	104 lots 104 sets	100 x 120 x 137
	Lot de 7 G160470	● ● ●						
LOT DE BACS PLATS TÉMOINS 8 L + COUVERCLES <i>Pack of food specimen containers + lids 8 L</i>	Lot de 5 G160440	○ ●	5 kg	PEHD	Unit : 491 x 337 x 90	Unit : 420 x 265 x 72	63 lots 63 sets	100 x 120 x 139
	Lot de 7 G160480	● ● ●						
SACHETS POUR BACS PLATS TÉMOINS - CARTON DE 1000 <i>Plastic bags for food specimen containers - box of 1000</i>	G054901	⊗	3,92 kg	PE	160 x 220 x Ep.50 microns	-	150 lots 150 sets	80 x 120 x 133

BACS PLATS EN MATIÈRE BIOSOURCÉE

Flat trays in biobased material



→ Bacs sans colorant, d'aspect blanc, garantis sans odeur comme tous les produits GILAC

G152221 White, dye-free trays with the GILAC odourless guarantee

→ IML avec marquage spécifique pour identifier la matière biosourcée du bac

G152321 IML with specific marking to indicate the biobased materials found in the tray



Bacs en matière biosourcée, provenant de ressources naturelles et renouvelables. Voir p.17

Biobased material trays made from natural and renewable resources. See p.17

→ Compatibles avec les grilles et couvercles des bacs plats p.30

Compatible with flat tray grids and lids p.30

Désignation Product Name	Réf. Ref.	Coloris Colour	Poids net Net weight	Matière Material	Dim. L x l x H (mm) Dim. L x W x H (mm)	Dim. Int. Bas L x l x H (mm) Dim. Int. Bottom L x W x H (mm)	Palette / Pallet	
							Nombre de pièces / palette Units/pallet	Dimensions L x l x H (cm) Dimensions L x W x H (cm)
BAC PLAT BIOSOURCÉE Biobased flat tray	3 L	G152221	0,26 kg	PEHDBIO	347 x 230 x 70	280 x 165 x 67	1000	80 x 120 x 157
	5 L	G152321	0,46 kg		437 x 285 x 75	380 x 220 x 72	300	80 x 120 x 92
	8 L	G152421	0,64 kg		485 x 335 x 75	420 x 265 x 72	200	100 x 120 x 90

ÉTIQUETTES DE TRAÇABILITÉ ALIMENTAIRE

Labels for food traceability



G902001



T° d'utilisation / Operating T°
G902001 : - 40°C à 100°C
G902002 : - 10°C à +70°C



G902002



Identification des informations utiles sur l'étiquette pour réaliser l'autocontrôle des plats témoins.

Information to fill in on the label for self-inspecting specimen dishes.

→ Étiquettes d'identification des échantillons témoins, idéales dans l'application de la démarche HACCP

Identification labels for control samples, perfect to comply with HACCP method

→ Étiquettes résistantes au froid et à l'humidité.

Disponibles en version hydrosolubles ou repositionnables

Labels resistant to both cold and humidity. Available in water-soluble version or repositionable version

Désignation Product Name	Réf. Ref.	Coloris Colour	Poids net Net weight	Matière Material	Dim. L x l x H (mm) Dim. L x W x H (mm)	Palette / Pallet	
						Nombre de pièces / palette Units/pallet	Dimensions L x l x H (cm) Dimensions L x W x H (cm)
ÉTIQUETTES DE TRAÇABILITÉ HYDROSOLUBLES BOÎTE DE 220 Water-soluble labels for traceability - box of 220	G902001	○	0,10 kg	-	100 x 55 x 110 unit 85 x 32	-	-
ÉTIQUETTES DE TRAÇABILITÉ REPOSITIONNABLES - BOÎTE DE 350 Repositionable labels for traceability - Box of 350	G902002		0,10 kg		100 x 55 x 110 unit 85 x 32	-	-

BOÎTES HERMÉTIQUES & SPÉCIAL CONSIGNE

Airtight boxes & boxes for deposit-return items



→ Personnalisables avec votre logo. Voir p.23
Can be customised with your logo. See p.23

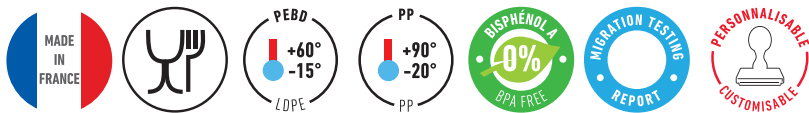

→ Hauteur 75 mm, existe en 3 longueurs
75 mm high, available in 3 widths



+

PRODUIT: _____

JOUR DE PRÉLEVEMENT: (LU) (MA) (ME) (JE) (SA) (SU) _____

DATE DE PRÉLEVEMENT: ____/____/____

CONSUMER AVANT: ____/____/____

PRÉLEVEMENT RÉALISÉ PAR: _____

MATER: _____
MID: _____
SOR: _____

Gilac
ETIQUETTE SOLUBLE
PLAT TÉMOIN

Etiquette autocollante de traçabilité alimentaire p.33
Labels for food traceability p.33

→ Conservent les saveurs et préservent des odeurs extérieures
Preserve flavours and protect from outside odours

→ Laissent le contenu visible et reconnaissable
Contents are visible and recognisable

→ Couvercles souples et étanches
Flexible, airtight lids

Désignation Product Name	Réf. Ref.	Coloris Colour	Poids net Net weight	Matière Material	Dim. L x l x H (mm) Dim. L x W x H (mm)	Dim. Int. Bas L x l x H (mm) Dim. Int. Bottom L x W x H (mm)	Palette / Pallet	
							Nombre de pièces / palette Units/pallet	Dimensions L x l x H (cm) Dimensions L x W x H (cm)
BOÎTE HERMÉTIQUE 0,6 L + COUVERCLE 0,6 L airtight box + lid	G602020	⊗ Transparent (couvercle blanc / white lid)	Unit : 0,08 kg	Boîte : PP Couv : PEBD Content: PP Lid: PEBD	Unit : 110x110x75	Unit : 87x87x70	1800	100 x 120 x 175
LOT DE 12 BOÎTES HERMÉTIQUES 0,6 L + COUVERCLES Pack of 12 - 0,6 L airtight boxes + lids	G602012						180	80 x 120 x 175
BOÎTE HERMÉTIQUE 1,2 L + COUVERCLE 1,2 L airtight box + lid	G602120		Unit : 0,13 kg		Unit : 215x110x75	Unit : 195x85x70	800	100 x 120 x 175
LOT DE 12 BOÎTES HERMÉTIQUES 1,2 L + COUVERCLES Pack of 12 - 1,2 L airtight boxes + lids	G602112						60	80 x 120 x 175
BOÎTE HERMÉTIQUE 2,5 L + COUVERCLE 2,5 L airtight box + lid	G602220		Unit : 0,28 kg		Unit : 220x220x75	Unit : 195x195x70	360	100 x 120 x 175
LOT DE 6 BOÎTES HERMÉTIQUES 2,5 L + COUVERCLES Pack of 6 - 2,5 L airtight boxes + lids	G602212						60	80 x 120 x 175
BOÎTE RONDE HERMÉTIQUE 2 L + COUVERCLE 2 L round airtight box + lid	G602620						0,16 kg	Ø180x110

BOÎTES HERMÉTIQUES TRANSLUCIDES

Translucent airtight boxes

NOUVEAU New

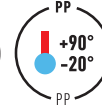

G604020

G604120

G604220

G604320

G604420

G604520

→ Boîtes translucides pour un contenu visible et reconnaissable

Translucent boxes to keep contents visible and recognisable

→ Couvertres souples et étanches, permettant de stocker des liquides

Flexible, airtight lids for liquid storage

Désignation Product Name	Réf. Ref.	Coloris Colour	Poids net Net weight	Matière Material	Dim. L x l x H (mm) Dim. L x W x H (mm)	Dim. Int. Bas L x l x H (mm) Dim. Int. Bottom L x W x H (mm)	Palette / Pallet		
							Nombre de pièces / palette Units/pallet	Dimensions L x l x H (cm) Dimensions L x W x H (cm)	
BOÎTE HERMÉTIQUE airtight box	0,4 L	G604020	⊗	0,05 kg	Boîte: PP Couv: PEBD Content: PP Lid: PEBD	128 x 90 x 60	110 x 84 x 55	2128	80 x 120 x 174
	0,8 L	G604120	⊗	0,08 kg		150 x 105 x 60	135 x 95 x 55	1408	80 x 120 x 174
	1,2 L	G604220	⊗	0,12 kg		175 x 125 x 80	161 x 118 x 75	800	80 x 120 x 174
	2 L	G604320	⊗	0,18 kg		200 x 145 x 95	195 x 140 x 90	640	100 x 120 x 174
	4 L	G604420	⊗	0,32 kg		225 x 190 x 130	245 x 180 x 118	288	100 x 120 x 174
	8 L	G604520	⊗	0,41 kg		300 x 220 x 150	300 x 220 x 145	144	100 x 120 x 174

BOÎTES HERMÉTIQUES

Airtight boxes

NOUVEAU New

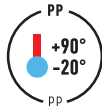

G603341

G603141

G603241

G603041

→ Idéales en boîtes de consigne réutilisables, pour la livraison ou en click and collect

Ideal in reusable deposit boxes, for delivery or click and collect

→ Corps noirs pour un rendu sobre et élégant

Black box bodies for a sleek and elegant look

Désignation Product Name	Réf. Ref.	Coloris Colour	Poids net Net weight	Matière Material	Dim. L x l x H (mm) Dim. L x W x H (mm)	Dim. Int. Bas L x l x H (mm) Dim. Int. Bottom L x W x H (mm)	Palette / Pallet		
							Nombre de pièces / palette Units/pallet	Dimensions L x l x H (cm) Dimensions L x W x H (cm)	
LOT DE 10 BOÎTES HERMÉTIQUES RECTANGULAIRES + COUVERTRES Pack of 10 - Rectangular airtights boxes + lids	0,4 L	G603241	●	Lot: 0,82kg	PP	Unit: 135 x 107 x 60	Unit: 125 x 95 x 50	192	80 x 120 x 174
	0,95 L	G603341	●	Lot: 1,53 kg		Unit: 255 x 215 x 165	Unit: 205 x 125 x 47	120	80 x 120 x 174
LOT DE 10 BOÎTES HERMÉTIQUES RONDES + COUVERTRES Pack of 10 - Round airtights boxes + lids	0,5 L	G603041	●	Lot: 0,92 kg	PP	Unit: Ø 133 x 67	Unit: Ø 120 x 60	168	100 x 120 x 174
	1,2 L	G603141	●	Lot: 1,54 kg		Unit: Ø 180 x 77	Unit: Ø 170 x 70	108	100 x 120 x 174

La boîte ronde réutilisable a été conçue pour le transport et le stockage de pizzas et pâtisseries. Chaque détail (matière, épaisseur, ergonomie) a été pensé pour vous faciliter le quotidien.

Pratique et personnalisable, cette boîte de transport peut être proposée en consigne. Une alternative aux cartons jetables qui s'inscrit dans la dynamique de la loi anti-gaspillage (visant à interdire l'usage des emballages à usage unique).

Découvrez cette nouvelle solution zéro déchet et 100 % recyclable !

The reusable round box has been designed for transporting and storing pizzas and pastries. Every detail (material, thickness, ergonomics) has been designed to make your daily life easier. Practical and customisable, this transport box can be offered as a deposit. It's an alternative to disposable cardboard boxes, in line with the anti-waste law (aimed at banning the use of single-use packaging). Discover this new zero waste and 100% recyclable solution!



Tel (France) : +33 (0)6 60 52 24 38

Votre distributeur : RUVAULT Design

contact@groupe-ruault.com

BOÎTES RONDES RÉUTILISABLES

Reusable round boxes

NOUVEAU New

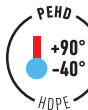

→ Ouverture facilitée en faisant pivoter les deux faces grâce aux ergots latéraux.
Easy to open by pivoting the two sides using the side lugs.



PERSONNALISABLE
CUSTOMISABLE

→ Personnalisables grâce à sa large zone de marquage*
Customisable thanks to large branding area*.

→ Empilage sécurisé grâce aux ergots de stabilisation sur le dessus de la boîte.
Safe stacking thanks to the stabilising lugs on the top of the box.

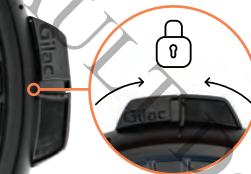

→ Fermeture guidée grâce aux poignées et sécurisée par un "clac" sonore.
Guided closing by handles and secured by an audible 'click'.

→ Les deux faces sont identiques et emboîtables à vide pour gagner de la place en stockage.
Both sides are identical and can be nested when empty to save storage space.



→ Conçues pour votre organisation professionnelle : zone latérale permettant d'apposer une étiquette d'inviolabilité jusqu'à la livraison.
Designed for your professional organisation: side area for tamper-evident labelling until delivery.



→ Idéales pour les contenus chauds : multiples aérations pour évacuer la condensation de manière optimale.
Ideal for hot contents: multiple vents for optimum condensation drainage.



→ Pensées pour la dégustation finale : fond strié pour recueillir la condensation et conserver tout le croustillant de la pâte.
Designed with the final tasting experience in mind: ridged base to collect condensation and keep the pastry crisp.

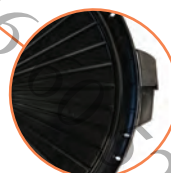

Désignation Product Name	Réf. Ref.	Coloris Colour	Poids net Net weight	Matière Material	Dim. L x l x H (mm) Dim. L x W x H (mm)	Dim. Int. Bas L x l x H (mm) Dim. Int. Bottom L x W x H (mm)	Palette / Pallet	
							Nombre de pièces / palette Units/pallet	Dimensions L x l x H (cm) Dimensions L x W x H (cm)
BOÎTE RONDE RÉUTILISABLE Reusable round box	G603409	●	0,67kg	PEHD	Ø 370 x 50	Ø 330 x 45	180	80 x 120 x 190
	G603412	●						
	G603413	●						
	G603414	●						
	G603415	●						
	G603441	●						
LOT DE 10 BOÎTES RONDES RÉUTILISABLES Pack of 10 - Reusable round boxes	G603541	●	6,7 kg	PEHD	400 x 400 x 230	-	48	100 x 120 x 194
	G603509	●	6,7 kg					

*Rapprochez-vous de notre service commercial / *Contact our sales department

BACS GASTRONORMES HACCP

HACCP gastronorm containers



NOUVEAU New

G176142



G176139

G176136

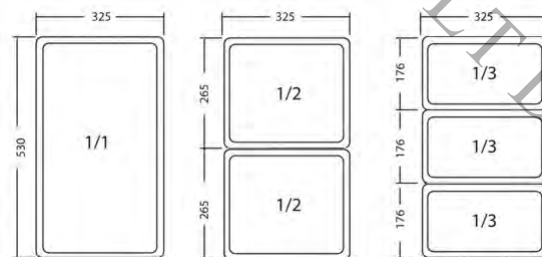

→ 3 formats disponibles (GN 1/1, 1/2 et 1/3), déclinés en 2 à 3 hauteurs, vendus par lot de 2 avec couvercles
3 sizes available (GN 1/1, 1/2, 1/3), available in 2 to 3 heights sold in packs of 2 with lids

→ Angles arrondis pour faciliter le nettoyage et éviter de marquer le contenu
Rounded corners for easy cleaning and to avoid marking the contents

→ Bacs transparents gradués pour vérifier le contenu sans avoir à les ouvrir
Graduated transparent containers for checking contents without having to open them

→ Etiquette IML moulée dans le bac, inaltérable et réinscriptible pour faciliter l'application de la méthode HACCP
IML label moulded into the container, unalterable and rewritable to facilitate application of the HACCP method

→ Couvercles transparents et clipsables pour sécuriser la fermeture et stabiliser l'empilage
Transparent, clip-on lids to secure closure and stabilise stacking

Désignation Product Name	Réf. Ref.	Coloris Colour	Poids net Net weight	Matière Material	Dim. L x l x H (mm) unit: Dim. L x W x H (mm) unit:	Dim. Int. Bas L x l x H (mm) unit: Dim. Int. Bottom L x W x H (mm) unit:
BACS GASTRONORMES GN 1/1 + COUVERCLES LOT DE 2 GN 1/1 gastronorm containers + lids pack of 2	100 MM	G176136	Lot : 2,04 kg	PP	530 x 325 x 100	460 x 260 x 95
	150 MM	G176137	Lot : 2,31 kg		530 x 325 x 150	460 x 260 x 145
	200 MM	G176138	Lot : 2,80 kg		530 x 325 x 200	460 x 260 x 195
BACS GASTRONORMES GN 1/2 + COUVERCLES LOT DE 2 GN 1/2 gastronorm containers + lids pack of 2	100 MM	G176139	Lot : 0,98 kg	PP	325 x 265 x 100	260 x 205 x 95
	150 MM	G176140	Lot : 1,27 kg		325 x 265 x 150	260 x 205 x 145
	200 MM	G176141	Lot : 1,45 kg		325 x 265 x 200	260 x 205 x 195
BACS GASTRONORMES GN 1/3 + COUVERCLES LOT DE 2 GN 1/3 gastronorm containers + lids pack of 2	100 MM	G176142	Lot : 0,72 kg	PP	325 x 176 x 100	265 x 115 x 95
	150 MM	G176143	Lot : 0,87 kg		325 x 176 x 150	265 x 115 x 145
COUVERCLE BAC GASTRONORME Gastronorm container lid	GN 1/1	G176133	0,34 kg	PP	530 x 425 x 14	-
	GN 1/2	G176134	0,16 kg		325 x 265 x 14	-
	GN 1/3	G176135	0,10 kg		325 x 175 x 14	-

**BAC À PÂTONS :
GAMME LA
PLUS LARGE DU
MARCHÉ !**

12 couleurs, 3 formats et 5 capacités de stockage différentes... On met notre pâton à couper que vous trouverez le bac idéal.

**THE WIDEST RANGE
ON THE MARKET!**

12 colours, 3 formats and 5 different storage capacities... We're sure you'll find the ideal bin for your needs.

contact@groupe-ruault.com

Votre distributeur : RUVAULT Design

Tel (France) : 06 60 52 24 38

Gilac

12 COULEURS 1000 USAGES

12 colours, 1000 uses

Les couleurs sont un atout majeur pour distinguer rapidement le contenu de vos bacs, et faciliter leur rangement. Chez Gilac, nous vous proposons douze déclinaisons différentes : gris, noir, blanc, jaune, bleu foncé, bleu clair, vert foncé, vert clair, vert amande, rouge, rose, et terracotta. Il existe également une version translucide qui permet de voir à travers les parois.

Jouez avec ces couleurs pour optimiser votre organisation !

En manque d'inspiration ? Voici quelques idées de codes couleurs à adapter selon vos besoins !

Colours are a major asset for quickly distinguishing the contents of your bins and making them easier to store. Gilac offers twelve different colours: grey, black, white, yellow, dark blue, light blue, dark green, light green, almond green, red, pink and terracotta. There's also a translucent version that lets you see through the walls.

Play with these colours to optimise your organisation!

Short of inspiration? Here are a few colour code ideas to adapt to your needs!



→ **JOUR DE FABRICATION**

DAY OF PRODUCTION

- = lundi
- = mardi
- = mercredi
- = jeudi
- = vendredi
- = samedi
- = dimanche

White =monday, red =tuesday, blue =wednesday, green =thursday,
almond green =friday, yellow =saturday, grey =sunday

→ **MÉTHODE HACCP**

HACCP COLOUR CODE

- = produits laitiers
- = volaille
- = viande rouge
- = poisson
- = fruits et légumes

White =dairy products, yellow =poultry, red =red meat, blue =fish,
green =fruits and vegetables

→ **ADRESSE DE LIVRAISON**

DELIVERY ADDRESS

- = adresse 1
- = adresse 2
- = adresse 3
- = adresse 4
- = adresse 5
- = adresse 6

White =address 1, red =address 2, blue =address 3, green =address
4, yellow =address 5, grey =address 6

→ **TYPE DE PÂTISSERIES**

TYPE OF PASTRIES

- ⊗ = pâtisseries à base de meringue
- = pâtisseries au fromage
- = macarons
- = cakes
- = tartes
- = pâtisseries levées
- = pâtisseries à base de pâte à choux
- = desserts glacés

Translucent =meringue-based pastries, white =cheese pastries,
powder pink =macaroons, terracotta =cakes, yellow =tarts, almond
green =yeast pastries, green =choux pastries, blue =frozen desserts

→ **TAILLE DES PÂTONS**

DOUGH SIZE

- = petit
- = moyen
- = grand

Almond green =small, green =medium, black =large

→ **TYPE DE FARINE**

TYPE OF FLOUR

- = farine blanche
- = farine complète
- = farine sans gluten
- = farine de maïs
- = farines mélangées céréales et graines

White =white flour, red = wholemeal flour, pink = gluten-free flour,
yellow =corn flour, terracotta = mixed cereal and seed flours



BACS À PÂTONS

Dough containers

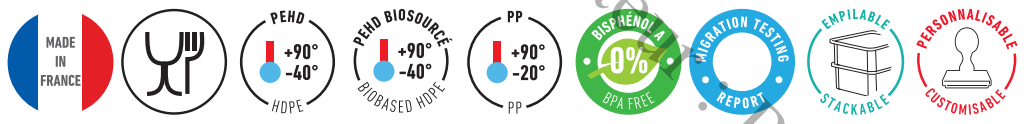

GAMME COMPLÈTE / Wide range

→ Gamme la plus large et personnalisable du marché :

- 3 tailles : 530 x 325 (GN 1/1), 400 x 300, 600 x 400
- 12 couleurs dont une translucide
- 5 volumes : 9 L, 12 L, 14 L, 15 L, 23 L

The widest and most customisable range on the market:

- 3 sizes: 530 x 325 (GN 1/1), 300 x 400, 600 x 400
- 12 colours including a translucent version
- 5 volumes: 9 L, 12 L, 14 L, 15 L, 23 L

→ Bacs disponibles en matière biosourcée, voir p.17

Containers available in biobased material, see p.17



→ Bacs disponibles en version Gilactiv®, voir p.16

Containers available in Gilactiv® version, see p.16



COUVERCLE / Lid

→ Empilables avec et sans couvercle. Couvercle qui protège efficacement les contenus sensibles et/ou le dernier bac de la pile

Stackable with or without lid. Lid providing effective protection for sensitive contents or the last container of the pile



DESIGN / Design

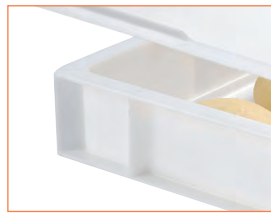

→ Angles extérieurs arrondis. Garantie d'un environnement de travail sans dommage

Rounded outside corners. Guarantee of a damage-free working environment

→ Renforts latéraux optimisés. Permettent la personnalisation des bacs avec votre logo

Optimised side reinforcements. Allowing container customisation with your logo



→ Fond plat sans zone de rétention, décollage aisé des pâtons sans perte de matière

Flat bottom without retention area, easy cleaning

→ Parois verticales sans rebord intérieur pour éviter de marquer les pâtons et rendre toute la surface du bac exploitable

Vertical walls without interior rim to avoid marking the dough pieces and allowing the entire container surface to be used

→ Angles arrondis pour un nettoyage des bacs facilité

Rounded corners for easy cleaning

→ Les socles rouleurs 600 x 400, 4 ou 6 roues GILAC (12 modèles - voir p.117 à 121) sont compatibles avec les bacs à pâtons 600 x 400

600 x 400 4 or 6-wheel rolling dollies (12 models - see p.100 to 107) are compatible with dough containers



DEMI-BACS À PÂTONS 400 X 300

400 x 300 half size dough containers

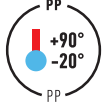

→ 10 couleurs dont une translucide
10 colours including one translucent



Coloris Colour	Bac 9 L 9 L container	Bac 12 L 12 L container
⊗	G178420	G178520
○	G179451	G179439
●	G178477	G178577
●	G178434	G178534
●	G178428	G178528
●	G178423	G178523
●	G178411	G178511
●	G178413	G178513
●	G178414	G178514
●	G178415	G178515

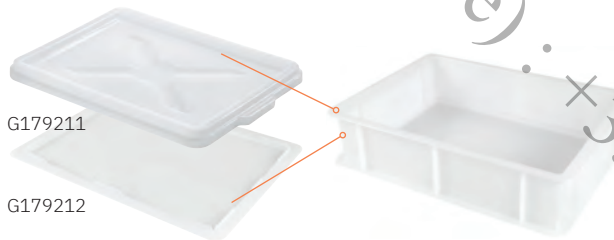

2 couvercles disponibles en option :
 → 1 couvercle clipsable pour garantir une fermeture sécurisée lors du transport
 → 1 couvercle qui vient se poser sur le bac pour protéger efficacement les contenus sensibles et fermer le dernier bac de la pile
 2 optional lids available:
 → 1 clip-on lid to ensure secured closure during transport
 → 1 drop-in lid to protect sensitive contents and close the last container of the pile

→ Disponibles en 2 litrages 9 L et 12 L
Available in 2 sizes, 9 L and 12 L



→ Empilables avec et sans couvercle, grande capacité d'empilement en hauteur
Stackable with and without lid, high stacking capacity

→ Fond totalement plat pour décoller aisément les pâtons, sans aucune perte de matière
Completely flat bottom. Dough pieces come off easily. No loss, no food deposit left

→ Parois verticales sans rebord intérieur pour éviter de marquer les pâtons et rendre toute la surface du bac exploitable
Vertical walls with no inner edge to avoid marking the dough pieces and make the entire surface of the container usable

Désignation Product Name	Réf. Ref.	Coloris Colour	Poids net Net weight	Matière Material	Dim. L x l x H (mm) Dim. L x W x H (mm)	Dim. Int. Bas L x l x H (mm) Dim. Int. Bottom L x W x H (mm)	Palette / Pallet	
							Nombre de pièces / palette Units/pallet	Dimensions L x l x H (cm) Dimensions L x W x H (cm)
DEMI-BAC À PÂTONS Half size dough container	9 L	se reporter au tableau ci-dessus refer to the table above	0,74 kg	PEHD	400 x 300 x 100	365 x 265 x 95	144	80 x 120 x 178
	12 L		0,82 kg	PEHD	400 x 300 x 130	365 x 265 x 120	120	80 x 120 x 200
COUVERCLE CLIPSABLE Clip-on lid	G179211	○	0,35 kg	PP	400 x 300 x 30	-	672	100 x 120 x 176
COUVERCLE Lid	G179212	○	0,31kg	PEHD	400 x 300 x 20	-	480	80 x 120 x 88
	G179215	○						
	G179216	●						
	G179217	●						

BACS À PÂTONS

Dough containers

Votre distributeur QUALITY Design

COMPATIBLE MEUBLES GN
COMPATIBLE GN CABINETS

1/2 BACS 400 x 300 / 400 x 300 containers



BACS GN 1/1 / GN 1/1 container



BACS 600 x 400 / 600 x 400 containers

→ Un seul modèle de couvercle pour fermer tous nos bacs 600 x 400.

A single lid model to close all our 600 x 400 containers.

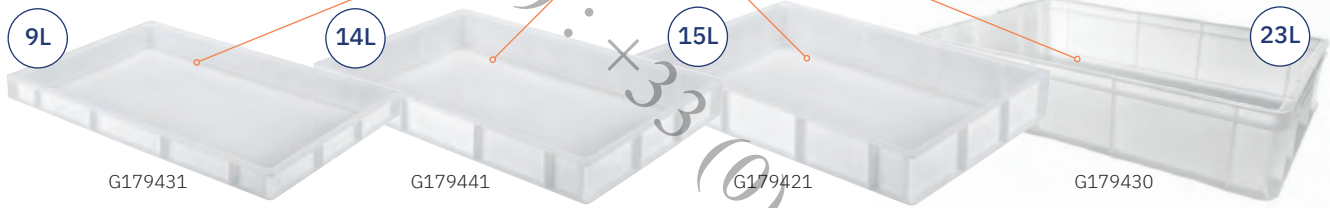
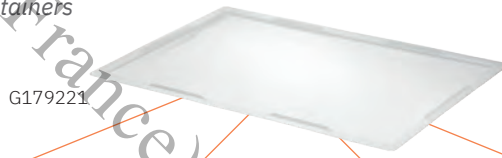

BACS EMPILABLES avec et sans couvercle

Containers stackable with or without lid



BACS 14 L & 15 L disponibles en plusieurs coloris

Containers available in different colours

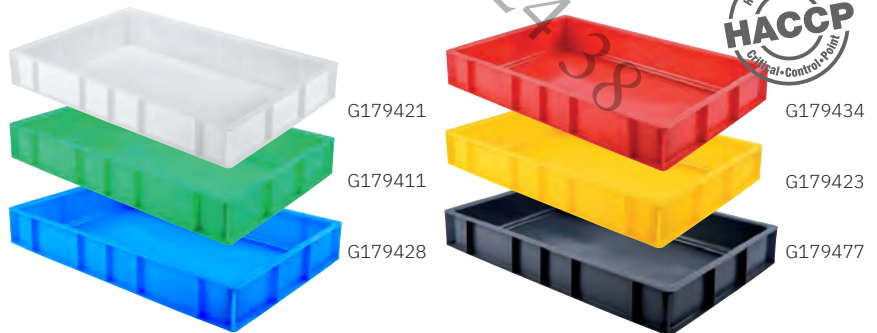

→ Disponible en version translucide
Available in translucent version



→ Facilite le contrôle du contenu de chaque bac

Facilitates the control of each container contents

→ Permet de suivre la montée des pâtons sans soulever les bacs, sans soulever le couvercle, ou les autres bacs lorsqu'ils sont empilés

Allows you to follow the rise of the dough pieces without lifting the container, without lifting the lid, or the other containers when they are stacked

contact@groberuault.com

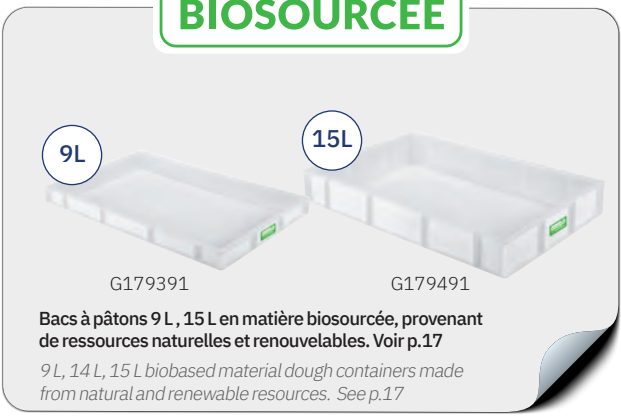

Désignation Product Name	Réf. Ref.	Coloris Colour	Poids net Net weight	Matière Material	Dim. L x l x H (mm) Dim. L x W x H (mm)	Dim. Int. Bas L x l x H (mm) Dim. Int. Bottom L x W x H (mm)	Palette / Pallet	
							Nombre de pièces / palette Units / pallet	Dimensions L x l x H (cm) Dimensions L x W x H (cm)
BAC À PÂTONS GN 1/1 Dough container GN 1/1	G179921	○	1,1 kg	PEHD	530 x 325 x 90	485 x 280 x 80	100	80 x 120 x 215
COUVERCLE BAC À PÂTONS GN 1/1 GN 1/1 dough container lid	G179213		0,55 kg	PEHD	530 x 325 x 20			
BAC À PÂTONS 9 L 9 L dough container	G179431	○	1,12 kg	PEHD	600 x 400 x 55	555 x 355 x 50	152	80 x 120 x 185
BAC À PÂTONS 14 L 14 L dough container	G179441	○	1,24 kg	PEHD	600 x 400 x 76	555 x 355 x 70	100	80 x 120 x 180
	G179409	●						
	G179410	●						
	G179418	●						
BAC À PÂTONS 15 L 15 L dough container	G179420	⊗	1,27 kg	PEHD	600 x 400 x 90	555 x 355 x 80	100	80 x 120 x 213
	G179421	○						
	G179477	●						
	G179434	●						
	G179428	●						
	G179423	●						
	G179411	●						
	G179413	●						
	G179414	●						
	G179415	●						
G179416	●							
BAC À PÂTONS 23 L 23 L dough container	G179430	○	3,8 kg	PEHD	600 x 400 x 130	550 x 350 x 100	60	80 x 120 x 200
COUVERCLE BAC À PÂTONS dough container lid	G179221	○	0,71 kg	PEHD	600 x 400 x 25	-	240	80 x 120 x 88
BAC À PÂTONS BIOSOURCÉ 9 L 9 L biobased dough container	G179391	○	1,12 kg	PEHD BIO	600 x 400 x 50	555 x 355 x 50	152	80 x 120 x 185
BAC À PÂTONS BIOSOURCÉ 15 L 15 L biobased dough container	G179491	○	1,27 kg	PEHD BIO	600 x 400 x 90	555 x 355 x 80	100	80 x 120 x 213
BAC À PÂTONS GILACTIV® 15 L 15 L GILACTIV® dough container	G179490	●	1,27 kg	PEHD SANITIZED	600 x 400 x 90	555 x 355 x 80	100	80 x 120 x 213

*Produit fabriqué en Europe | *Product made in Europe

BACS À DIVISEUSE, ÉCHELLES & SOCLES

Dividing dough containers, racking trolleys & dollies

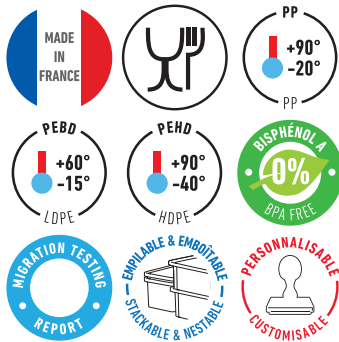

→ Personnalisables avec votre logo. Voir p.22
Can be customised with your logo. See p.22



→ Zone de rétention limitée. Le design des bacs limite les zones de rétention en privilégiant des angles arrondis
Limited product deposit. Container design that limits areas of product retention thanks to rounded edges

BACS À DIVISEUSE / Dividing dough containers

- Grande résistance aux variations de température
Highly resistant to temperature variations
- Souplesse et forte tolérance aux chocs
Flexible and highly shock-resistant
- Disponibles en plusieurs versions pour répondre à tous les besoins : 6 litrages, matière biosourcée, coloris vert pour faciliter l'identification de vos matières premières "bio", version Gilactiv® avec traitement antiviral et antibactérien
Available in several versions to answer all needs: 6 volumes, biobased material, green colour to make identifying your organic raw materials easier and a Gilactiv® version with antiviral and antibacterial treatment

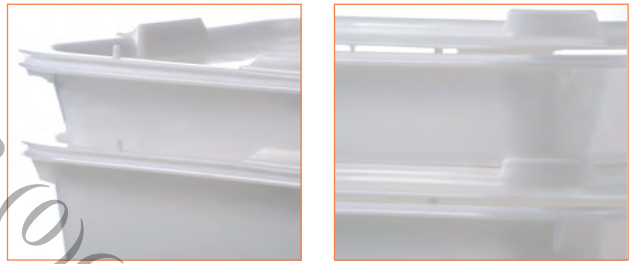

→ Couvercle qui s'adapte à tous les processus de panification aérobie et anaérobie, notamment la pousse de la pâte en froid ventilé
Lid adaptable to all aerobic and anaerobic bread-making processes, including dough rising in ventilated cold chambers

ÉCHELLES / Racking trolleys

- L'échelle 8 niveaux est compatible avec tous les types de bacs à diviseuse ronds et rectangulaires du marché, en 10 L et 20 L
The 8-level scale is compatible with all types of round and rectangular divider bins on the market, in 10 L and 20 L sizes.
- L'échelle 16 niveaux est compatible avec tous les bacs rectangulaires, grilles et plaques pâtisseries 600 x 400
The 16-level ladder is compatible with all 600 x 400 rectangular trays, grids and baking trays.



SOCLES ROULEURS 600 x 400 600 x 400 rolling dollies

→ les socles rouleurs 600 x 400, 4 ou 6 roues GILAC (12 modèles - voir p.116 à 121) sont compatibles avec les bacs à diviseuse
600 x 400 4 or 6-wheel rolling dollies (12 models - see p.116 to 121) are compatible with dividing dough containers

→ Retrouvez les autres produits Boulangerie Pâtisserie p.96 à 101 / See other Bakery and Pastry products p.96 to 101

BACS À DIVISEUSE / Dividing dough containers

BACS À DIVISEUSE RECTANGULAIRES Rectangular dividing dough containers



BAC À DIVISEUSE 600 X 400 600 x 400 dividing dough container



→ Compatibles avec toutes les échelles 600 x 400 et les machines de séparation des pâtons

Compatible with all the 600 x 400 racking trolleys and dough dividing machines

BACS À DIVISEUSE RONDS Round dividing dough containers



1/2 BAC À DIVISEUSE 400 x 300 400 x 300 dividing dough container



Désignation Product Name	Réf. Ref.	Coloris Colour	Poids net Net weight	Matière Material	Dim. Ext. Max. L x l x H (mm) Dim. Ext. Max L x W x H (mm)	Dim. Int. Bas L x l x H (mm) Dim. Int. Bottom L x W x H (mm)	Palette / Pallet	
							Nombre de pièces / palette Units/pallet	Dimensions L x l x H (cm) Dimensions L x W x H (cm)
1/2 BAC À DIVISEUSE RECTANGULAIRE 400 X 300 7 L 1/2 dividing dough container 400 x 300 7 L	G154720	○	0,49 kg	PEHD	400 x 300 x 105	310 x 220 x 100	400	80 x 120 x 136
BAC À DIVISEUSE RECTANGULAIRE 10 L Dividing dough container 10 L	G155321	○	0,89 kg	PEHD	530 x 400 x 80	443 x 320 x 65	200	80 x 120 x 98
BAC À DIVISEUSE RECTANGULAIRE 20 L Dividing dough container 20 L	G155421	○	1,15 kg	PEHD	530 x 410 x 140	440 x 320 x 130	240	80 x 120 x 173
BAC À DIVISEUSE BIOSOURCÉ RECTANGULAIRE 20 L Biobased dividing dough container 20 L	G155491	○	1,15 kg	PEHD_BIO	530 x 410 x 140	440 x 320 x 130	240	80 x 120 x 173
BAC À DIVISEUSE RECTANGULAIRE 600 X 400 13 L Dividing dough container 600 X 400 10 L	G155921	○	0,75 kg	PP	600 x 400 x 82	500 x 300 x 77	200	80 x 120 x 120
COUVERCLE BAC À DIVISEUSE RECTANGULAIRE 400 X 300 7 L Dividing dough container lid 400 x 300 7 L	G154820	○	0,28 kg	PEHD	400 x 300 x 40	-	800	80 x 120 x 106
COUVERCLE BAC À DIVISEUSE RECTANGULAIRE 10/20 L Dividing dough cont. lid 10/20 L	G155521	○	0,54 kg	PP	525 x 405 x 30	-	240	80 x 120 x 158
COUVERCLE BAC À DIVISEUSE RECTANGULAIRE 600 X 400 13 L Dividing dough cont. lid 600 x 400 13 L	G155121	○	0,55 kg	PP	600 x 400 x 35	-	192	80 x 120 x 180
BAC À DIVISEUSE ROND 14 L Round dividing dough cont. 14 L	G606921	○	0,73 kg	PEBD	Ø 450 x 175	Ø 270 x 172	360	100 x 120 x 139
BAC À DIVISEUSE ROND 19 L Round dividing dough container 19 L	G608021	○	1,07 kg	PEHD	Ø 480 x 160	Ø 380 x 155	160	100 x 120 x 137
COUVERCLE BAC À DIVISEUSE ROND 19 L Round dividing dough container lid 19 L	G138721	○	0,528 kg	PP	Ø 480 x 40	-	144	100 x 120 x 166

BACS À DIVISEUSE VERTS DÉDIÉS AU "BIO"

Green dividing dough containers for organic products

→ Gamme en coloris vert, pour faciliter l'identification des matières premières bio

Green-coloured range, making it easier to identify organic raw materials



G155535



→ Personnalisables avec votre logo. Voir p.22

Can be customised with your logo. See p.22

→ Retrouvez les autres produits Boulangerie Pâtisserie p.96 à 101

See other Bakery and Pastry products p.96 à 101

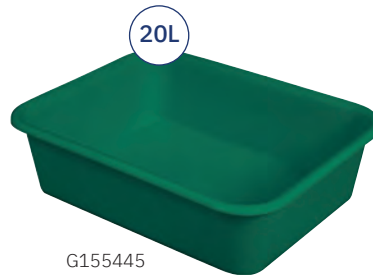

G155445

→ Autres produits en coloris vert "bio" : bac à ingrédients p.50, caisse pleine 600 x 400 p.79, caisse ajourée p.85-86, corne demi ronde p.101

Other products in "organic" green: ingredients container p.50, 600 x 400 solid crate p.79, perforated crate p.85-86, half-round scraper p.101

Désignation Product Name	Réf. Ref.	Coloris Colour	Poids net Net weight	Matière Material	Dim. Ext. Max. L x l x H (mm) Dim. Ext. Max L x W x H (mm)	Dim. Int. Bas L x l x H (mm) Dim. Int. Bottom L x W x H (mm)	Palette / Pallet	
							Nombre de pièces / palette Units/ pallet	Dimensions L x l x H (cm) Dimensions L x W x H (cm)
BAC À DIVISEUSE RECTANGULAIRE 20 L Dividing dough container 20 L	G155445	●	1,15 kg	PEHD	530 x 410 x 140	440 x 320 x 130	240	80 x 120 x 173
COUVERCLE BAC À DIVISEUSE RECTANGULAIRE 20 L Dividing dough cont. lid 20 L	G155535	●	0,54 kg	PP	525 x 405 x 30	-	240	80 x 120 x 158

BAC À DIVISEUSE GILACTIV®

Gilactiv® dividing dough container



G155490

→ Retrouvez le descriptif complet des bacs à diviseuse p.48

The complete description of the dividing dough containers can be found on p.48

→ Bac à diviseuse traité avec le procédé Sanitized® à l'efficacité antivirale et antibactérienne prouvée sur la surface du bac. Voir p.16

Dividing dough container treated with Sanitized® technology, proven antibacterial and antiviral effectiveness on the container surface. See p.16

Désignation Product Name	Réf. Ref.	Coloris Colour	Poids net Net weight	Matière Material	Dim. Ext. Max. L x l x H (mm) Dim. Ext. Max L x W x H (mm)	Dim. Int. Bas L x l x H (mm) Dim. Int. Bottom L x W x H (mm)	Palette / Pallet	
							Nombre de pièces / palette Units/ pallet	Dimensions L x l x H (cm) Dimensions L x W x H (cm)
BAC À DIVISEUSE GILACTIV® 20 L GILACTIV® dividing dough container 20 L	G155490	●	1,15 kg	PEHD_ SANITIZED	530 x 410 x 140	440 x 320 x 130	240	80 x 120 x 173

ÉCHELLES

Racking trolleys



G194595*



→ Structure en fils soudés et renforcés
Solid welded reinforced wire support

→ Hauteur entre les niveaux : 92 mm
Height between the racks: 92 mm

→ Hauteur entre les niveaux : 185 mm
Height between the racks: 185 mm

→ Echelles équipées de 4 roues pivotantes dont 2 roues avec freins, pour faciliter les déplacements
Trolleys with 4 pivoting wheels including 2 wheels with brakes, for increasing mobility



G194495*

→ Echelle 16 niveaux compatible avec les bacs à pâtons 9, 14 et 15 L et les bacs à diviseuse rectangulaires 10, 20 et 13 L
16-rack trolley compatible with 9, 14 and 15 L dough containers and 10, 20 and 13 L dividing dough containers

→ Echelle 8 niveaux compatible avec les bacs à diviseuse rectangulaires 10 L et 20 L, les bacs à diviseuse ronds 14 L et 19 L et les bacs plats 8 et 10 L
8-rack trolley compatible with 10 L and 20 L rectangular dividing dough containers, 14 L and 19 L round dividing dough containers and 8 and 10 L flat trays

Désignation Product Name	Réf. Ref.	Coloris Colour	Poids net Net weight	Matière Material	Dim. Ext. Max. L x l x H (mm) Dim. Ext. Max L x W x H (mm)	Palette / Pallet	
						Nombre de pièces / palette Units/pallet	Dimensions L x l x H (cm) Dimensions L x W x H (cm)
ÉCHELLE INOX 8 NIVEAUX* 8-rack stainless steel trolley	G194495	●	12 kg	inox	590 x 400 x 1800	3	80 x 120 x 194
ÉCHELLE INOX 16 NIVEAUX* 16-rack stainless steel trolley	G194595	●	18 kg	inox	600 x 400 x 1730	3	100 x 120 x 185

*La référence correspond à l'échelle sans les bacs | *The reference corresponds to the racking trolley only.

BACS À INGRÉDIENTS

Ingredients containers

5 MODÈLES DE BACS À INGRÉDIENTS POUR RÉPONDRE À TOUS LES BESOINS
 5 INGREDIENTS CONTAINER MODELS TO MEET ALL NEEDS



→ Personnalisables avec votre logo. Voir p.22
 Can be customised with your logo. See p.22

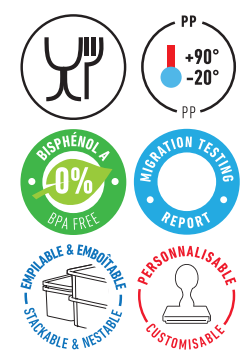

- Gamme très large adaptable à tous les besoins :
- 5 volumes : 18 L, 30 L, 40 L, 80 L et 100 L
 - Emboîtables (hors 18 L et 100 L)
 - Empilables avec couvercle (hors 100 L)

Wide range to meet all the needs:
 5 volumes: 18 L, 30 L, 40 L, 80 L and 100 L
 Nestable (except 18 L and 100 L)
 Stackable with lid (except 100 L)

- Une seule et même gamme de couvercles pour fermer les bacs à ingrédients 40 L et 80 L :
- 10 coloris de couvercles

A single range of lids for 40 L and 80 L ingredients containers:
 • 10 colours of lids

- Accès optimisé aux contenus grâce à de grandes ouvertures

Easy access to the contents thanks to wide openings

- Grandes zones de personnalisation possible sur le couvercle ou le bac

Large area for marking contents on the lid or on the container

- Très maniables. Selon les versions sur roulettes ou compatibles avec les socles rouleurs 600 x 400 (hors 18 L)

Very easy to handle. Depending on the model, with wheels or compatible with 600 x 400 dollies (except 18 L)

- Existents en version chape inox, idéale pour les environnements humides (version 30 L, 80 L, 100L)

Available in a stainless steel wheel housing version ideal for wet environments (30 L, 80 L and 100 L)

Utilisables en :

- bacs de préparation
- bacs à ingrédients
- bacs de stockage des ingrédients

Suitable for:

- Preparation containers
- Containers for ingredients
- Storage containers

BACS À INGRÉDIENTS 30 L

30 L ingredients containers

Marqueur plastique effaçable à l'eau p.57
Erasable marker pen p.57

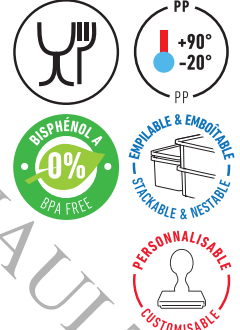

Pelles p.101
Scoops p.101

→ Bacs emboîtables et empilables
Stackable and nestable containers



→ Roues en PA avec bandage caoutchouc
PA wheels with rubber tyre

→ Visibilité du contenu facilitée grâce à la transparence du bac
Content more visible thanks to the clear container

→ Le bac supérieur permet de bloquer le couvercle du bac inférieur en position ouverte
The upper container locks the lid of the lower tray in the open position

→ 4 roues peuvent être ajoutées sur le bac à l'unité pour faciliter les déplacements
4 wheels can be added to the unit for easy manoeuvring

→ Bacs emboîtables à vide pour un stockage optimisé
Nestable when empty for optimum storage

Désignation Product Name	Réf. Ref.	Coloris Colour	Poids net Net weight	Matière Material	Dim. Ext. Max. L x l x H (mm) Dim. Ext. Max L x W x H (mm)	Dim. Int. Bas L x l x H (mm) Dim. Int. Bottom L x W x H (mm)	Palette / Pallet	
							Nombre de pièces / palette Units/pallet	Dimensions L x l x H (cm) Dimensions L x W x H (cm)
BAC À INGRÉDIENTS 30 L + COUVERCLE 30 L ingredients container + lid	G040677	⊗	1,85 kg	PP	565 x 315 x 320	500 x 275 x 295	30	100 x 120 x 161
LOT 2 BACS À INGRÉDIENTS 30 L + 2 COUVERCLES + 1 JEU DE 4 ROULETTES Pack of 2 30 L ingredients containers with lid + 4 wheels	G040667	⊗	3,85 kg	PP	565 x 315 x 690	Unit 500 x 275 x 295	24	80 x 120 x 194
LOT 3 BACS À INGRÉDIENTS 30 L + 3 COUVERCLES + 1 JEU DE 4 ROULETTES Pack of 3 30 L ingredients containers with lid + 4 wheels	G040657	⊗	5,71 kg	PP	565 x 315 x 990	Unit 500 x 275 x 295	24	100 x 120 x 205
LOT DE 4 ROUES POUR BAC À INGRÉDIENTS 30 L Pack of 4 wheels for 30 L ingredients container	G134421	●	0,38 kg	-	roue/wheel: Ø 50	-	-	-

BACS À INGRÉDIENTS 40 L & 80 L

40 L & 80 L ingredients containers

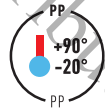

G144725



→ Le couvercle s'ouvre avec un rabat et peut rester ouvert, rabat retourné

The lid opens with a flap and stays open when the flap is folded back

→ Large zone de marquage pour indiquer le contenu du bac

Large area for marking contents

G144931



G144825

→ Une seule et même gamme de couvercles pour fermer les 2 litrages de bacs à ingrédients

A single range of lids for 40 L and 80 L ingredients containers

→ Le couvercle existe en version transparente pour voir le contenu même lorsque le bac est fermé

The lid is available in a transparent version so that you can see the contents even when the bin is closed



→ Bacs emboîtables sans couvercle pour optimiser le stockage
Nestable without lid to save storage space



G144921



G144941

→ Bac 80 L disponible avec des roues (Ø 50 mm) ou avec des patins.

80 L container available with wheels (Ø 50 mm) or with runners.

→ Garantit le stockage des ingrédients dans des conditions d'hygiène parfaites (avec son couvercle)
Hygienic ingredients storage (with lid) guaranteed

→ Capacités (selon densité des produits) :

- Bac 40 L : 25 kg de farine
- Bac 80 L : 60 kg de farine

Holds (depending on product density):

- 40 L container: 25 kg of flour
- 80 L container: 60 kg of flour

→ 10 coloris de couvercles disponibles (dont un transparent)

Lid available in 10 colours including a clear version



40L

80L



G144710

G144712

G144709



G144774

G144773

G144775

G144711

G144720

G144718

G144725

→ Le bac supérieur permet de bloquer le couvercle en position ouverte pour faciliter l'utilisation du bac

The upper container allows the lid to be locked in the open position for ease of use



→ Personnalisables avec votre logo. Voir p.22

Can be customised with your logo. See p.22



Pelles p.101
Scoops p.101



Socles rouleurs
4 ou 6 roues + timon p.116 à 121
4 or 6-wheel rolling dollies + pulling bar p.116 to 121

→ Bac 80 L couvercle transparent disponible en version 4 roues avec chape acier (G144931) ou avec chape inox (G144932)

80 L container available in 4-wheel steel wheel housing (G144931) or with stainless steel wheel housing (G144932)

Désignation Product Name	Réf. Ref.	Coloris Colour	Poids net Net weight	Matière Material	Dim. Ext. Max. L x l x H (mm) Dim. Ext. Max L x W x H (mm)	Dim. Int. Bas L x l x H (mm) Dim. Int. Bottom L x W x H (mm)	Palette / Pallet	
							Nombre de pièces / palette Units/pallet	Dimensions L x l x H (cm) Dimensions L x W x H (cm)
BAC À INGRÉDIENTS 40 L 40 L ingredients container	G144621	○	2,28 kg	PEHD	583 x 403 x 442	365 x 338 x 435	40	80 x 120 x 153
BAC À INGRÉDIENTS 40 L + COUVERCLE TRANSPARENT 40 L ingredients container + transparent lid	G144825	○	3,02 kg	PEHD	600 x 405 x 445	-	15	100 x 120 x 147
COUVERCLE POUR BAC À INGRÉDIENTS 40 L & 80 L 40 L and 80 L ingredients container lid	G144709	●	0,74 kg	PP	couvercle à plat / flat lid 700 x 405 x 20	-	204	80 x 120 x 140
	G144710	●						
	G144711	●						
	G144712	○						
	G144773	●						
	G144774	●						
	G144775	●						
	G144718	●						
G144720	●							
G144725	⊗							
BAC À INGRÉDIENTS 80 L + COUVERCLE TRANSPARENT + 4 ROUES 80 L ingredients container + clear lid + 4 wheels	G144931	○	5,6 kg	PEHD	668 x 408 x 625	560 x 335 x 515	9	82 x 120 x 186
	G144932 chape inox							
BAC À INGRÉDIENTS 80 L + 4 ROUES 80 L ingredients container + 4 wheels	G144921	○	4,2 kg	PEHD	660 x 400 x 621	560 x 335 x 515	24	80 x 120 x 158
BAC À INGRÉDIENTS 80 L + 4 PATINS 80 L ingredients container + 4 runners	G144941		4,25 kg	PEHD	660 x 400 x 560	560 x 335 x 515	24	80 x 120 x 158

BACS À INGRÉDIENTS 100 L

100 L ingredients containers

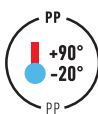

→ Personnalisables avec votre logo. Voir p.22

Can be customised with your logo. See p.22

100L



→ Le couvercle coulisse sur la moitié du bac pour faciliter l'accès au contenu

Lid slides over half the bin for easy access to the contents



→ Roues ø 75 mm en PA avec bandage caoutchouc

PA wheels ø 75 mm with rubber tyre



→ Fond totalement lisse sans visserie apparente

Completely smooth bottom with no visible screws



→ Existe également en version chape en inox idéale pour une utilisation en milieux humides (G134631)

Also available in stainless steel wheel housing version, perfect for use in humid environments (G134631)

G134621

→ Bac à ingrédients polyvalent de grande contenance
Large capacity multi-purpose ingredients container

→ Format idéal pour se glisser sous un plan de travail pour un gain de place

Ideal format to slip under a worktop to save space

→ Visibilité du contenu facilitée grâce à la transparence du couvercle

Contents easily visible thanks to clear lid

→ Coins arrondis et parois intégralement lisses pour faciliter le nettoyage et assurer une hygiène parfaite

Rounded corners and completely smooth walls for easy cleaning and perfect hygiene.

Designation Product Name	Réf. Ref.	Coloris Colour	Poids net Net weight	Matière Material	Dim. Ext. Max. L x l x H (mm) Dim. Ext. Max L x W x H (mm)	Dim. Int. Bas L x l x H (mm) Dim. Int. Bottom L x W x H (mm)	Palette / Pallet	
							Nombre de pièces / palette Units/pallet	Dimensions L x l x H (cm) Dimensions L x W x H (cm)
BAC À INGRÉDIENTS 100 L 100 L ingredients container	G134621	○	6,6 kg	PP	725 x 410 x 675	620 x 315 x 575	6	82 x 120 x 183
BAC À INGRÉDIENTS 100 L AVEC CHAPE INOX 100 L ingredients container stainless steel wheel housing	G134631	○	6,6 kg	PP	725 x 410 x 675	620 x 315 x 575	6	82 x 120 x 183
BAC À INGRÉDIENTS 100 L AVEC CHAPE ACIER 100 L ingredients container stainless steel wheel housing	G134621		6,6 kg	PP	725 x 410 x 675	620 x 315 x 575	6	82 x 120 x 183

BACS À BEC

Picking bins



→ Bacs superposables, empilables jusqu'à 2 mètres
Stacking bins, stackable up to 2 metres

3 nouveaux coloris disponibles
Available in 3 new colours



G152875

NOUVEAU New



G152823

G152836

G152828

G152821

G152834

→ Les pieds des bacs s'emboîtent parfaitement pour renforcer la stabilité

Foot of the trays fit together perfectly for added stability

→ Grande ouverture pour faciliter l'accès au contenu

Large opening for easy access to content

→ Bac à bec disponible en 6 couleurs pour différencier les contenus

Picking bin available in 6 colours making it easier to differentiate the contents

Désignation Product Name	Réf. Ref.	Coloris Colour	Poids net Net weight	Matière Material	Dim. Ext. Max. L x l x H (mm) Dim. Ext. Max L x W x H (mm)	Dim. Int. Bas L x l x H (mm) Dim. Int. Bottom L x W x H (mm)	Palette / Pallet	
							Nombre de pièces / palette Units/pallet	Dimensions L x l x H (cm) Dimensions L x W x H (cm)
BAC À BEC Picking bin	G152821	○	2,24 kg	PEHD	525 x 425 x 315	425 x 300 x 280	50	100 x 120 x 218
	G152823	●						
	G152834	●						
	G152873	●	2,24 kg	PEHD	525 x 425 x 315	425 x 300 x 280	35	100 x 120 x 223
	G152874	●						
	G152875	●						
	G152828	●						
	G152836	●						
	G152877	●						

BACS DE STOCKAGE RENFORCÉS HACCP

HACCP reinforced storage containers

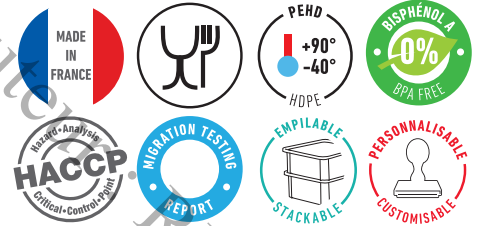

→ Gestion de la traçabilité par une zone d'identification de contenu. Marquage par IML : procédé qui permet de fusionner l'étiquette et la matière plastique durant le moulage par injection pour la rendre inaltérable et réinscriptible.

Traceability management thanks to a contents identification label. (IML) in-mould labelling: process whereby the label is injection-moulded into the plastic, rendering it permanent and rewritable.

+ Socles rouleurs 4 ou 6 roues + timon p.116 à 121
4 or 6-wheel rolling dollies + pulling bar p.116 to 121

+ Marqueur plastique effaçable à l'eau p.57
Erasable marker pen p.57



→ Pour les gros volumes de stockage, le couvercle supporte des charges élevées
The lid holds heavy loads for large storage volumes

→ Bac polyvalent indestructible
Indestructible versatile container

→ Cartouche d'identification réinscriptible pour le suivi des stocks
Rewritable identification label for improved stock management

→ Lavable en machine
Machine washable

→ Poignée en retrait pour une meilleure manipulation
Recessed handles for better handling

→ Aucune zone de rétention, aucun angle vif
No gaps nor overlaps and no sharp corners



Grille idéale pour éviter tout contact entre les aliments et les exsudats. Elle permet de réduire les risques de prolifération bactérienne sans altérer les propriétés organoleptiques des aliments.

Ideal grid for preventing contact between food and exudates. It reduces the risk of bacterial proliferation without altering the organoleptic properties of the food.

G100421



→ Personnalisables avec votre logo. Voir p.22

Can be customised with your logo. See p.22



→ Aucune zone de rétention : le design de nos bacs privilégie des angles arrondis
Design of our tubs favours rounded corners



→ Renforts verticaux : nos bacs sont équipés de renforts verticaux qui reprennent la charge et isolent le fond du bac placé au-dessus du couvercle

Vertical reinforcement: our containers come equipped with vertical lateral reinforcements for increased load support and to keep it separate from the lid when stacked

Désignation Product Name	Réf. Ref.	Coloris Colour	Poids net Net weight	Matière Material	Dim. Ext. Haut. L x l x H (mm) Dim. Ext. Top L x W x H (mm)	Dim. Int. Bas L x l x H (mm) Dim. Int. Bottom L x W x H (mm)	Palette / Pallet	
							Nombre de pièces / palette Units/pallet	Dimensions L x l x H (cm) Dimensions L x W x H (cm)
BAC HACCP 12 L + COUVERCLE 12 L HACCP container + lid	G119512	○	1,15 kg	PEHD	400 x 300 x 180	335 x 235 x 160	110	100 x 120 x 199
	G119509	●						
	G119510	●						
	G119511	●						
	G119518	●						
BAC HACCP 15 L + COUVERCLE 15 L HACCP container + lid	G119612	○	1,51 kg	PEHD	400 x 300 x 235	335 x 235 x 210	80	100 x 120 x 189
	G119609	●						
	G119610	●						
	G119611	●						
BAC HACCP 25 L + COUVERCLE 25 L HACCP container + lid	G119712	○	2,2 kg	PEHD	600 x 400 x 190	530 x 330 x 160	60	100 x 120 x 217,5
	G119709	●						
	G119710	●						
	G119711	●						
BAC HACCP 35 L + COUVERCLE 35 L HACCP container + lid	G119812	○	2,46 kg	PEHD	600 x 400 x 230	530 x 330 x 210	45	100 x 120 x 210,5
	G119809	●						
	G119810	●						
	G119811	●						
BAC HACCP 55 L + COUVERCLE 55 L HACCP container + lid	G119912	○	3,05 kg	PEHD	600 x 400 x 330	515 x 330 x 310	30	100 x 120 x 206
	G119909	●						
	G119910	●						
	G119911	●						
GRILLE POUR BAC 600 X 400 Grid for 600 x 400 container	G100421	○	0,24 kg	PEHD	515 x 320 x 17	-	672	100 x 120 x 178
MARQUEURS EFFAÇABLES* - LOT DE 10 Erasable marker pen* pack of 10	G020520	●	0,09 kg	-	Ø7 x 132	-	-	-

*Produit fabriqué en Europe | *Product made in Europe

BACS DE STOCKAGE RENFORCÉS

Reinforced storage containers

LE BAC
RECTANGULAIRE
GILAC, UNIQUE
SUR LE MARCHÉ

GILAC RECTANGULAR
CONTAINER, UNIQUE
ON THE MARKET



→ Empilable avec et sans couvercle grâce aux ailettes
Stackable with and without lid thanks to vertical reinforcements



→ Le design de nos bacs limite les zones de rétention en privilégiant des angles arrondis
No gaps nor overlaps: rounded-off corners for easy cleaning and no food deposits.



→ Renforts verticaux : nos bacs sont dotés de renforts verticaux qui reprennent la charge et isolent le fond du bac placé au-dessus du couvercle
Vertical reinforcement: our containers come equipped with vertical lateral reinforcements for increased load support and to keep it separate from the lid when stacked



Socles rouleurs 4 ou 6 roues + timon
p.116 à 121
4 or 6-wheel rolling dollies + pulling bar
p.116 to 121

→ Idéal pour le stockage en froid positif ou négatif, et pour le transport des matières premières
Ideal for positive or negative cold storage and for transporting raw materials

→ Aucune zone de rétention
No gaps nor overlaps for zero food deposit

→ Lavable en machine
Machine washable

→ Couvercle coiffant pour une meilleure hygiène
Slip lid for improved hygiene

→ Compatible avec tous les socles rouleurs
Compatible with all rolling dollies



G100421



Grille idéale pour éviter tout contact entre les aliments et les exsudats. Elle permet de réduire les risques de prolifération bactérienne sans altérer les propriétés organoleptiques des aliments.

Ideal grid for preventing contact between food and exudates. It reduces the risk of bacterial proliferation without altering the organoleptic properties of the food.



BACS 600 x 400
600 x 400 containers

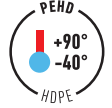

→ Personnalises avec votre logo. Voir p.22

Can be customised with your logo. See p.22

BACS 400 x 300
400 x 300 containers

→ 3 nouveaux coloris disponibles
Available in 3 new colours

NOUVEAU New



Désignation Product Name	Réf. Ref.	Coloris Colour	Poids net Net weight	Matière Material	Dim. Ext. Haut. L x l x H (mm) Dim. Ext. Top L x W x H (mm)	Dim. Int. Bas L x l x H (mm) Dim. Int. Bottom L x W x H (mm)	Palette / Pallet	
							Nombre de pièces / palette Units/pallet	Dimensions L x l x H (cm) Dimensions L x W x H (cm)
BAC RECTANGULAIRE 12 L* 12 L rectangular container*	G119521	○	0,72 kg	PEHD	400 x 300 x 165	335 x 235 x 160	110	100 x 120 x 182
	G119577	●						
BAC RECTANGULAIRE 15 L* 15 L rectangular container*	G119621	○	1,09 kg	PEHD	400 x 300 x 215	335 x 235 x 210	120	100 x 120 x 184
	G119677	●						
	G119673	●						
	G119674	●						
BAC RECTANGULAIRE 25 L* 25 L rectangular container*	G119721	○	1,41 kg	PEHD	600 x 400 x 165	530 x 330 x 160	65	100 x 120 x 215
	G119777	●						
BAC RECTANGULAIRE 35 L* 35 L rectangular container*	G119821	○	1,60 kg	PEHD	600 x 400 x 217	530 x 330 x 210	45	100 x 120 x 197
	G119877	●						
BAC RECTANGULAIRE 55 L* 55 L rectangular container*	G119921	○	2,20 kg	PEHD	600 x 400 x 315	515 x 330 x 310	45	100 x 120 x 201
	G119977	●						
GRILLE POUR BAC 600 X 400 Grid for 600 x 400 container	G100421	○	0,24 kg	PEHD	515 x 320 x 17	-	672	100 x 120 x 178
COUVERCLE POUR BAC RECTANGULAIRE 12-15 L* 12-15 L rectangular container lid*	G118921	○	0,32 kg	PEHD	400 x 300 x 30	-	384	80 x 120 x 170
	G118977	●						
	G118973	●						
	G118974	●						
	G118975	●						
COUVERCLE POUR BAC RECTANGULAIRE 25 L-35 L-55 L* 25 L-35 L-55 L rectangular container lid*	G193321	○	0,86 kg	PEHD	600 x 400 x 35	-	220	100 x 120 x 178
	G193377	●						

*Autres coloris possibles sur demande, selon quantités / *Other colours possible upon request depending on the quantity

BACS GILACTIV®

Gilactiv® containers

PERFORMANCES ANTIVIRALES ET ANTIBACTÉRIENNES PROUVÉES

PROVEN ANTIVIRAL AND ANTIBACTERIAL PERFORMANCES

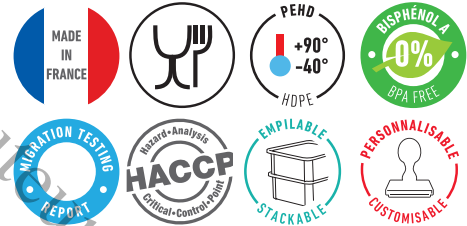

Les bacs Gilactiv® sont traités avec le procédé Sanitized®. Ce procédé exclusif à effet biocide est basé sur la libération contrôlée d'ions argent diffusant vers la surface du bac et formant un puissant film antiviral et antibactérien. Substance active à effet biocide : verre de phosphate d'argent. Voir p.16

Gilactiv® containers are treated with Sanitized® technology. This exclusive biocidal process is based on the controlled release of silver ions diffusing onto the container surface. Active biocidal substance: silver phosphate glass. See p.16



G119890



Gestion de la traçabilité par une zone d'identification de contenu. Marquage par IML : procédé qui permet de fusionner l'étiquette et la matière plastique durant le moulage par injection pour la rendre inaltérable et réinscriptible.

Traceability management thanks to a contents identification label. (IML) in-mould labelling: process whereby the label is injection-moulded into the plastic, rendering it permanent and rewritable.

+ Compatibles avec les socles rouleurs p.116 à 121
Compatible with dollies p.116 to 121

+ Marqueur plastique effaçable à l'eau p.57
Erasable marker pen p.57

→ Efficacité antibactérienne et antivirale prouvée pour un large spectre de germes, que le bac soit vide ou rempli

Proven antibacterial and antiviral effectiveness for a broad spectrum of germs, whether the container is empty or full

→ Aucune zone de rétention, aucun angle vif
No gaps nor overlaps and no sharp corners

→ Poignée en retrait pour une meilleure manipulation
Recessed handles for better handling

→ Cartouche d'identification réinscriptible pour le suivi des stocks
Rewritable identification label for improved stock management

→ Parois intérieures lisses et angles arrondis pour faciliter le nettoyage. Bacs lavables en machine
Smooth interior sides and rounded corners for an easy cleaning. Containers machine-washable

600 X 400 EXISTE EN 2 HAUTEURS
600 X 400 AVAILABLE IN 2 HEIGHTS



G119890

G119990

G100421

Grille idéale pour éviter tout contact entre les aliments et les exsudats en réduisant les risques de prolifération bactérienne sans altérer leurs propriétés organoleptiques.
Ideal grid to avoid any contact between food and exudates while reducing the risks of bacterial proliferation without altering organoleptic properties.

Disparition des virus à 98,6% en 2 heures seulement

98.6% of viruses disappear in only 2 hours



Mécanismes antiviral et antibactérien :

Antiviral and antibacterial mechanisms:

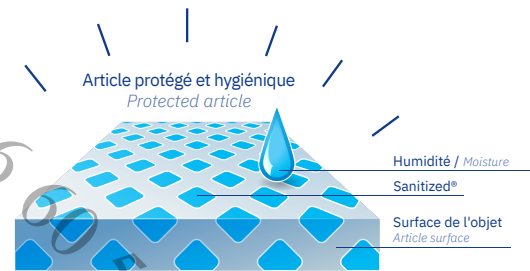
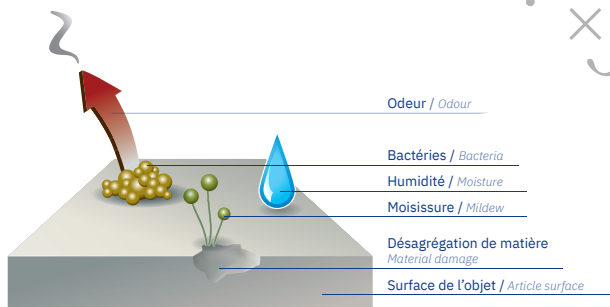
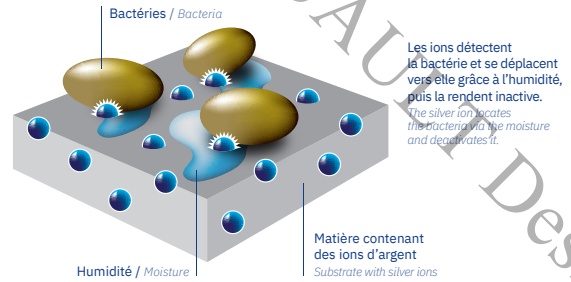
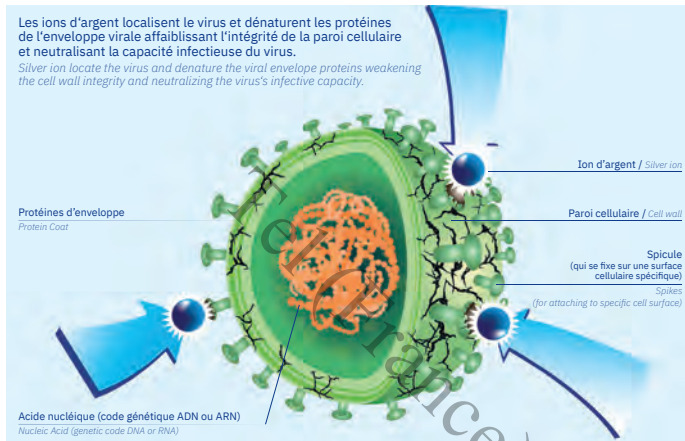

Désignation Product Name	Réf. Ref.	Coloris Colour	Poids net Net weight	Matière Material	Dim. L x l x H (mm) Dim. L x W x H (mm)	Dim. Int. Bas L x l x H (mm) Dim. Int. Bottom L x W x H (mm)	Palette / Pallet	
							Nombre de pièces / palette Units/pallet	Dimensions L x l x H (cm) Dimensions L x W x H (cm)
BAC 35 L ANTIBACTÉRIEN GILACTIV® + COUVERCLE 35 L GILACTIV® antibacterial container + lid	G119890	●	2,46 kg	PEHD SANITIZED	600 x 400 x 230	530 x 330 x 210	45	100 x 120 x 210,5
BAC 55 L ANTIBACTÉRIEN GILACTIV® + COUVERCLE 55 L GILACTIV® antibacterial container + lid	G119990	●	3,05 kg	PEHD SANITIZED	600 x 400 x 330	515 x 330 x 310	30	100 x 120 x 206
GRILLE POUR BAC 600 X 400 Grid for 600 x 400 container	G100421		0,24 kg	PEHD	515 x 320 x 17	-	672	100 x 120 x 178

BACS NAVETTE EMBOÎTABLES AVEC COUVERCLE INTÉGRÉ "CROCODILE"

Nestable containers with integrated "crocodile" lid



→ Gain de place à vide
Space saving when empty



→ Empilables pour faciliter le transport
Stackable for easy transportation

Soles rouleurs 4 ou 6 roues
+ timon p.116 à 121
4 or 6-wheel rolling dollies
+ pulling bar p.116 to 121



→ Couvercle "crocodile" à charnières intégrées : peut s'ouvrir des 2 côtés
Crocodile' lid with integrated hinges: can be opened from 2 sides

→ Bacs idéals pour le stockage et le transport
Ideal containers for storage and transport

→ Les bacs avec couvercles intégrés sont compatibles avec les socles rouleurs pour faciliter le déplacement des charges lourdes

Containers with integrated lids are compatible with rolling dollies to make moving heavy loads easier

Désignation Product Name	Réf. Ref.	Coloris Colour	Poids net Net weight	Matière Material	Dim. L x l x H (mm) Dim. L x W x H (mm)	Dim. Int. Bas L x l x H (mm) Dim. Int. Bottom L x W x H (mm)	Palette / Pallet	
							Nombre de pièces / palette Units/pallet	Dimensions L x l x H (cm) Dimensions L x W x H (cm)
BAC 400 X 300 25 L + COUVERCLE INTÉGRÉ 25 L 400 x 300 container + integrated lid	G181338	●	1,69 kg	PP	400x300x310	330x235x295	90	80 x 120 x 212
BAC 600 X 400 55 L + COUVERCLE INTÉGRÉ 55 L 600 x 400 container + integrated lid	G181438	●	3,25 kg	PP	600x400x315	525x340x295	64	80 x 120 x 225
BAC ÉCO 600 X 400 65 L + COUVERCLE INTÉGRÉ 65 L 600 X 400 basic container + integrated lid	G121001	●	3,32 kg	PP	600x400x365	507x342x331	60	100 x 120 x 241

BACS DE STOCKAGE ET DE TRANSPORT

Containers for storage and transportation

BAC PLEIN 400 x 300 MM SPÉCIAL VAISSELLE

400 x 300 mm solid container for transporting dishes



27L

G180638

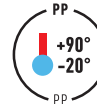

Compatibles avec les socles
rouleurs p.116 à 121
Compatible with rolling
dollies p.116 to 121

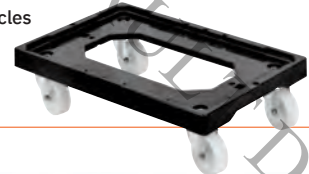

BACS PLEINS AVEC COUVERCLE SOLIDAIRE

Solid containers with attached lids



30L

G121002

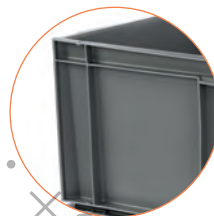

→ Empilables et très résistants grâce aux renforts verticaux
Stackable and very strong thanks to vertical reinforcements



45L

G121003

→ Ergonomiques grâce aux poignées intégrées sur les quatre côtés
Ergonomic thanks to integrated handles on all four sides

→ Faciles à nettoyer grâce à leurs parois lisses
Smooth walls for easy cleaning

Désignation Product Name	Réf. Ref.	Coloris Colour	Poids net Net weight	Matière Material	Dim. L x l x H (mm) Dim. L x W x H (mm)	Dim. Int. Bas L x l x H (mm) Dim. Int. Bottom L x W x H (mm)	Palette / Pallet	
							Nombre de pièces / palette Units/pallet	Dimensions L x l x H (cm) Dimensions L x W x H (cm)
BAC PLEIN 400 X 300 - 27 L + COUVERCLE 400 x 300 - 27 L solid container + lid	G180638	●	2,15 kg	PP	400 x 300 x 337	350 x 255 x 315	40	80 x 120 x 175,5
BAC PLEIN 400 X 300 - 30 L AVEC COUVERCLE SOLIDAIRE 400 x 300 - 30 L solid container + attached lid	G121002	●	2,18 kg	PP	400 x 300 x 330	354 x 255 x 316	30	100 x 120 x 114
BAC PLEIN 600 X 400 - 45 L AVEC COUVERCLE SOLIDAIRE 600 x 400 - 45 L solid container + attached lid	G121003	●	3,03 kg	PP	600 x 400 x 246	555 x 355 x 231	20	100 x 120 x 113,4

BACS SUR PIEDS EMPILABLES

Stackable containers on feet

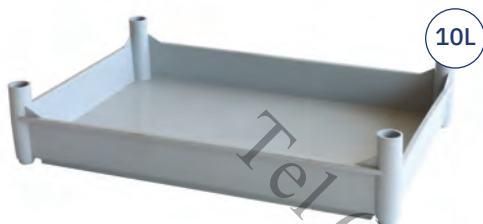

G190477



G190421

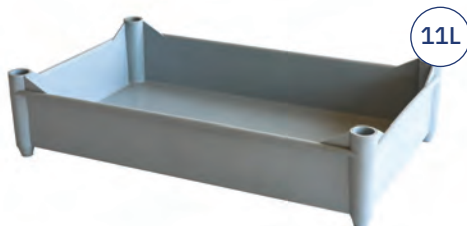

G156050

Entretoises disponibles*, vendues séparément et à l'unité, pour surélever et augmenter l'espace entre les bacs empilés
Spacers available, sold separately and individually, to raise containers and increase the space between them when stacked*

F945041

→ Formats compacts pour stocker avec un encombrement minimum.
 Disponibles en deux tailles : 540 x 360 mm et 520 x 320 mm
Compact formats for space-saving storage. Available in two sizes: 540 x 360 mm and 520 x 320 mm

→ Les côtés légèrement échancrés permettent un flux d'air une fois les bacs empilés. Entretoises disponibles en option
Slightly notched sides allow air to flow through once the containers are stacked. Optional spacers available

→ Très stables empilés grâce aux pieds qui s'emboîtent dans le bac inférieur et permettent d'isoler le bac du sol
Extremely stable when stacked, thanks to the feet that fit into the lower container and isolate the container from the ground

Désignation Product Name	Réf. Ref.	Coloris Colour	Poids net Net weight	Matière Material	Dim. L x l x H (mm) Dim. L x W x H (mm)	Dim. Int. Bas L x l x H (mm) Dim. Int. Bottom L x W x H (mm)	Palette / Pallet		
							Nombre de pièces / palette Units/pallet	Dimensions L x l x H (cm) Dimensions v L x W x H (cm)	
BAC SUR PIEDS Container on feet	10 L	G190421	○	0,78 kg	PEHD	540 x 360 x 120	510 x 330 x 60	100	100 x 120 x 224
		G190477	●	0,78 kg					
	11 L	G190521	○	0,76 kg	PEHD	520 x 320 x 125	480 x 280 x 80	100	100 x 120 x 247
		G156050	●	0,76 kg					

* Rapprochez-vous de notre service commercial / * Contact our sales department

BACS RENFORCÉS EMPILABLES COMPACTS

Stacking compact reinforced containers

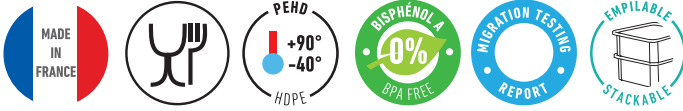

NOUVEAU *New*

G154620

G154619



NOUVEAU *New*

G154649

G154621



→ Empilables et très résistants grâce aux renforts verticaux
Stackable and very strong thanks to vertical reinforcements

→ Empilables sans couvercle sur une grande hauteur de manière très stable, grâce aux renforts latéraux qui évitent toute déformation
Stackable to a great height without a lid in a very stable manner, thanks to side reinforcements to prevent distortion

→ Bacs compacts 545 x 390 mm, permettant de supporter des charges lourdes avec un encombrement minimum
545 x 390 mm compact containers, allowing heavy loads to be carried with minimum space requirement

Désignation Product Name	Réf. Ref.	Coloris Colour	Poids net Net weight	Matière Material	Dim. L x l x H (mm)	Dim. Int. Bas L x l x H (mm)	Palette / Pallet	
					Dim. L x W x H (mm)	Dim. Int. Bottom L x W x H (mm)	Nombre de pièces / palette Units / pallet	Dimensions L x l x H (cm) Dimensions v L x W x H (cm)
BAC RENFORCÉ Reinforced container	30 L	G154619	2,19 kg	PEHD	545 x 390 x 200	490 x 330 x 180	44	80 x 120 x 164
		G154620	2,19 kg					
	45 L	G154621	3,13 kg		545 x 390 x 300	490 x 330 x 280	28	80 x 120 x 215
		G154649	3,13 kg					

BAC RENFORCÉ 800 X 600 EMPILABLE

800 x 600 reinforced containers

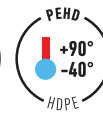

NOUVEAU New

G189493

→ Empilable avec et sans couvercle, sur une grande hauteur

Stackable with and without lid, high stacking capacity

→ Grande résistance aux chocs grâce aux renforts latéraux

High impact resistance thanks to side reinforcements

→ Format 800 x 600, compatible avec les demi-palettes Europe

800 x 600 size, compatible with half euro pallet

Désignation Product Name	Références References	Coloris Colour	Poids net Net weight	Matière Material	Dim. L x l x H (mm) Dim. L x W x H (mm)	Dim. Int. Bas L x l x H (mm) Dim. Int. Bottom L x W x H (mm)
BAC 800 X 600 MM 45 L 45L 800 x 600 mm container	G189493	●	3,45 kg	PEHD	800 x 600 x 130	745 x 545 x 115

BACS RENFORCÉS EMBOÎTABLES DE 10 L À 55 L

Reinforced nesting containers from 10 L to 55 L

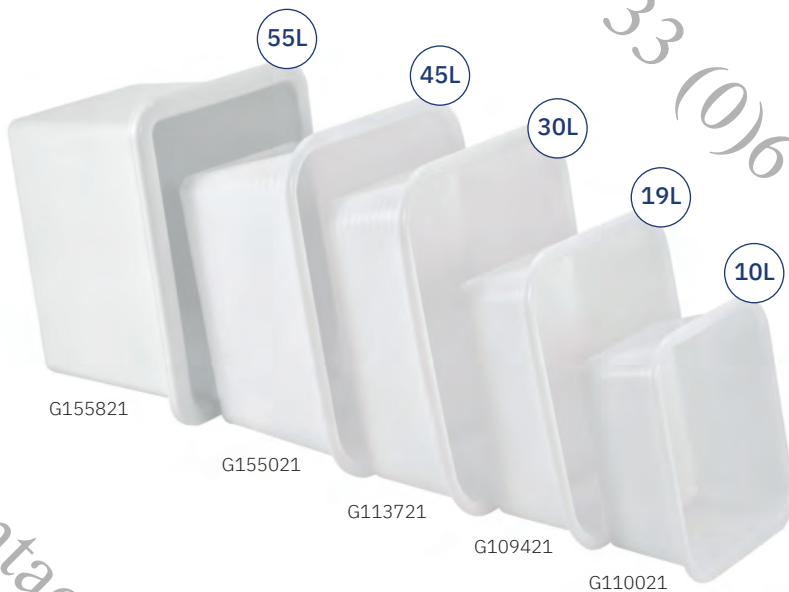

G155821

G155021

G113721

G109421

G110021

→ Très bonne résistance mécanique :

fabriqués en polyéthylène basse densité offrant une grande résistance aux chocs

Very good mechanical resistance: made from low density polyethylene for greater impact resistance

→ Large gamme de 10 L à 55 L

Wide range from 10 L to 55 L

Désignation Product Name	Réf. Ref.	Coloris Colour	Poids net Net weight	Matière Material	Dim. L x l x H (mm) Dim. L x W x H (mm)	Dim. Int. Bas L x l x H (mm) Dim. Int. Bottom L x W x H (mm)	Palette / Pallet	
							Nombre de pièces / palette Units/pallet	Dimensions L x l x H (cm) Dimensions L x W x H (cm)
BAC RENFORCÉ 10 L 10 L reinforced container	G110021	○	0,7 kg	PEBD	365 x 310 x 160	280 x 220 x 145	360	100 x 120 x 126,5
BAC RENFORCÉ 19 L 19 L reinforced container	G109421	○	1,7 kg	PEBD	450 x 370 x 170	350 x 280 x 160	240	100 x 120 x 140
BAC RENFORCÉ 30 L 30 L reinforced container	G113721	○	1,67 kg	PEBD	540 x 440 x 200	430 x 325 x 190	160	100 x 120 x 151
BAC RENFORCÉ 45 L 45 L reinforced container	G155021	○	2,64 kg	PEBD	550 x 445 x 305	405 x 300 x 295	100	100 x 128 x 114,5
BAC RENFORCÉ 55 L 55 L reinforced container	G155821	○	3 kg	PEHD	555 x 430 x 380	430 x 305 x 370	48	111 x 125 x 132

BACS RENFORCÉS EMPILABLES EMBOÎTABLES

Reinforced stacking and nesting containers

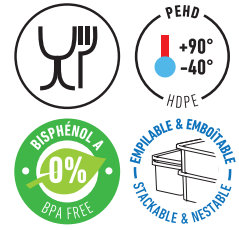

→ Empilables par demi-tour / Stackable by a half turn



→ Empilables par quart de tour / Stackable by a quarter turn



→ Grande durabilité. Ces bacs supportent une utilisation intensive. Parfaitement adaptés à la manutention

Highly durable. These containers stand up to intensive use. Perfectly suited to handling

→ Utilisation polyvalente : adaptables aux industries agro-alimentaires de première transformation (pêche, boucherie, charcuterie, laiterie, récolte...)

Versatile use: suitable for first-stage food processing industries including (fishing, butchery, delicatessen...)

→ Facilité de nettoyage et de séchage : parois intérieures lisses

Easy to clean and dry: smooth interior sides

Désignation Product Name	Réf. Ref.	Coloris Colour	Poids net Net weight	Matière Material	Dim. L x l x H (mm) Dim. L x W x H (mm)	Dim. Int. Bas L x l x H (mm) Dim. Int. Bottom L x W x H (mm)	Palette / Pallet	
							Nombre de pièces / palette Units/pallet	Dimensions L x l x H (cm) Dimensions L x W x H (cm)
BAC PLEIN EMPILABLE EMBOÎTABLE BICOLORE 25 L 25 L nesting stacking two-tone container	G180701		1,57 kg	PEHD	600 x 400 x 144	556 x 356 x 130	96	80 x 120 x 199
BAC PLEIN EMPILABLE EMBOÎTABLE BICOLORE 34 L 34 L nesting stacking two-tone container	G180702		1,84 kg	PEHD	600 x 400 x 184	556 x 356 x 173	72	80 x 120 x 195
BAC RENFORCÉ 40 L 40 L reinforced container	G146421		1,93 kg	PEHD	665 x 420 x 210	530 x 320 x 205	90	80 x 125,5 x 180,5
BAC RENFORCÉ 70 L 70 L reinforced container	G170777		2,98 kg	PEHD	750 x 460 x 310	620 x 380 x 300	60	80 x 120 x 197
BAC RENFORCÉ 9,6 L 9,6 L reinforced container	G146221		0,98 kg	PEHD	480 x 410 x 90	430 x 375 x 65	200	100 x 120 x 118
BAC RENFORCÉ COMPORTE 60 L 60 L reinforced container	G169321		3,44 kg	PEHD	635 x 445 x 435	490 x 340 x 335	48	80 x 120 x 210
BAC RENFORCÉ COMPORTE 100 L 100 L reinforced container	G170521		4,63 kg	PEHD	760 x 580 x 465	575 x 420 x 400	30	80 x 120 x 190

BACS GRANDS VOLUMES DE 100 L À 500 L & CHARIOTS

Large volume containers from 100 L to 500 L & trolleys

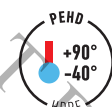

→ Résistance à la charge (avec bac dans un chariot inox)***

Load capacity (with container in a stainless steel trolley)***

100 L : 100 kg 310 L : 310 kg
170 L : 170 kg 500 L : 500 kg
220 L : 220 kg

→ Très bonne résistance mécanique : fabriqués en polyéthylène haute densité offrant une grande résistance aux chocs

Very good mechanical resistance: made from high density polyethylene for greater impact resistance

→ Large épaisseur des parois pour un produit durable et qui ne se déforme pas

Thick walls for a durable product and will not warp



→ Zones de rétention limitées, rebords permettant une prise en main facile

Limited gaps and overlaps, curved edges for easy handling

Désignation Product Name	Réf. Ref.	Coloris Colour	Poids net Net weight	Matière Material	Dim. L x l x H (mm) Dim. L x W x H (mm)	Dim. Int. Bas L x l x H (mm) Dim. Int. Bottom L x W x H (mm)	Palette / Pallet	
							Nombre de pièces / palette Units/pallet	Dimensions L x l x H (cm) Dimensions L x W x H (cm)
BAC GRAND VOLUME 100 L** 100 L** Large vol. container	G140521	○	6,3 kg	PEHD	690 x 535 x 480	550 x 400 x 470	15	100 x 120 x 109
BAC GRAND VOLUME 170 L** 170 L** Large vol. container	G145521	○	10,4 kg	PEHD	825 x 625 x 515	640 x 450 x 505	12	80 x 120 x 118
BAC GRAND VOLUME 220 L** 220 L** Large vol. container	G145621	○	11,7 kg	PEHD	900 x 700 x 535	710 x 500 x 520	12	80 x 120 x 120
BAC GRAND VOLUME 310 L** 310 L** Large vol. container	G145821	○	17,4 kg	PEHD	1040 x 800 x 610	780 x 550 x 600	8	80 x 120 x 151
BAC GRAND VOLUME 500 L** 500 L** Large vol. container	G145921	○	22 kg	PEHD	1200 x 800 x 860	920 x 510 x 845	5	80 x 120 x 147
COUVERCLE BAC GRAND VOLUME 500 L* 500 L* Large vol. cont. lid	G156877	●	6,1 kg	PEHD	1212 x 813 x 79	-	30	82 x 121 x 160

*Produit fabriqué en Europe | *Product made in Europe **Le litrage correspond au bac rempli à ras bord | **Volume in litres is equivalent to the container filled to the brim
*** La résistance à la charge est donnée à titre indicatif dans des conditions d'utilisation normales | ***Load capacity is given as an indication under normal use conditions

→ Housse de protection en tissu antibactérien pour fermer les bacs grands volumes de 100 L à 500 L, traitées avec le procédé CLEANBAKE®, une technologie textile à l'efficacité antibactérienne prouvée. Voir p.68

Antibacterial fabric protective covers to close 100 to 500 L large volume containers. CLEANBAKE®-treated, a textile technology with proven antibacterial effectiveness. See p.68



→ 3 tailles / 3 sizes:

G123001
Pour bacs 100 L
For 100 L containers

G123002
Pour bacs 170/220 L
For 170/220 L container

G123003
Pour bacs 300/310/500 L
For 300/310/500 L containers

Chariots inox

Stainless steel trolleys

→ Chariot + Bac / Trolley + Container:

G111795 + G140521 : H 665 mm
G111595 + G145521 : H 700 mm
G111495 + G145621 : H 720 mm
G111395 + G145821 : H 790 mm
G111995 + G145921 : H 1045 mm



G111595

→ Chariot équipé de roues de Ø 125 mm en PA (2 fixes et 2 pivotantes freinées)

Trolley equipped with Ø 125 mm PA wheels (2 fixed and 2 pivoting with brakes)



Désignation Product Name	Réf. Ref.	Coloris Colour	Poids net Net weight	Matière Material	Dim. Ext. Max. L x l x H (mm) Dim. Ext. Max. L x W x H (mm)	Palette / Pallet	
						Nombre de pièces / palette Units/pallet	Dimensions L x l x H (cm) Dimensions L x W x H (cm)
CHARIOT INOX POUR BAC Stainless steel trolley for container	100 L	G111795	8,4 kg	Chariot : inox Roue : PA Trolley : inox Wheel : PA	645 x 532 x 480	8	80 x 120 x 179
	170 L	G111595	8,8 kg		760 x 565 x 467	8	80 x 120 x 153
	220 L	G111495	9 kg		825 x 510 x 625	4	80 x 120 x 173
	310 L	G111395	9,6 kg		918 x 607 x 719	3	80 x 120 x 149,5
	500 L	G111995	10 kg		1090 x 605 x 808	3	80 x 120 x 119,5

BAC GRAND VOLUME SUR PIEDS

Large volume container with feet



G156877*

300L

G125001



Charge utile / Load capacity: 250 kg
Surcharge / Overload capacity: 785 kg

Hauteur bac empilé / Stacked height: 550 mm
Hauteur bac emboîté / Nested height: 140 mm

→ Bac sur 5 pieds pour une parfaite stabilité, adapté aux chariots élévateurs

5-feet container for perfect stability, adapted for forklift truck use

→ Très bonne résistance mécanique

Excellent mechanical resistance

→ Couverture et housse de protection disponibles pour protéger le contenu

Lid and protective cover available to protect contents

Désignation Product Name	Réf. Ref.	Coloris Colour	Poids net Net weight	Matière Material	Dim. L x l x H (mm) Dim. L x W x H (mm)	Dim. Int. Bas L x l x H (mm) Dim. Int. Bottom L x W x H (mm)	Palette / Pallet	
							Nombre de pièces / palette Units/pallet	Dimensions L x l x H (cm) Dimensions L x W x H (cm)
BAC GD VOL. SUR PIEDS 300 L 300 L.vol. container w/feet	G125001		17,7 kg	PEHD	1200 x 780 x 580	985 x 706 x 470	8	80 X 120 x 166

BACS GRANDS VOLUMES AVEC ROUES DE 100 L À 500 L

Large volume containers with wheels from 100 L to 500 L



→ La solution économique pour déplacer simplement vos bacs grands volumes***
The cost-saving solution for making your large volume containers more mobile***

→ Roues et visseries inox
Stainless steel wheels and screws

→ Les roues existent en version pivotantes pour une plus grande mobilité
Wheels are available in a swivel version for greater mobility

→ Joints sur l'axe de fixation des roues pour une étanchéité parfaite
Bottom with gaskets on the axle for perfect sealing



→ Housses de protection antibactériennes pour fermer les bacs grands volumes de 100 L à 500 L, voir p.76
Antibacterial fabric protective covers to close 100 to 500 L large volume containers. See p.76



→ Roues fixes
Fixed wheels



→ Roues pivotantes
Pivoting wheels



→ Roues pivotantes avec frein
Pivoting wheels with brakes

→ 2 configurations disponibles / 2 configurations available :

Configuration roues mixtes : 2 roues fixes + 2 roues pivotantes freinées
Combination of wheels: 2 fixed wheels + 2 pivoting wheels with brakes

Configuration 4 roues pivotantes avec 2 roues freinées
Permet de disposer d'un frein sur chaque coté du bac
Combination of 4 pivoting wheels including 2 wheels with brakes
This enables having a brake on both sides of the container

→ ***Si la charge du bac est importante (220 L, 310 L et 500 L) sur des grandes distances, privilégiez la configuration roues mixtes pour une meilleure maniabilité, ou les bacs + chariots p.71

***For heavy loads (220 L, 310 L and 500 L) over large distances, opt for the mixed wheel configuration for greater manoeuvrability or large volume containers and trolleys p.61

Désignation Product Name	Réf. Ref.	Coloris Colour	Poids net Net weight	Matière Material	Dim. L x l x H (mm) Dim. L x W x H (mm)	Dim. Int. Bas L x l x H (mm) Dim. Int. Bottom L x W x H (mm)	Palette / Pallet	
							Nombre de pièces / palette Units/pallet	Dimensions L x l x H (cm) Dimensions L x W x H (cm)
BAC GD VOL. 100 L** CONFIG. ROUES MIXTES Ø 80 100 L** Large vol. container combin. of wheels ø 80	G147031	○	9 kg	PEHD	690 x 535 x 610	550 x 400 x 470	14	80 x 120 x 130
BAC GD VOL. 100 L** CONFIG. 4 ROUES PIVOTANTES Ø 80 100 L** Large vol. container config. of 4 pivoting wheels ø 80	G147021	⊙	9 kg	PEHD	690 x 535 x 610	550 x 400 x 470	14	80 x 120 x 130
BAC GD VOL. RECTANGULAIRE 170 L** CONFIG. ROUES MIXTES Ø 100 170 L** rectangular large vol. container combin. of wheels ø 100	G147131	○	12 kg	PEHD	825 x 625 x 640	640 x 450 x 505	7	80 x 120 x 159
BAC GD VOL. RECTANGULAIRE 170 L** CONFIG. 4 ROUES PIVOTANTES Ø 100 170 L** rectangular large vol. container config. of 4 pivoting wheels ø 100	G147121	○	12 kg	PEHD	825 x 625 x 640	640 x 450 x 505	7	80 x 120 x 159
BAC GD VOL. RECTANGULAIRE 220 L** CONFIG. ROUES MIXTES Ø 100 220 L** rectangular large vol. container combin. of wheels ø 100	G147231	○	13 kg	PEHD	900 x 700 x 665	710 x 500 x 520	7	80 x 120 x 150
BAC GD VOL. RECTANGULAIRE 220 L** CONFIG. 4 ROUES PIVOTANTES Ø 100 220 L** rectangular large vol. container config. of 4 pivoting wheels ø 100	G147221	○	13 kg	PEHD	900 x 700 x 665	710 x 500 x 520	7	80 x 120 x 150
BAC GD VOL. RECTANGULAIRE 310 L** CONFIG. ROUES MIXTES Ø 100 310 L** rectangular large vol. container combin. of wheels ø 100	G146831	○	17 kg	PEHD	1040 x 800 x 730	780 x 550 x 600	6	80 x 120 x 152
BAC GD VOL. RECTANGULAIRE 310 L** CONFIG. 4 ROUES PIVOTANTES Ø 100 310 L** rectangular large vol. container config. of 4 pivoting wheels ø 100	G146821	○	17 kg	PEHD	1040 x 800 x 730	780 x 550 x 600	6	80 x 120 x 152
BAC GD VOL. RECTANGULAIRE 500 L** CONFIGURATION ROUES MIXTES Ø 100 500 L** rectangular large vol. container combin. of wheels ø 100	G146931	○	24,5 kg	PEHD	1200 x 800 x 985	920 x 510 x 845	5	80 x 120 x 160
BAC GD VOL. RECTANGULAIRE 500 L** CONF. 4 ROUES PIVOTANTES Ø 100 500 L** rectangular large vol. container config. of 4 pivoting wheels ø 100	G146921	○	24,5 kg	PEHD	1200 x 800 x 985	920 x 510 x 845	5	80 x 120 x 160
COUVERCLE BAC GRAND VOLUME 500 L** 500 L** large vol. cont. lid	G156877	●	6,1 kg	PEHD	1212 x 813 x 79	-	30	82 x 121 x 160

*Produit fabriqué en Europe | *Product made in Europe **Le litrage correspond au bac rempli à ras bord | **Volume in litres is equivalent to the container filled to the brim
***La résistance à la charge est donnée à titre indicatif dans des conditions d'utilisation normales | ***Load capacity is given as an indication under normal use conditions

BACS GRANDS VOLUMES SEMI-CYLINDRIQUES

Large volume semicircular containers



→ Le profil hémisphérique facilite le mélange uniforme des préparations
The semicircular shape makes food prep easier

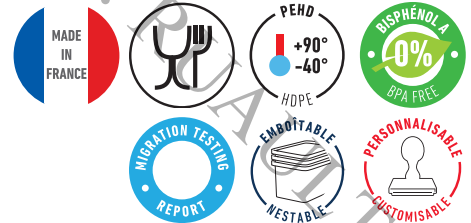

→ **Totalement adapté à l'environnement des cuisines centrales**

Totally suitable for central kitchen use

→ **Idéal pour les préparations culinaires**

Ideal for culinary preparations

→ **Couvercle coiffant**

Covering lid

→ **Grande résistance mécanique**

Great mechanical resistance

→ **Tolérance aux agents chimiques**

Resistant to chemical products

→ **Grande robustesse et résistance au poids**

Highly durable and an excellent resistance/weight ratio

Désignation Product Name	Réf. Ref.	Coloris Colour	Poids net Net weight	Matière Material	Dim. L x l x H (mm) Dim. L x W x H (mm)	Dim. Int. Bas L x l x H (mm) Dim. Int. Bottom L x W x H (mm)	Palette / Pallet	
							Nombre de pièces / palette Units/pallet	Dimensions L x l x H (cm) Dimensions L x W x H (cm)
BAC GRAND VOLUME HÉMISPHERIQUE 75 L* 75 L* LARGE VOLUME hemispheric container	G146021	○	3.8 kg	PEHD	Ø 610 x H 470	Ø 510 x H 460	2	80 x 120 x 145
BAC GRAND VOLUME SEMI-CYLINDRIQUE 170 L* 170 L* large volume semicircular container	G145121	○	8,5 kg	PEHD	930 x 670 x 411	770 x 540 x 400	10	100 x 120 x 86
BAC GRAND VOLUME SEMI-CYLINDRIQUE 220 L* 220 L* large volume semicircular container	G145321	○	11 kg	PEHD	930 x 670 x 511	770 x 540 x 500	8	100 x 120 x 96
COUVERCLE BAC GRAND VOLUME SEMI-CYLINDRIQUE 170 L + 220 L 170 L + 220 L large volume semicircular container lid	G145221		4 kg	PEHD	975 x 710 x 55	-	20	80 x 120 x 84

*Produit fabriqué en Europe / *Product made in Europe **Le litrage correspond au bac rempli à ras bord / **Volume in litres is equivalent to the container filled to the brim



4 ROUES DIRECTRICES
4 STEERING WHEELS



→ Chariots inox idéaux pour des utilisations en salaison, saumurage, fromagerie
Stainless steel trolleys ideal for salting, brining and cheese-making

→ Chariots équipés de roues de Ø 125 mm en PA (2 fixes et 2 pivotantes freinées)
Trolleys equipped with Ø 125 mm PA wheels (2 fixed and 2 pivoting with brakes)

→ Facilitent le travail à hauteur d'homme
Make it easier to work at breast height

Désignation Product Name	Réf. Ref.	Coloris Colour	Poids net Net weight	Matière Material	Dim. Ext. Max. L x l x H (mm) Dim. Ext. Max. L x W x H (mm)	Palette / Pallet	
						Nombre de pièces / palette Units/pallet	Dimensions L x l x H (cm) Dimensions L x W x H (cm)
CHARIOT POUR BAC HÉMISPHERIQUE Trolley for large volume hemispheric container	75 L	G146121	●	6,50 kg	Chariot : inox Roue : PA Trolley : inox Wheel : PP Ø 550 x 830 chariot + bac : trolley + container: H 995	4	100 x 120 x 170
CHARIOT INOX POUR BAC SEMI-CYLINDRIQUE GRAND VOLUME Stainless steel trolley for semicircular large volume container	170 L	G194795	●	11,8 kg	Chariot : inox Roue : PA Trolley : inox Wheel : PA 750 x 650 x 900	4	80 x 138 x 147,5
	220 L	G194895	●	11,8 kg		750 x 650 x 900	4
CHARIOT EPOXY POUR BAC SEMI-CYLINDRIQUE GRAND VOLUME epoxy trolley for semicircular large volume container	170 L	G194799	●	13,06 kg	Acier revêtement EPOXY EPOXY coated steel 901 x 877 x 657	4	92 x 136 x 170

BACS GRANDS VOLUMES DOUBLE-PAROI

Large volume double-wall containers



→ Vanne 1/4 de tour

Pour bacs double-paroi : Vanne ¼ de tour qui assure un gros débit, disponible en option

1/4 turn angle valve
For all double-wall containers: ¼ turn angle valve allows a big flow, available as optional accessory



500L

EXCLUSIVITÉ GILAC

GILAC EXCLUSIVE



G157921



G601021

Pelle à glace*
Ice shovel*

→ Idéal pour le transport de glace pilée, de préparations culinaires, et pour le trempage

Ideal for transporting crushed ice, culinary preparations and soaking

→ Large palette d'utilisations

Wide range of uses

→ Aucune zone de rétention et aucun angle vif

No gaps nor overlaps and no sharp corners

→ Stockable sur palettes 800 x 1200, emboîtable à l'envers

Can be stored on 800 x 1200 pallets, nestable upside down

→ Vidange gros débit intégrée

Integrated drain with high flow rate



→ Bac comprenant un canal d'évacuation fermé par un bouchon

Container comprising a drainage outlet with drain plug



→ Structure double peau qui offre une excellente isolation thermique et une très bonne résistance mécanique

Double skin structure which offers an excellent thermal insulation and very good mechanical resistance

Votre distributeur : RUVAULT Design



→ Housse de protection antibactérienne (G123003)
pour bacs de 310 L et 500 L, voir p.76
Antibacterial fabric protective cover (G123003)
to close 310 L and 500 L containers. See p.76



→ Profil anti-résidu qui simplifie le nettoyage
Anti-residue finish for easier cleaning

→ **Types de roues**
Bacs rotomoulés équipés de roues de 160 mm de diamètre (2 fixes et 2 pivotantes freinées)
Roues en polypropylène avec bandage en caoutchouc synthétique, chape inox

Types of wheels
Rotomoulded containers with 160 mm diameter wheels (2 fixed and 2 pivoting with brakes) Synthetic rubber covered wheels in polypropylene with stainless steel wheel housing



→ Palette hygiène voir p.127
Hygiene pallet see p.127
G052221



→ Bacs emboîtables pour un stockage optimisé
Nestable containers for optimum storage

Désignation Product Name	Réf. Ref.	Coloris Colour	Poids net Net weight	Matière Material	Dim. L x l x H (mm) Dim. L x W x H (mm)	Dim. Int. Bas L x l x H (mm) Dim. Int. Bottom L x W x H (mm)	Palette / Pallet	
							Nombre de pièces / palette Units/pallet	Dimensions L x l x H (cm) Dimensions L x W x H (cm)
BAC DOUBLE-PAROI 310 L** 310 L Double-wall container	G156921	○	30 kg	PEHD	1200 x 800 x 805	980 x 590 x 450	4	80 x 120 x 212
BAC DOUBLE-PAROI 500 L** 500 L Double-wall container	G157921	○	44 kg	PEHD	1200 x 800 x 1095	930 x 540 x 750	3	80 x 120 x 196
COUVERCLE* BAC DOUBLE-PAROI 310 / 500 L 310/500 L Double-wall container lid*	G156877	●	6,1 kg	PEHD	1212 x 813 x 79	-	30	82 x 121 x 160
VANNE 1/4 TOUR 1/4 turn angle valve	G119441	●	0,41 kg	-	145 x 110 x 140	-	-	-
PELLE À GLACE* Ice shovel*	G601021	◎	1,56 kg	PP	Longueur hors tout : Overall length: 1110	-	100	100 x 120 x 122

*Produit fabriqué en Europe / *Product made in Europe **Le litrage correspond au bac rempli à ras bord / **Volume in litres is equivalent to the container filled to the brim

ACCESSOIRES BACS GRANDS VOLUMES

Accessories for large volume containers

→ Housses de protection antibactériennes

Antibacterial covers

→ Housses de protection antibactériennes traitées avec le procédé Cleanbake®, une technologie textile antibactérienne qui réduit la formation de moisissures, de piqûres d'humidité et l'encrassement

Covers coated with the Cleanbake® antibacterial textile technology, that reduces moisture and prevents the build up of mildew, dirt and dough residues

→ Protègent le contenu et aide à la maîtrise d'un environnement de travail hygiénique, propre et sain

Protect the contents, helping you to manage a sanitary, clean and healthy working environment

→ Lavables en machine jusqu'à 90°C et résistent à des températures comprises entre -25°C et 170°C

Machine-washable up to 90°C and withstands temperatures between -25°C - 170°C

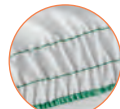

G123001



G123002

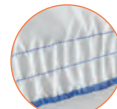

G123003



→ 3 tailles / 3 sizes:

G123001

Pour bacs 100 L

For 100 L containers

G123002

Pour bacs 170/220 L

For 170/220 L containers

G123003

Pour bacs 300/310/500/610 L

For 300/310/500/610 L containers

Désignation Product Name	Réf. Ref.	Coloris Colour	Poids net Net weight	Matière Material	Dim. L x l x H (mm) Dim. L x W x H (mm)	Palette / Pallet	
						Nombre de pièces / palette Units/pallet	Dimensions L x l x H (cm) Dimensions L x W x H (cm)
HOUSSE POUR BAC 100 L Cover for 100 L container	G123001	○	0,26 kg	50% coton / 50% polyester 50% cotton / 50% polyester	1040 x 880	-	-
HOUSSE POUR BAC 170 L ET 220 L Cover for 170 L and 220 L container	G123002	○	0,38 kg	50% coton / 50% polyester 50% cotton / 50% polyester	1250 x 1050	-	-
HOUSSE POUR BAC 300 L, 310 L, 500 L ET 610 L Cover for 300 L, 310 L, 500 L and 610 L container	G123003	○	0,51 kg	50% coton / 50% polyester 50% cotton / 50% polyester	1550 x 1150	-	-

→ Vannes & robinet / Valves & tap



G616601

→ Robinet + raccord
Tap + connector



G119472

→ Vanne 30 L / minute, Ø 34
Valve, 30 L/minute, Ø 34



G119471

→ Vanne 70 L / minute, Ø 48
Valve, 70 L/minute, Ø 48



Désignation Product Name	Réf. Ref.	Coloris Colour	Poids net Net weight	Matière Material	Dim. L x l x H (mm) Dim. L x W x H (mm)	Palette / Pallet	
						Nombre de pièces / palette Units/pallet	Dimensions L x l x H (cm) Dimensions L x W x H (cm)
ROBINET + RACCORD Tap + connector	G616601	●	0,06 kg	-	120 x 65 x 75	-	-
VANNE MOYEN MODÈLE 30 L / MINUTE AVEC RACCORD POUR BACS GRANDS VOLUMES 100 L À 220 L Medium valve with bulkhead fitting - 30 L/minute Draining flow adapted to the large volume container from 100 to 220 L	G119472	●	0,28 kg	-	165 x 70 x 95,5	-	-
VANNE GRAND MODÈLE 70 L / MINUTE AVEC RACCORD POUR BACS GRANDS VOLUMES 310 L / 500 L Large valve with bulkhead fitting - 70 L/minute - Draining flow for 310 L/500 L large volume containers	G119471	●	0,56 kg	-	210 x 95 x 125	-	-

CAISSES PALETTES 480 L & 610 L

480 L & 610 L pallet containers

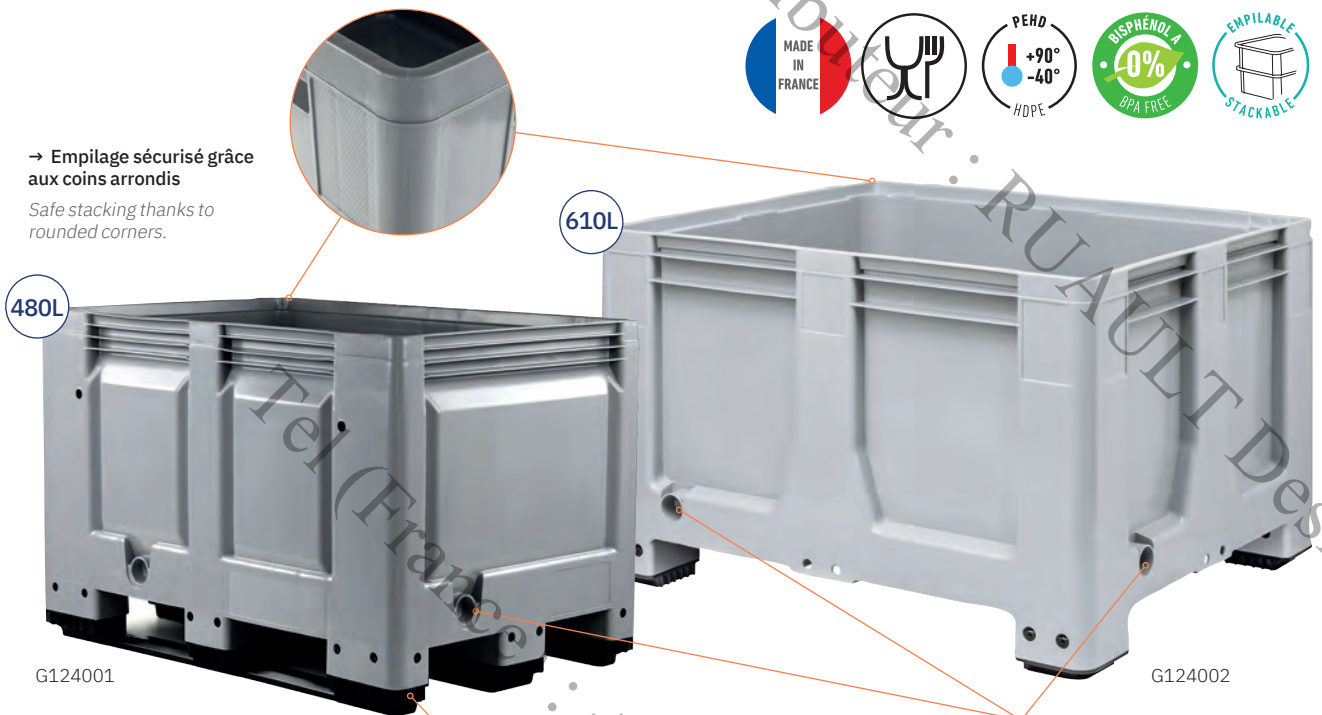

→ Empilage sécurisé grâce aux coins arrondis
Safe stacking thanks to rounded corners.



G124001

→ Excellente stabilité grâce à ses 3 patins
Excellent stability thanks to its 3 runners

→ Compatible avec le couvercle G156877 p.68
Compatible with lid G156877 p.68

→ G124001 charge utile : 500 kg
→ Surcharge : 4500 kg

G124001 load capacity: 500 kg
Overload capacity: 4500 kg



G124002

→ Canaux d'évacuation à percer pour faciliter la vidange
(2 x ø 50,8 mm et 2 x ø 25,4 mm par caisse palette)

Drainage outlets to be drilled for easy draining
(2 x ø 50,8 mm and 2 x ø 25,4 mm per pallet container)

→ G124002 / G124003 charge utile : 450 kg
→ Surcharge : 4500 kg

G124002 / G124003 load capacity: 450 kg
Overload capacity: 4500 kg

→ Caisse palette 480 L polyvalente idéale pour stocker et transporter des aliments en vrac, adaptée à tous les besoins de transformation industrielle des aliments
Multi-purpose 480 L pallet container ideal for storing and transporting bulk foods, suited to all industrial food processing needs

→ Caisse palette robuste, facile à automatiser
Heavy-duty pallet container, easy to integrate into automated systems

→ Empilable pour assurer un gain de place lors du transport à vide
Stackable to ensure space-saving when transporting empties

→ Caisse palette 610 L idéale pour stocker et transporter une grande variété de produits volumineux. Très robuste avec un faible poids à vide. Existe en version 4 pieds (G124002) ou 3 semelles (G124003)
610 L pallet container ideal to store and transport a wide range of bulky products. Heavy-duty pallet container with low unladen weight. Available in 4-feet version (G124002) or with 3 runners (G124003)

→ Volume intérieur environ 10 % supérieur aux caisses palettes conventionnelles grâce à ses parois convexes
Approximately 10% more interior volume than conventional pallet containers thanks to its convex-wall design

Désignation Product Name	Réf. Ref.	Coloris Colour	Poids net Net weight	Matière Material	Dim. L x l x H (mm) Dim. L x W x H (mm)	Dim. Int. Bas L x l x H (mm) Dim. Int. Bottom L x W x H (mm)	Palette / Pallet	
							Nombre de pièces / palette Units/pallet	Dimensions L x l x H (cm) Dimensions L x W x H (cm)
CAISSE PALETTE 480 L 480 L pallet container	G124001	●	38 kg	PEHD	1200 x 800 x 790	1110 x 710 x 580	3	80 x 120 x 231
CAISSE PALETTE 610 L + 4 PIEDS 610 L pallet container + 4 feet	G124002	●	32,4 kg	PEHD	1200 x 1000 x 760	1108 x 908 x 574	4	100 x 120 x 225,4
CAISSE PALETTE 610 L + 3 SEMELLES 610 L pallet container + 3 runners	G124003	●	32,4 kg	PEHD	1200 x 1000 x 760	1108 x 908 x 574	4	100 x 120 x 225,4

CAISSES PLEINES 400 X 300

400 x 300 solid crates

→ Disponibles en 2 litrages 9 L et 12 L
Available in 2 sizes, 9 L and 12 L



→ Format GN1/1
GN1/1 size



NOUVEAU New

Coloris Colour	Caisse pleine 9 L 9 L solid crate	Caisse pleine 12 L 12 L solid crate
⊗	G178420	G178520
○	G179451	G179439
●	G178477	G178577
●	G178434	G178534
●	G178428	G178528
●	G178423	G178523
●	G178411	G178511
●	G178413	G178513
●	G178414	G178514
●	G178415	G178515



Désignation Product Name	Réf. Ref.	Coloris Colour	Poids net Net weight	Matière Material	Dim. L x l x H (mm) Dim. L x W x H (mm)	Dim. Int. Bas L x l x H (mm) Dim. Int. Bottom L x W x H (mm)	Palette / Pallet		
							Nombre de pièces / palette Units/pallet	Dimensions L x l x H (cm) Dimensions L x W x H (cm)	
CAISSES PLEINES 400 X 300 400 x 300 solid crates	9 L	se reporter au tableau ci-dessus refer to the table above		0,74 kg	PEHD	400 x 300 x 100	365 x 265 x 95	144	80 x 120 x 178
	12 L			0,82 kg	PEHD	400 x 300 x 130	365 x 265 x 120	120	80 x 120 x 200
COUVERCLE CLIPSABLE Clip-on lid	G179211-1	○	0,35 kg	PP	400 x 300 x 30	-	672	100 x 120 x 176	
COUVERCLE Lid	G179212-1	○	0,31kg	PEHD	400 x 300 x 20	-	480	80 x 120 x 88	
CAISSE PLEINE GN 1/1 GN 1/1 solid crate	G179921-1	○	0,64 Kg	PEHD	400 x 300 x 100	485 x 280 x 80	100	80 x 120 x 215	

gamme en matière **BIO SOURCÉE**



Caisse 9 L et 15 L en matière biosourcée, provenant de ressources naturelles et renouvelables. Voir p.17
9 L et 15 L biobased material crate made from natural and renewable resources. See p.17

performance antivirale
Sanitized Protection



Caisse traitée avec le procédé Sanitized® à l'efficacité antivirale et antibactérienne prouvée sur la surface de la caisse. Voir p.16
Crate treated with Sanitized® technology, proven antibacterial and antiviral effectiveness on the crate surface. See p.16

Désignation Product Name	Réf. Ref.	Coloris Colour	Poids net Net weight	Matière Material	Dim. L x l x H Dim. L x W x H (mm)	Dim. Int. Bas L x l x H (mm) Dim. Int. Bottom L x W x H (mm)	Palette / Pallet	
							Nombre de pièces / palette Units/pallet	Dimensions L x l x H (cm) Dimensions L x W x H (cm)
CAISSE PLEINE BIOSOURCÉE 9 L 9 L biobased solid crate	G179391-1	○	1,12 kg	PEHD_BIO	600 x 400 x 55	555 x 355 x 50	152	80 x 120 x 185
CAISSE PLEINE BIOSOURCÉE 15 L 15 L biobased solid crate	G179491-1	○	1,27 kg	PEHD_BIO	600 x 400 x 90	555 x 355 x 80	100	80 x 120 x 213
CAISSE PLEINE GILACTIV® 15 L 15 L GILACTIV® solid crate	G179490-1	●	1,27 kg	PEHD_SANITIZED	600 x 400 x 90	555 x 355 x 80	100	80 x 120 x 213

CAISSES PLEINES 600 x 400

600 x 400 solid crates



→ Couverture pour protéger les contenus sensibles et/ou la dernière caisse de la pile

Lid providing effective protection for sensitive contents or the last crate of the pile



→ Fond plat sans zone de rétention, nettoyage facile

Flat bottom, without retention area, easy cleaning

→ Gamme complète : 3 hauteurs 55 mm / 80 mm / 90 mm

Complete range: 3 heights 55 mm / 80 mm / 90 mm

Caisses 14 L et 15 L disponibles en 7 coloris dont une version translucide

14 L and 15 L crates available in 7 colours including a translucent version



Compatibles avec les socles rouleurs p.116 à 121
Compatible with dollies p.116 to 121



→ Caisse translucide pour faciliter la visibilité du contenu

Translucent crate to facilitate the control of contents

→ Empilable avec et sans couvercle, grande capacité d'empilement en hauteur

Stackable with or without lid. Can be stacked to a great height

→ Pour les traiteurs, restaurateurs : caisse de stockage des matières finies

For caterers and restaurants: storage crate

Désignation Product Name	Réf. Ref.	Coloris Colour	Poids net Net weight	Matière Material	Dim. L x l x H (mm) Dim. L x W x H (mm)	Dim. Int. Bas L x l x H (mm) Dim. Int. Bottom L x W x H (mm)	Palette / Pallet	
							Nombre de pièces / palette Units/pallet	Dimensions L x l x H (cm) Dimensions L x W x H (cm)
CAISSE PLEINE 9 L 9 L solid crate	G179431-1	○	1,12 kg	PEHD	600 x 400 x 55	555 x 355 x 50	152	80 x 120 x 185
CAISSE PLEINE 14 L 14 L solid crate	G179441-1	○	1,24 kg	PEHD	600 x 400 x 76	555 x 355 x 70	100	80 x 120 x 180
	G179409-1	●						
	G179410-1	●						
	G179418-1	●						
CAISSE PLEINE 15 L 15 L solid crate	G179420-1	⊗	1,27 kg	PP	600 x 400 x 90	555 x 355 x 80	100	80 x 120 x 213
	G179421-1	○		PEHD				
	G179477-1	●						
	G179434-1	●						
	G179428-1	●						
	G179423-1	●						
	G179411-1	●						
	G179413-1	●						
	G179414-1	●						
	G179415-1	●						
	G179416-1	●						
G179405-1	●	R-PEHD						
COUVERCLE CAISSE PLEINE solid crate lid	G179221-1		0,71 kg	PEHD	600 x 400 x 25	-	240	80 x 120 x 88

CAISSES PLEINES EMPILABLES 600 x 400

600 x 400 stacking solid crates

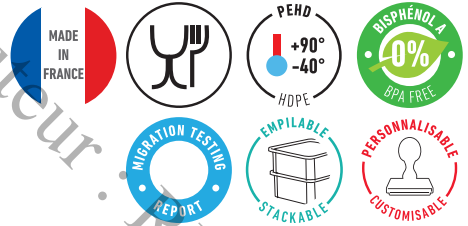

CAISSES PLEINES Solid crates



CAISSE AJOURÉE FOND PLEIN Solid and perforated crate



Compatibles avec les socles
rouleurs p.116 à 121
Compatible with dollies p.116 to 121

→ Gamme complète de 40 L à 60 L pour des produits de grandes dimensions
Complete range from 40 to 60 L for large-sized products

→ Grande résistance aux chocs et à la casse
Great impact and breakage resistance

→ Utilisation sur les marchés, en chocolaterie, pâtisserie ou boulangerie
For market, chocolate factory, pastry or bakery use

→ Couvercle disponible pour protéger les produits lors du transport
Lid available to protect products during transport

Désignation Product Name	Réf. Ref.	Coloris Colour	Poids net Net weight	Matière Material	Dim. L x l x H (mm) Dim. L x W x H (mm)	Dim. Int. Bas L x l x H (mm) Dim. Int. Bottom L x W x H (mm)	Palette / Pallet	
							Nombre de pièces / palette Units/pallet	Dimensions L x l x H (cm) Dimensions L x W x H (cm)
CAISSE PLEINE 40 L 40 L solid crate	G181621	○	2,23 kg	PEHD	600 x 400 x 200	560 x 360 x 170	50	100 x 120 x 203
	G181601	●						
CAISSE PLEINE 60 L 60 L solid crate	G181721	○	2,96 kg	PEHD	600 x 400 x 300	555 x 360 x 270	45	100 x 120 x 228
	G181777	●						
CAISSE AJOURÉE FOND PLEIN 40 L 40 L solid bottom perforated crate	G179121	○	2,00 kg	PEHD	600 x 400 x 200	560 x 360 x 170	55	100 x 120 x 222
	G179177	●						
COUVERCLE CAISSE 600 X 400 PLEINE ET AJOURÉE 600 x 400 solid and perforated crate lid	G179221-1		0,71 kg	PEHD	600 x 400 x 25	-	240	80 x 120 x 88

DEMI-CAISSES AJOURÉES EMPILABLES EMBOÎTABLES

Nesting stacking perforated half crates

NOUVEAU *New*



→ Détrompeur en forme d'échancrure pour repérer facilement le sens d'emboîtement

Notched indicator for easy identification of nesting direction



G184121



G184124

→ Parfaite pour le transport et le stockage de viennoiseries

Perfect for transporting and storing pastries

→ Caisse durable, favorisant le réemploi, pour le transport de yaourts, viennoiseries ou en corbeille de présentation

Sustainable crate, encouraging reuse, for transporting yogurts, pastries, or as a display basket

→ Format compact aux larges poignées, optimisant le stockage grâce à son taux d'emboîtement de 80% pour un gain de place

Compact format with wide handles, optimising storage with an 80% nesting rate for space-saving

→ Légère et résistante, ses parois largement ajourées favorisent la circulation de l'air même en position empilée

Lightweight and durable, its largely perforated sides promote air circulation even when stacked

→ Personnalisation possible grâce à une large zone de marquage

Customisable thanks to a large marking area

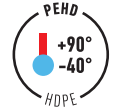

Désignation <i>Product Name</i>	Réf. <i>Ref.</i>	Coloris <i>Colour</i>	Poids net <i>Net weight</i>	Matière <i>Material</i>	Dim. L x l x H (mm) <i>Dim. L x W x H (mm)</i>	Dim. Int. Bas L x l x H (mm) <i>Dim. Int. Bottom L x W x H (mm)</i>	Palette / Pallet	
							Nombre de pièces / palette <i>Units / pallet</i>	Dimensions L x l x H (cm) <i>Dimensions L x W x H (cm)</i>
CAISSE AJOURÉE 13 L <i>13 L perforated crate</i>	G184121	○	0,44 kg	PEHD	400 x 300 x 120	375 x 275 x 110	320	80 x 120 x 164
	G184124	●	0,44 kg	PEHD	400 x 300 x 120	375 x 275 x 110	320	80 x 120 x 164

CAISSES RENFORCÉES AJOURÉES EMPILABLES AVEC POIGNÉES

400 x 350 perforated reinforced stackable crates

NOUVEAU New



G185011



G185018



→ **Format compact, parfait pour les petits espaces**
Compact format, perfect for small spaces.

→ **Poignées pour faciliter sa manutention**
Handles to facilitate its handling

→ **Parois et fond ajourés pour une bonne circulation de l'air**
Perforated sides and base for good air circulation

→ **Parois renforcées pouvant supporter de lourdes charges**
Reinforced sides capable of supporting heavy loads

Désignation Product Name	Réf. Ref.	Coloris Colour	Poids net Net weight	Matière Material	Dim. Ext. Max. L x l x H (mm) Dim. Ext. Max. L x W x H (mm)	Dim. Int. Bas L x l x H (mm) Dim. Int. Bottom L x W x H (mm)	Palette / Pallet	
							Nombre de pièces / palette Units/pallet	Dimensions L x l x H (cm) Dimensions L x W x H (cm)
CAISSE RENFORCÉE AJOURÉE 400 X 350 11 L 11 L perforated reinforced stackable crate	G185011	●	0,62 kg	PEHD	400 x 350 x 110	375 x 320 x 95	90	80 x 120 x 164
CAISSE RENFORCÉE AJOURÉE 400 X 350 18 L 18 L perforated reinforced stackable crate	G185018		0,74 kg	PEHD	400 x 350 x 160	375 x 320 x 150	60	80 x 120 x 164

CAISSES FINEMENT AJOURÉES 600 X 400

600 x 400 finely perforated crates

→ Les ajourages très fins (5 x 5 mm) empêchent même les plus petits aliments de passer

The very fine perforations (5 x 5 mm) prevent even the smallest food items from passing through



G189321



G189521

NOUVEAU *New*

→ Les ajourages fins (7 x 7 mm) assurent une excellente ventilation

The fine perforations (7 x 7 mm) ensure excellent ventilation



G189821



G189521

→ Perforations fines sur les parois et le fond de la caisse pour assurer une excellente ventilation même en position empilée. Fond ne laissant pas passer les aliments

Fine perforations on the sides and bottom of the crate for excellent ventilation, even when stacked. Bottom prevents food from falling through

→ Adaptées au stockage d'aliments de petite taille
Designed to store small foodstuffs

→ Empilables sans risque de déformation grâce aux renforts latéraux

Stackable without risk of distortion thanks to side reinforcements

→ Compatibles avec nos caisses pleines et nos socles rouleurs p.116 à 121

Compatible with our solid crates and our rolling dollies p.121 to 125

Désignation Product Name	Réf. Ref.	Coloris Colour	Poids net Net weight	Matière Material	Dim. L x l x H (mm) Dim. L x W x H (mm)	Dim. Int. Bas L x l x H (mm) Dim. Int. Bottom L x W x H (mm)	Palette / Pallet	
							Nombre de pièces / palette Units/pallet	Dimensions L x l x H (cm) Dimensions L x W x H (cm)
CAISSE FINEMENT AJOURÉE 12 L 12 L finely perforated crate	G189321	○	1 kg	PEHD	600 x 400 x 70	565 x 365 x 58	108	80 x 120 x 177
CAISSE FINEMENT AJOURÉE 14 L 14 L finely perforated crate	G189821	○	0,90 kg	PEHD	600 x 400 x 70	570 x 370 x 65	100	80 x 120 x 190
CAISSE FINEMENT AJOURÉE 18 L 18 L finely perforated crate	G189521	○	1,3 kg	PEHD	600 x 400 x 100	565 x 365 x 85	76	80 x 120 x 179
CAISSE FINEMENT AJOURÉE 22 L 22 L finely perforated crate	G189823	○	1,03 kg	PEHD	600 x 400 x 125	570 x 370 x 105	96	80 x 120 x 190

CAISSES FINEMENT AJOURÉES ÉCHANCRÉES 600 X 400

600 x 400 notched finely perforated crates



G189824

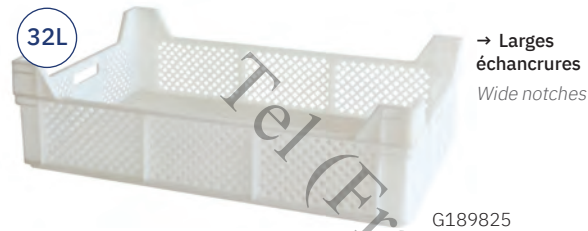

G189825

→ Larges échancreuses
Wide notches

→ Perforations fines sur les parois et le fond des caisses pour assurer une excellente ventilation. Fond ne laissant pas passer les aliments

Fine perforations on the sides and bottom of the crate for excellent food ventilation, even when stacked. Bottom prevents food from falling through

→ Caisse échancrée idéale pour présenter le contenu quand les caisses sont empilées

Wide notches ideal for displaying contents when crates are stacked

→ Empilables sans risque de déformation grâce aux renforts latéraux

Stackable without risk of distortion thanks to side reinforcements

Désignation Product Name	Réf. Ref.	Coloris Colour	Poids net Net weight	Matière Material	Dim. L x l x H (mm) Dim. L x W x H (mm)	Dim. Int. Bas L x l x H (mm) Dim. Int. Bottom L x W x H (mm)	Palette / Pallet	
							Nombre de pièces / palette Units/pallet	Dimensions L x l x H (cm) Dimensions L x W x H (cm)
CAISSE FINEMENT AJOURÉE ÉCHANCRÉE Notched finely perforated crates	18 L	G189822	1,13 kg	PEHD	600 x 400 x 100	570 x 370 x 70	80	80 x 120 x 190
	29 L	G189824	1,16 kg	PEHD	600 x 400 x 150	570 x 370 x 105	60	80 x 120 x 217
	32 L	G189825	1,22 kg	PEHD	600 x 400 x 175	570 x 370 x 105	56	80 x 120 x 232
	45 L	G189826	1,73 kg	PEHD	600 x 400 x 225	570 x 370 x 205	40	80 x 120 x 223

CAISSES AJOURÉES 600 x 400

600 x 400 perforated crates

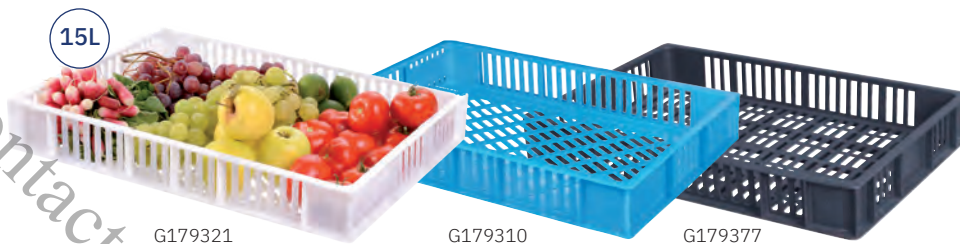

G179321

G179310

G179377

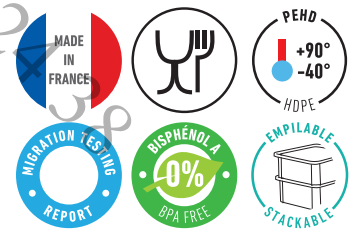

→ Conçues pour le stockage d'aliments délicats
Designed to store delicate foodstuffs

→ Fond et parois ajourés, renforts latéraux
Perforated sides and bottom, side reinforcements

→ Compatibles avec nos caisses pleines p.79 et nos socles rouleurs p.116 à 121

Compatible with our solid crates p.79 and our rolling dollies p.116 to 121

Désignation Product Name	Réf. Ref.	Coloris Colour	Poids net Net weight	Matière Material	Dim. L x l x H (mm) Dim. L x W x H (mm)	Dim. Int. Bas L x l x H (mm) Dim. Int. Bottom L x W x H (mm)	Palette / Pallet	
							Nombre de pièces / palette Units/pallet	Dimensions L x l x H (cm) Dimensions L x W x H (cm)
CAISSE AJOURÉE 15 L 15 L perforated crate	G179321							
	G179377	●	0,94 kg	PEHD	600 x 400 x 90	560 x 355 x 78	100	80 x 120 x 215
	G179310	●						

CAISSES AJOURÉES EMPILABLES 600 x 400

600 x 400 stacking perforated crates

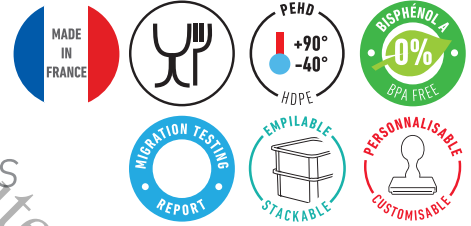

3 LITRAGES ET PLUSIEURS COLORIS
3 sizes and various colours



G179521



G179644



G179777

NOUVEAU New

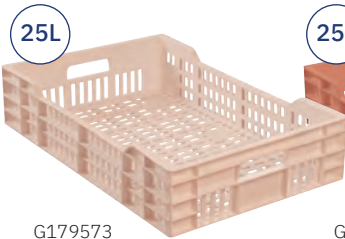

G179573

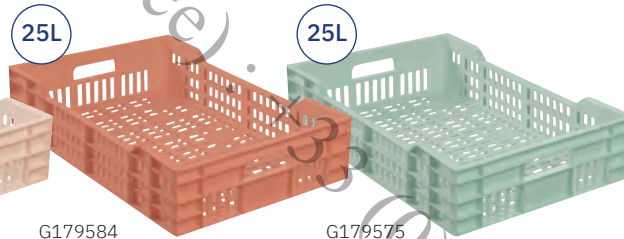

G179584



G179575



Compatibles
avec les socles rouleurs p.116 à 121
Compatible with dollies p.116 to 121

→ **Idéales pour le stockage des fruits et des légumes**
Ideal for storing fruits and vegetables

→ **Aération du contenu**
Ventilation of the content

→ **Très résistantes, supportent une utilisation intensive**
Highly durable even in an intensive use cycle

→ **Poignées intégrées ergonomiques pour une préhension facile et pratique**
Ergonomic integrated handles for an easy and practical grip

→ **Couvercle pour caisses pleines (G179221-1 p.80) adapté également aux caisses ajourées**
Lid for solid crates (G179221-1 p.80) also adapted for perforated crates

Désignation Product Name	Réf. Ref.	Coloris Colour	Poids net Net weight	Matière Material	Dim. L x l x H (mm) Dim. L x W x H (mm)	Dim. Int. Bas L x l x H (mm) Dim. Int. Bottom L x W x H (mm)	Palette / Pallet	
							Nombre de pièces / palette Units/pallet	Dimensions L x l x H (cm) Dimensions L x W x H (cm)
CAISSE AJOURÉE 25 L 25 L perforated crate	G179521	○	1,49 kg	PEHD	600 x 400 x 135	570 x 370 x 115	56	80 x 120 x 188
	G179577	●						
	G179573	○						
	G179584	●						
	G179575	○						
CAISSE AJOURÉE 40 L 40 L perforated crate	G179621	○	1,76 kg	PEHD	600 x 400 x 200	570 x 370 x 170	50	100 x 120 x 204
	G179677	●						
	G179644	●						
CAISSE AJOURÉE 60 L 60 L perforated crate	G179721	○	2,36 kg	PEHD	600 x 400 x 300	570 x 370 x 270	45	100 x 120 x 197
	G179777	●						
	G179744	●						
	G179744	●						

CAISSES AJOURÉES EMPILABLES

Stacking perforated crates



NOUVEAU New

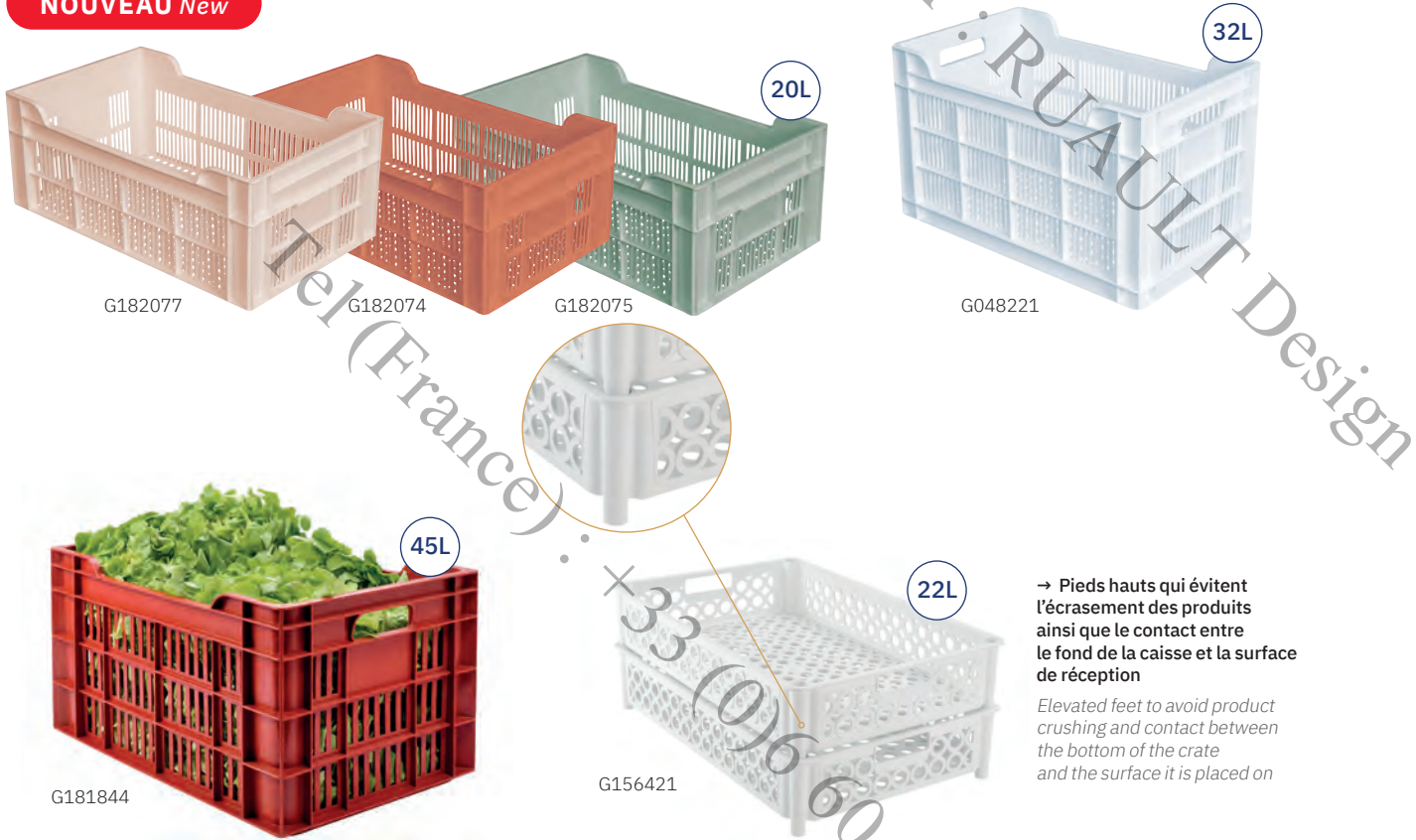

→ Pieds hauts qui évitent l'écrasement des produits ainsi que le contact entre le fond de la caisse et la surface de réception
 Elevated feet to avoid product crushing and contact between the bottom of the crate and the surface it is placed on

→ Idéales pour le stockage de tous les produits nécessitant une circulation d'air
 Ideal for storing all products requiring airflow

→ Très résistantes, supportent une utilisation intensive
 Highly durable even in an intensive use cycle

→ Gamme de 20 L à 45 L
 Range from 20 L to 45 L

→ Adaptées pour le stockage et le transport de la vaisselle
 Suitable for storing and transporting dishes

Désignation Product Name	Réf. Ref.	Coloris Colour	Poids net Net weight	Matière Material	Dim. L x l x H (mm) Dim. L x W x H (mm)	Dim. Int. Bas L x l x H (mm) Dim. Int. Bottom L x W x H (mm)	Palette / Pallet	
							Nombre de pièces / palette Units/pallet	Dimensions L x l x H (cm) Dimensions L x W x H (cm)
CAISSE AJOURÉE 20 L 20 L perforated crate	G182021	○	1 kg	PEHD	500 x 300 x 200	470 x 270 x 190	88	100 x 120 x 224
	G182044	●						
	G182077	●						
	G182074	●						
	G182075	●						
CAISSE AJOURÉE 22 L 22 L perforated crate	G156421	○	1,09 kg	PEHD	590 x 385 x 120	565 x 360 x 100	90	100 x 120 x 206
CAISSE AJOURÉE 32 L 32 L perforated crate	G048221	○	1,54 kg	PEHD	500 x 300 x 300	470 x 270 x 290	48	100 x 120 x 190
	G048244	●						
CAISSE AJOURÉE 45 L 45 L perforated crate	G181844	●	2,04 kg	PEHD	550 x 360 x 290	510 x 325 x 280	50	100 x 120 x 213,5

CAISSES FINEMENT AJOURÉES RENFORCÉES

Finely perforated reinforced crates

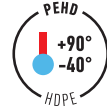

→ Empilables sur une grande hauteur grâce aux renforts latéraux qui évitent toute déformation

Stackable to a great height thanks to side reinforcements that prevent distortion

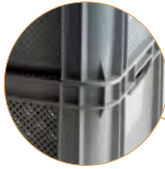

→ Fond ajouré

Perforated bottom



NOUVEAU New

→ Perforations très fines sur les parois et le fond des caisses pour assurer une excellente ventilation, même empilées

Very fine perforations on the sides and bottom of the crate for excellent food ventilation, even when stacked

→ Format compact pour optimiser la place au sol

Compact size to optimise floor space

Désignation Product Name	Réf. Ref.	Coloris Colour	Poids net Net weight	Matière Material	Dim. L x l x H (mm) Dim. L x W x H (mm)	Dim. Int. Bas L x l x H (mm) Dim. Int. Bottom L x W x H (mm)	Palette / Pallet		
							Nombre de pièces / palette Units/pallet	Dimensions L x l x H (cm) Dimensions L x W x H (cm)	
CAISSE FINEMENT AJOURÉE RENFORCÉE <i>Reinforced finely perforated crate</i>	30 L	G189621	○	2,1 kg	PEHD	545 x 390 x 200	490 x 330 x 180	44	80 x 120 x 164
		G189677	●						
	45 L	G189721	○	2,66 kg	PEHD	545 x 390 x 300	490 x 330 x 280	28	100 x 120 x 215
		G154749	●						

CAISSES AJOURÉES RENFORCÉES

Perforated reinforced crates

→ Format compact, 500 x 400, idéal pour les petits espaces

Compact format, 500 x 400, ideal for small spaces

→ 2 poignées intégrées pour une prise en main optimale

2 Integrated handles for a firm grip

→ Parois renforcées assurant une empilabilité, même avec des charges lourdes

Reinforced walls ensuring stackability, even under heavy loads



NOUVEAU New

G190551

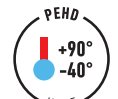

Désignation Product Name	Réf. Ref.	Coloris Colour	Poids net Net weight	Matière Material	Dim. L x l x H (mm) Dim. L x W x H (mm)	Dim. Int. Bas L x l x H (mm) Dim. Int. Bottom L x W x H (mm)	Palette / Pallet	
							Nombre de pièces / palette Units/pallet	Dimensions L x l x H (cm) Dimensions L x W x H (cm)
CAISSE AJOURÉE RENFORCÉE 48 L <i>48 L reinforced perforated crate</i>	G190551	●	2,73 kg	PEHD	500 x 400 x 330	450 x 350 x 310	28	80 x 120 x 227

CAISSES PLIABLES EMPILABLES 600 x 400

600 x 400 foldable stacking crates

CAISSES
PLIABLES POUR
UN STOCKAGE
OPTIMISÉ
FOLDING CRATES
FOR OPTIMISED
STORAGE



G030010

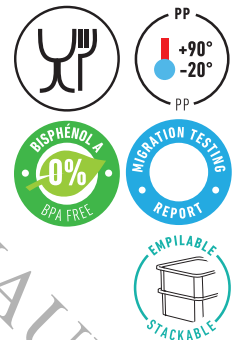

G030010



G030020



→ Caisse pliable pour un stockage optimisé
Available in 3 formats for our different types of crates

→ Fond et parois lisses pour préserver les produits transportés
Smooth base and walls to protect transported products

→ Possibilité d'empiler les caisses pour optimiser l'espace de stockage au sol
Ability to stack the crates to optimize floor storage space

→ Particulièrement adaptées au transport des fruits et légumes
Particularly suitable for the transport of fruits and vegetables

Désignation Product Name	Réf. Ref.	Coloris Colour	Poids net Net weight	Matière Material	Dim. L x l x H (mm) Dim. L x W x H (mm)	Dim. Int. Bas L x l x H (mm) Dim. Int. Bottom L x W x H (mm)	Palette / Pallet	
							Nombre de pièces / palette Units/pallet	Dimensions L x l x H (cm) Dimensions L x W x H (cm)
CAISSE PLIABLE EMPILABLE 600 X 400 600 x 400 foldable stacking crate	36 L	G030010	1,9 kg	PP	600 x 400 x 190	555 x 360 x 180	100	80 x 120 x 121
	47 L	G030020	2,1 kg	PP	600 x 400 x 235	555 x 360 x 230	100	80 x 120 x 121

CAISSES AJOURÉES 600 x 400 EN PEHD RECYCLÉ

600 x 400 perforated crates in recycled HDPE

CAISSES EMPILABLES - 3 LITRAGES

Stacking crates - 3 sizes



CAISSES EMPILABLES EMBOÎTABLES - 2 LITRAGES

Nesting stacking crate - 2 sizes



NOUVEAU New



Le PEHD recyclé offre le même niveau de qualité professionnelle que le PEHD vierge. Voir p.18

Recycled HDPE offer the same level of professional quality as virgin HDPE. See p.18

Compatibles avec les socles rouleurs p.116 à 121

Compatible with dollies p.116 à 121



→ Caisse en PEHD recyclé, pour répondre à l'évolution de la loi anti gaspillage. Voir p.18

Recycled HDPE crates to respond to changes in the anti-waste law. See p.18

→ Très résistante en utilisation intensive

Highly durable in the intensive use cycle

→ Poignées intégrées ergonomiques pour une préhension facile et pratique

Ergonomic handles for easy grip

Désignation Product Name	Réf. Ref.	Coloris Colour	Poids net Net weight	Matière Material	Dim. L x l x H (mm) Dim. L x W x H (mm)	Dim. Int. Bas L x l x H (mm) Dim. Int. Bottom L x W x H (mm)	Palette / Pallet	
							Nombre de pièces / palette Units/pallet	Dimensions L x l x H (cm) Dimensions L x W x H (cm)
CAISSE AJOURÉE 25 L 25 L perforated crate	G179505	●	1,49 kg	R-PEHD	600 x 400 x 135	570 x 365 x 115	56	80 x 120 x 188
CAISSE AJOURÉE 40 L 40 L perforated crate	G179605	●	1,76 kg	R-PEHD	600 x 400 x 200	570 x 370 x 170	50	100 x 120 x 204
CAISSE AJOURÉE 60 L 60 L perforated crate	G179705	●	2,36 kg	R-PEHD	600 x 400 x 300	570 x 370 x 270	45	100 x 120 x 197
CAISSE AJOURÉE EMPILABLE EMBOÎTABLE 27 L 27 L nesting and stacking perforated crate	G180105	●	1,55 kg	R-PEHD	600 x 400 x 146	555 x 355 x 135	88	80 x 120 x 186
CAISSE AJOURÉE EMPILABLE EMBOÎTABLE 37 L 37 L nesting and stacking perforated crate	G180005	●	2 kg	R-PEHD	600 x 400 x 197	555 x 355 x 183	64	80 x 120 x 181

CAISSES AJOURÉES ÉCHANCRÉES EMPILABLES EMBOÎTABLES

Nesting stacking perforated crates

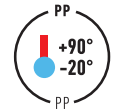

NOUVEAU *New*

CAISSES AJOURÉES EMPILABLES EMBOÎTABLES 400 X 300

400 x 300 nesting stacking perforated crates

→ Format compact idéal pour optimiser la place au sol
Compact size ideal for optimising floor space



G184002

CAISSES AJOURÉES EMPILABLES EMBOÎTABLES 600 X 400

600 x 400 nesting stacking perforated crates

→ Compatibles avec les socles rouleurs GILAC pour faciliter le déplacement
Compatible with GILAC rolling dollies for easy mobility
→ Idéales pour le transport, en caisses liaison froide
Ideal for transport, cook-chill use



G184004

CAISSE AJOURÉE EMPILABLE EMBOÎTABLE 430 X 310

430 x 310 nesting stacking perforated crate

→ Largement échancrée pour faciliter la prise en main des aliments quand les caisses sont empilées
Wide notches for easy handling of food when crates are stacked



G184007

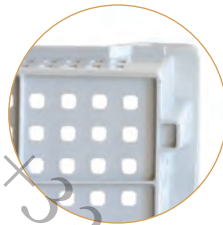

→ Fond doté de petits ajourages carrés adaptés aux petits aliments
Bottom with small square perforations suitable for small foods



→ Détrompeurs visuels et tactiles pour repérer facilement le sens d'empilage
Visual and tactile indicators for easy identification of stacking direction



→ Parois largement ajourées pour assurer une parfaite circulation de l'air
Widely perforated walls for perfect air circulation

→ Larges ajourages pour rendre le contenu visible, assurer une parfaite circulation de l'air et conserver la qualité et la fraîcheur des produits
Wide perforations to make contents visible, ensure perfect air circulation and preserve product quality and freshness

→ Empilables et emboîtables par demi-tour pour assurer un gain de place une fois vide
Stackable and nestable with a half-turn to save space when empty

Désignation Product Name	Réf. Ref.	Coloris Colour	Poids net Net weight	Matière Material	Dim. L x l x H (mm) Dim. L x W x H (mm)	Dim.Int. Bas L x l x H (mm) Dim. Int. Bottom L x W x H (mm)	Palette / Pallet	
							Nombre de pièces / palette Units/pallet	Dimensions L x l x H (cm) Dimensions L x W x H (cm)
CAISSE AJOURÉE EMPILABLE EMBOÎTABLE Nesting stacking perforated crate	13 L	G184001	0,63 kg	PEHD	400 x 300 x 175	330 x 260 x 160	180	100 x 120 x 164
		G184002	0,63 kg	PEHD				
	15,5 L	G184007	0,7 kg	PP	430 x 310 x 155	370 x 275 x 145	70	100 x 120 x 164
		G184003	1,4 kg	PEHD				
30 L	G184004	1,4 kg	PEHD	600 x 400 x 200	520 x 340 x 180	100	100 x 120 x 164	

CAISSES AJOURÉES EMPILABLES EMBOÎTABLES

Nesting stacking perforated crates

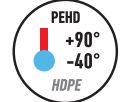

G156723

G156736

G156727

G156721

G039754



→ Emboîtées
Stacked



→ Empilées
Nested

G156724

G156709

→ **Caisses légères**

Light crates

→ **Poignées intégrées ergonomiques pour une préhension facile et pratique**

Ergonomic, integrated handles for easy handling

→ **Empilables jusqu'à 2 mètres**

Stackable up to 2 metres high

→ **Empilables et emboîtables par rotation d'un demi-tour avec indicateur de sens**

Can be stacked and nested by a half turn rotation with directional indicators

Désignation Product Name	Réf. Ref.	Coloris Colour	Poids net Net weight	Matière Material	Dim. L x l x H (mm) Dim. L x W x H (mm)	Dim. Int. Bas L x l x H (mm) Dim. Int. Bottom L x W x H (mm)	Palette / Pallet	
							Nombre de pièces / palette Units/pallet	Dimensions L x l x H (cm) Dimensions L x W x H (cm)
CAISSE AJOURÉE 28 L 28 L perforated crate	G156721	○	1,15 kg	PEHD	600 x 380 x 155	515 x 335 x 150	180	100 x 120 x 177
	G156777	●						
	G039754	●						
	G156709	●						
	G156727	●						
	G156736	●						
	G156723	●						
	G156724	●						

CAISSES AJOURÉES 600 x 400 EMPILABLES EMBOÎTABLES

600 x 400 nesting stacking perforated crates



→ Gestion de la traçabilité par une zone d'identification de contenu.
Marquage par IML : procédé qui permet de fusionner l'étiquette et la matière plastique durant le moulage par injection pour la rendre inaltérable et réinscriptible

Traceability management thanks to a contents identification label (IML) in-mould labelling: process whereby the label is injection-moulded into the plastic, rendering it permanent and rewritable

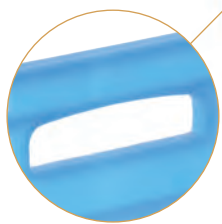

G180210

→ Poignées ergonomiques et très résistantes

Ergonomic and very resistant handles



Marqueur plastique effaçable à l'eau p.57

Erasable marker pen p.57



CAISSES AJOURÉES 600 X 400 EMPILABLES EMBOÎTABLES AVEC OU SANS ZONE D'IDENTIFICATION (IML)

600 x 400 nesting stacking perforated crates with or without IML identification label



G180209

→ Les caisses ajourées 600 x 400 en 27 L et 37 L existent en 2 versions dont une avec zone d'identification IML (pour faciliter la démarche HACCP)

The 27 L and 37 L 600 x 400 perforated crates are available in 2 versions: with IML identification zone (to facilitate the HACCP process) and without



G180109

NOUVEAU New



Le PEHD recyclé offre le même niveau de qualité professionnelle que le PEHD vierge. Voir p.18

Recycled HDPE offer the same level of professional quality as virgin HDPE. See p.18

27L



G180105

37L



G180005

→ Idéales en cuisine centrale pour liaison froide
Ideal for central kitchen, cook-chill use

→ Empilables et emboîtables par rotation d'un demi-tour
Stacking and nesting by a half-turn rotation

→ Ajourages importants qui minimisent le temps de descente en température et facilitent le nettoyage
Multiple perforations that help minimise chilling time and make them easier to clean

CAISSES AJOURÉES 600 X 400 EMPILABLES EMBOÎTABLES PAR ROTATION D'UN DEMI-TOUR

600 x 400 nesting stacking perforated crates by half-turn rotation



→ Gain de place à vide. Ces caisses simplifient le stockage en réduisant l'encombrement de 50 % à vide

Space saving when empty the pile is reduced by 50 % when empty making storage easier

Compatibles avec les socles rouleurs p.116 à 121
Compatible with dollies p.116 to 121

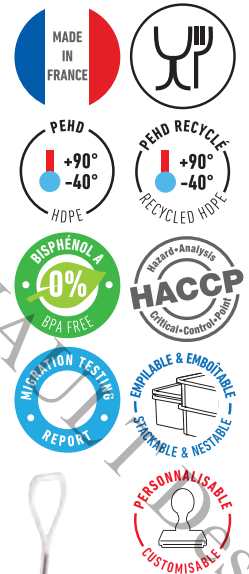

Désignation Product Name	Réf. Ref.	Coloris Colour	Poids net Net weight	Matière Material	Dim. Ext. Max. L x l x H (mm) Dim. Ext. Max. L x W x H (mm)	Dim. Int. Bas L x l x H (mm) Dim. Int. Bottom L x W x H (mm)	Palette / Pallet	
							Nombre de pièces / palette Units/pallet	Dimensions L x l x H (cm) Dimensions L x W x H (cm)
CAISSE AJOURÉE 600 X 400 EMPILABLE EMBOÎTABLE 27 L HACCP (AVEC IML) 27 L nesting and stacking perforated crate 600 x 400 HACCP (with IML)	G180221	○	1,55 kg	PEHD	600 x 400 x 146	555 x 355 x 135	88	80 x 120 x 186
	G180209	●						
	G180210	●						
	G180211	●						
	G180218	●						
CAISSE AJOURÉE 600 X 400 EMPILABLE EMBOÎTABLE 27 L 27 L nesting and stacking perforated crate 600 x 400	G180121	○	1,55 kg	PEHD	600 x 400 x 146	555 x 355 x 135	88	80 x 120 x 186
	G180109	●						
	G180110	●						
	G180111	●						
	G180118	●						
G180105	●	R-PEHD						
CAISSE AJOURÉE 600 X 400 EMPILABLE EMBOÎTABLE 37 L HACCP (AVEC IML) 37 L nesting and stacking perforated crate 600 x 400 HACCP (with IML)	G180321	○	2 kg	PEHD	600 x 400 x 197	555 x 355 x 183	64	80 x 120 x 181
	G180309	●						
	G180310	●						
	G180311	●						
	G180318	●						
CAISSE AJOURÉE 600 X 400 EMPILABLE EMBOÎTABLE 37 L 37 L nesting and stacking perforated crate 600 x 400	G180021	○	2 kg	PEHD	600 x 400 x 197	555 x 355 x 183	64	80 x 120 x 181
	G180009	●						
	G180010	●						
	G180011	●						
	G180018	●						
G180005	●	R-PEHD						

CAISSES 600 x 400 EMPILABLES EMBOÎTABLES BICOLORES

600 x 400 two-tone nesting stacking crates

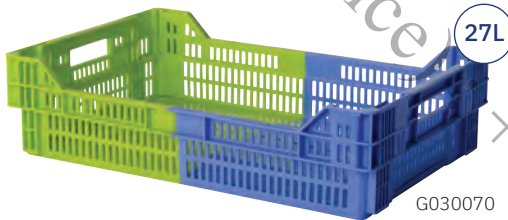
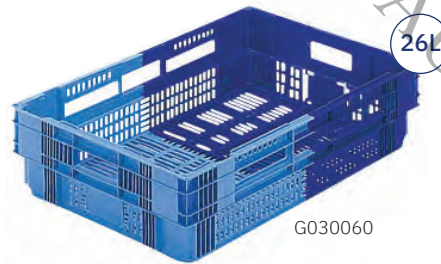
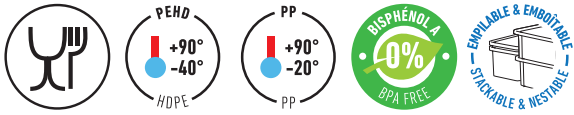

→ Astuce :
Si les caisses sont pleines et empilées, toutes les couleurs sont du même côté. Si elles sont vides et emboîtées, les couleurs sont alternées.
If the crates are full and stacked, all colours are on the same side. If they are empty and nested, the colours alternate.



Compatibles avec les socles
rouleurs p.116 à 121
Compatible with dollies p.116 à 121

→ Idéales en cuisine centrale pour liaison froide
Ideal for central kitchen, cook-chill use

→ Identification rapide grâce au système
de bicoloration
Quickly recognisable thanks to the two-tone system

→ Aération du contenu
Ventilation of the content

→ Empilables et emboîtables par rotation d'un
demi-tour
Stacking and nesting by a half-turn rotation

→ Ajourages importants qui minimisent le temps
de descente en température et facilitent le nettoyage
Multiple perforations that help minimise chilling time and
make them easier to clean

Désignation Product Name	Réf. Ref.	Coloris Colour	Poids net Net weight	Matière Material	Dim. Ext. Max. L x l x H (mm) Dim. Ext. Max. L x W x H (mm)	Dim. Int. Bas L x l x H (mm) Dim. Int. Bottom L x W x H (mm)	Palette / Pallet	
							Nombre de pièces / palette Units/pallet	Dimensions L x l x H (cm) Dimensions L x W x H (cm)
CAISSE AJOURÉE 600 X 400 EMPILABLE EMBOÎTABLE BICOLORE <i>two-tone nesting and stacking perforated crate 600 x 400</i>	20 L	G030050	0,5 kg	PP	600 x 400 x 120	552 x 340 x 110	224	80 x 120 x 190
	26 L	G030060	1,5 kg	PEHD	600 x 400 x 147	550 x 355 x 135	88	80 x 120 x 189,7
	27 L	G030070	1,5 kg	PEHD	600 x 400 x 153	550 x 350 x 140	84	80 x 120 x 188
	35 L	G030080	1,8 kg	PEHD	600 x 400 x 191	550 x 355 x 175	64	80 x 120 x 182

CAISSE AJOURÉE 600 x 400 EMPILABLE EMBOÎTABLE AVEC BARRES

600 x 400 multi height nesting stacking crate

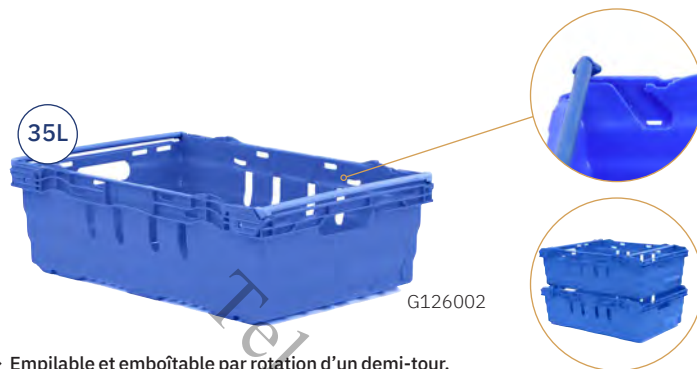

→ Empilable et emboîtable par rotation d'un demi-tour.
Forte emboîtabilité pour optimiser la place

Stacking and nesting by a 1/2 rotation. Highly nestable for space saving

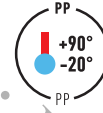

→ Très polyvalente grâce à ses différents niveaux d'empilage
Quickly recognisable thanks to the two-tone system

→ Grande souplesse d'utilisation : gain de place assuré
lors du transport, logistique optimisée

Wide range of uses: guaranteed space saver during transport,
optimised logistics



Compatible avec les socles rouleurs 4 et 6 roues
(voir p.116 à 121) et l'automatisation

Compatible with 4- and 6-wheel dollies (voir p.116
to 121) and automated systems

Désignation Product Name	Réf. Ref.	Coloris Colour	Poids net Net weight	Matière Material	Dim. Ext. Max. L x l x H (mm) Dim. Ext. Max. L x W x H (mm)	Dim. Int. Bas L x l x H (mm) Dim. Int. Bottom L x W x H (mm)	Palette / Pallet	
							Nombre de pièces / palette Units/pallet	Dimensions L x l x H (cm) Dimensions L x W x H (cm)
CAISSE AJ. 600 X 400 EMPIL. EMBOÎT. AVEC BARRES Multi-height nest. & stack. perf. crate 600 x 400	35 L G126002		1,615 kg	PP	600 x 400 x 199	548 x 345 x 172	180	100 x 120 x 180

CAISSES PLEINES 600 x 400 EMPILABLES EMBOÎTABLES

600 x 400 nesting stacking solid crates

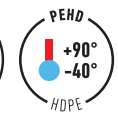

→ Très résistantes en utilisation intensive

Highly durable in the intensive use cyclestem

→ Idéales en maraîchage pour la récolte et le transport
des fruits et légumes

Perfect in market gardening for harvesting and transporting
fruit and vegetables

Désignation Product Name	Réf. Ref.	Coloris Colour	Poids net Net weight	Matière Material	Dim. Ext. Max. L x l x H (mm) Dim. Ext. Max. L x W x H (mm)	Dim. Int. Bas L x l x H (mm) Dim. Int. Bottom L x W x H (mm)	Palette / Pallet	
							Nombre de pièces / palette Units/pallet	Dimensions L x l x H (cm) Dimensions L x W x H (cm)
CAISSE PLEINE EMPILABLE EMBOÎTABLE BICOLORE Nesting stacking two- tone solid crate	25 L G180701-1		1,57 kg	PEHD	600 x 400 x 144	556 x 356 x 130	96	80 x 120 x 199
	34 L G180702-1		1,84 kg	PEHD	600 x 400 x 184	556 x 356 x 173	72	80 x 120 x 195

MANNES À PAIN & CAISSES À VIENNOISERIES

Bread containers & pastry crates

NOUVEAU *New*

CAISSE À VIENNOISERIES 33 L

33 L pastry crate

→ Caisse légère avec une grande résistance à l'usure et aux chocs pour transporter vos viennoiseries

Lightweight crate with high resistance to wear and impact for transporting your pastries



G157718

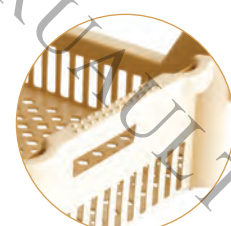
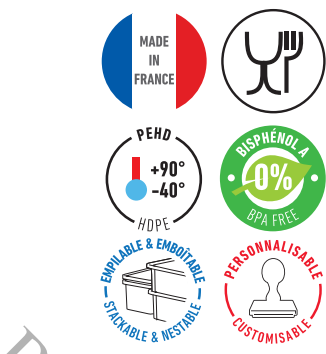

→ Détrompeurs visuels et tactiles pour repérer facilement le sens d'empilage

Visual and tactile indicators for easy identification of stacking direction

CAISSES À VIENNOISERIES GRANDS VOLUMES

Large volume pastry crates

→ Disponibles en 43 L et 75 L

Available in 43 L and 75 L



G157738

G157770

→ Fond finement ajouré avec des petits ajourages carrés adaptés aux petits aliments

Bottom with small square perforations suitable for small foods



→ Personnalisables grâce à la large zone de marquage

Customisable thanks to a large marking area

→ Conçues avec de larges ajourages et des côtés échancrés pour assurer une parfaite circulation de l'air

Designed with large openings and notched sides to ensure perfect air circulation

→ Empilables et emboîtables par demi-tour pour assurer un gain de place une fois vides

Stackable and nestable with a half-turn to save space when empty

→ Stockage optimisé grâce à un taux d'emboîtement important de 75 %

Optimised storage thanks to a significant nesting rate of 75%

→ Grandes poignées intégrées pour faciliter les manipulations

Large integrated handles for easy handling

Désignation Product Name	Réf. Ref.	Coloris Colour	Poids net Net weight	Matière Material	Dim. Ext. Max. L x l x H (mm) Dim. Ext. Max. L x W x H (mm)	Dim. Int. Bas L x l x H (mm) Dim. Int. Bottom L x W x H (mm)	Palette / Pallet	
							Nombre de pièces / palette Units/pallet	Dimensions L x l x H (cm) Dimensions L x W x H (cm)
CAISSE À VIENNOISERIES Pastry crate	33 L	G157718	1,11 kg	PEHD	610 x 500 x 155	545 x 445 x 145	100	100 x 120 x 118
	43 L	G157738	1,64 kg	PEHD	565 x 380 x 320	480 x 310 x 260	52	100 x 120 x 164
	75 L	G157770	2,49 kg	PEHD	610 x 500 x 360	545 x 445 x 345	40	100 x 120 x 179

CAISSES À VIENNOISERIES

Pastry crates



MANNES À PAIN EMPILABLES ET EMBOÎTABLES

Stackable and nestable bread containers



→ Stockage sur quart de palette agréée contact alimentaire (G052262), voir p.126

Food contact certified quarter pallet storage (G052262), see p.126

→ Empilables et emboîtables par rotation d'un demi-tour

Can be stacked and nested by a half turn rotation

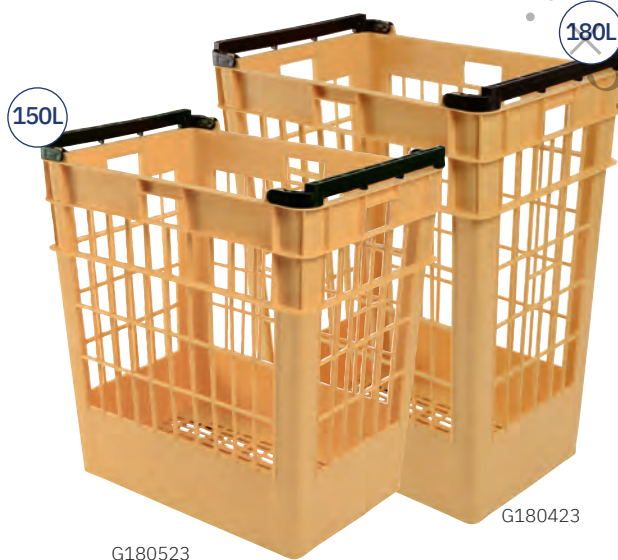

→ Caisse à viennoiseries empilable sur les mannes à pain
Pastry crate stackable on top of bread containers



Socles rouleurs 4 ou 6 roues + Timon p.116 à 121
4 or 6-wheel rolling dollies + pulling bar p.116 to 121

Désignation Product Name	Réf. Ref.	Coloris Colour	Poids net Net weight	Matière Material	Dim. Ext. Haut/Bas L x l x H (mm) Ext. Dim. Top/Bottom L x W x H (mm)	Dim. Int. Bas L x l x H (mm) Dim. Int. Bottom L x W x H (mm)	Palette / Pallet	
							Nombre de pièces / palette Units/pallet	Dimensions L x l x H (cm) Dimensions L x W x H (cm)
CAISSE À VIENNOISERIES 20 L BICOLORE 20 L two-tone pastry crate	G030050-1		0,5 kg	PP	600 x 400 x 120	552 x 340 x 110	224	80 x 120 x 190
CAISSE À VIENNOISERIES 28 L GRAND MODÈLE 28 L large pastry crate	G156724-1		1,15 kg	PEHD	600 x 380 x 155	515 x 335 x 150	180	100 x 120 x 177
MANNE À PAIN COMPACTE 120 L* 120 L compact bread container*	G180623		4,06 kg	PEHD	640 x 450 x 555 575 x 380	565 x 375 x 540	55	110 x 130 x 245
	G180621		4,06 kg	PEHD	640 x 450 x 555 575 x 380	565 x 375 x 540	55	110 x 130 x 245
MANNE À PAIN EMBOÎTABLE EMPILABLE Nestable stackable bread container	150 L		4,77 kg	PEHD	665 x 460 x 715 560 x 365	560 x 360 x 633	28	110 x 130 x 217
	180 L		5,34 kg	PEHD	665 x 460 x 850 565 x 360	555 x 355 x 766	28	110 x 130 x 230

*Fabriquée en Europe et non compatible avec les socles rouleurs 4 ou 6 roues / *Manufactured in Europe and not compatible with 4 or 6-wheel dollies

BANNETONS

Proofing baskets

LARGE GAMME
WIDE RANGE

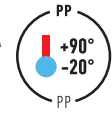

→ 10 références de bannetons ronds, ovales et rectangulaires de 0,5 à 2 kg
Wide range of 10 product references from 0,5 kg to 2 kg capacity

→ Empilables en quinconce et emboîtables pour optimiser l'espace

Can be staggered stacked and nested to save space

→ La structure spécifique assure une parfaite aération de la pâte. La pâte ne colle pas et se détache facilement

The specific structure ensures that the dough is well ventilated. The dough does not stick and comes away easily from the edge



→ Charlottes en coton disponibles en modèle standard* (G072010), grand modèle** (G072020) et modèle rond*** (G072030)

Cotton liners available in standard* model (G072010), large** model (G072020) and round*** model (G072030)

→ Assurent une hygiène parfaite : délivrés avec certificats d'alimentarité pour une sécurité alimentaire optimale
Comes with food contact certificates for optimum food safety and hygiene

→ Reproduisent précisément la forme des bannetons classiques en osier
They recreate the exact shape of classic wicker proofing baskets

→ Grande facilité de nettoyage : lavables en machine
Easy to clean and machine-washable

→ Légers et très résistants
Light and extremely durable

Désignation Product Name	Capacité Capacity	Réf. Ref.	Coloris Colour	Poids net Net weight	Matière Material	Dim. L x l x H (mm) Dim. L x W x H (mm)	Palette / Pallet	
							Nombre de pièces / palette Units/pallet	Dimensions L x l x H (cm) Dimensions L x W x H (cm)
BANNETON LONG Long proofing basket	0,5 kg - 23 x 14 x 9 cm	G070110	●	0,17 kg	PP	230 x 140 x 90	-	-
	0,75 kg - 26 x 14 x 9 cm	G070120	●	0,19 kg		260 x 140 x 90	-	-
	0,75 kg - 29 x 13 x 9 cm	G070130	●	0,20 kg		290 x 130 x 90	-	-
	1 kg - 34 x 14 x 9 cm	G070140	●	0,25 kg		340 x 140 x 90	-	-
BANNETON ROND Round proofing basket	0,5/0,75 kg - 20 x 9 cm	G070150	●	0,18 kg	PP	Ø 200 x 90	-	-
	1 kg - 23 x 9 cm	G070160	●	0,20 kg		Ø 230 x 90	-	-
	1,5/2 kg - 27 x 9 cm	G070170	●	0,27 kg		Ø 270 x 90	-	-
BANNETON OVALE Oval proofing basket	0,5 kg - 21 x 15 x 9 cm	G070180	●	0,15 kg	PP	210 x 150 x 90	-	-
	0,75 kg - 25 x 15 x 9 cm	G070190	●	0,18 kg		250 x 150 x 90	-	-
	1 kg - 26,5 x 17 x 9 cm	G070210	●	0,21 kg		265 x 170 x 90	-	-
CHARLOTTE POUR BANNETON Liner for proofing basket	Modèle standard* pour banneton Standard* model for proofing basket G070110 - G070120 - G070130 G070180 - G070190 - G070210	G072010	○	-	coton cotton	-	-	-
	Grand modèle** pour banneton Large** model for proofing basket G070140 - G070170	G072020	○	-		-	-	-
	Modèle rond*** pour banneton Round*** model for proofing basket G070150 - G070160	G072030	○	-		-	-	-

METTEZ DE LA COULEUR DANS VOTRE ESPACE DE TRAVAIL !

Découvrez 3 nouveaux coloris aptes au contact alimentaire pour égayer et organiser votre espace de travail.

Add colour to your workspace. Discover 3 new colours suitable for food contact, to brighten up and organise your workspace.

Disponible en :

Available in:



Vert amande
Almond green



Rose poudré
Powder pink



Terracotta
Terracotta

→ Pour découvrir toutes les gammes disponibles en vert amande, rose poudré et terracotta, consultez notre site www.gilac.com

To discover all the ranges available in almond green, powder pink and terracotta, visit www.gilac.com

BROSSERIE SPÉCIALE POUR BOULANGERIE ET PÂTISSERIE

Special brushes for bakery & pastry

BALAYETTES

Hand brush

→ Monture 1/2 tête poignée polypropylène
1/2 head and polypropylene handle



G020080

→ Monture droite polypropylène
Straight polypropylene handle



G020360

BALAI À FOUR

Oven broom

→ Fibre naturelle tampico, monture bois avec douille inox diam 24 mm axe plan horizontal

Natural tampico fibres. Horizontal wooden mounting with 24 mm stainless steel socket

→ 2 dimensions : 50 cm et 38 cm
2 dimensions: 50 cm and 38 cm



G020030

MANCHE EN BOIS POUR BALAI À FOURS

Wooden handle for oven broom



G020010

PINCEAU ALIMENTAIRE BROSSHYGIEN

Brosshygien pastry brush

→ Fibre polyester souple hauteur 50 mm

Soft polyester 50 mm fibre



G020070

SPATULE BROSSHYGIEN

Brosshygien spatula

→ Lame composite en fibre de verre Température 210°C.
Poignée ergonomique 70 mm

Fibreglass composite blade Withstands temperatures up to 210°C. Ergonomic 70 mm handle



G020180

SUPPORT MURAL

Wall bracket

→ 3 anneaux coulissants*
3 sliding rings*



G020040

Désignation Product Name	Réf. Ref.	Coloris Colour	Poids net Net weight	Matière Material	Dim. L x l x H (mm) Dim. L x W x H (mm)	Palette / Pallet	
						Nombre de pièces / palette Units/pallet	Dimensions L x l x H (cm) Dimensions L x W x H (cm)
BALAYETTE MONTURE DROITE Straight hand brush	G020360	○	0,2 kg	PP	300 x 55 x 90	380	80 x 125 x 173
BALAYETTE MONTURE 1/2 TÊTE PÂTISSERIE 1/2 head pastry hand brush	G020080	○	0,25 kg	PP	330 x 140 x 105	390	80 x 120 x 140
PINCEAU BROSSHYGIEN FIBRE SOUPLE 30 MM Brosshygien 30 mm soft fibre pastry brush	G020070	○	0,04 kg	-	205 x 32 x 22	7200	80 x 120 x 177
BALAI À FOUR TAMPICO 38 CM Tampico 38 cm oven broom	G020020	●	0,71 kg	-	L 380	252	100 x 120 x 175
BALAI À FOUR TAMPICO 50 CM Tampico 50 cm oven broom	G020030	●	0,74 kg	-	L 500	252	100 x 120 x 174
MANCHE EN BOIS PONCÉ Ø 24 MM Smooth wooden handle Ø 24 mm	G020010	●	0,37 kg	-	Ø 23,5 x 1300	1650	115 x 130 x 114
SPATULE BROSSHYGIEN 70 MM Brosshygien 70 mm spatula	G020180	●	0,05 kg	PP	205 x 70 x 20	carton / box 100	80 x 120 x 214
SUPPORT MURAL BROSSHYGIEN 3 ANNEAUX* Brosshygien 3-ring full wall support*	G020040	Aluminium	0,34 kg	-	440 x 85 x 90	400	80 x 120 x 110

*Accessoires non inclus / *Accessories not included

CORNES, PELLES

Dough scrapers, scoops

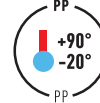
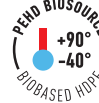
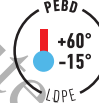

CORNE DEMI-RONDE / Half round scraper



G041009

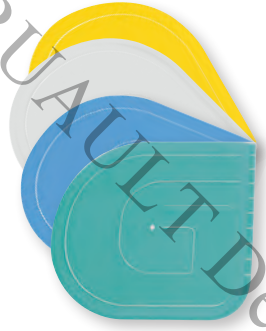

Autres coloris sur demande
Other colours on request



PELLES / Scoops



G601421

G601321

G601121

G601221



→ Personnalisable
avec votre logo.
Voir p.22

Can be customised
with your logo.
See p.22



Designation Product Name	Réf. Ref.	Coloris Colour	Poids net Net weight	Matière Material	Dim. Ext. Max. L x l x H (mm) Dim. Ext. Max. L x W x H (mm)	Palette / Pallet	
						Nombre de pièces / palette Units/pallet	Dimensions L x l x H (cm) Dimensions L x W x H (cm)
PELLE À FARINE* FLOUR SCOOP*	0,5L	G601121	87 g	PP	285 x 100	-	-
	0,75L	G601221	128 g		320 x 110	-	-
	1L	G601321	135 g		370 x 130	-	-
	2L	G601421	228 g		410 x 167	-	-
CORNE DEMI-RONDE - LOT DE 5 Half round scraper - pack of 5	G041009		unit : 18 g lot x 5/pack x 5 : 98 g	PEBD	unit : 133 x 120 x 1,5 lot x 5/pack x 5 : 160 x 140 x 9	-	-

*Produit fabriqué en Europe | *Product made in Europe

VAISSELLE

Tableware

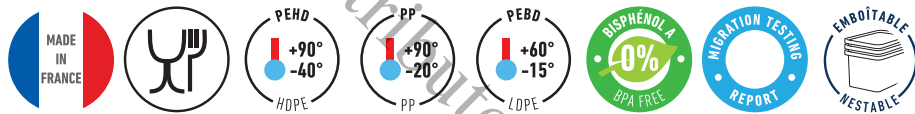

VAISSELLE / Tableware



G332621

G627421

G627221



G627290

G627490



G627225

→ Durabilité remarquable même en cycle d'utilisation intensif
Highly durable, even in intensive use cycle

→ Idéale pour l'équipement des collectivités
Perfect for institutional catering use

ACCESSOIRES / Accessories



G600421



G660142

→ Peut contenir 6 bouteilles de 1 L
Can hold 6 bottles of 1 L

NOUVEAU New

Désignation Product Name	Réf. Ref.	Coloris Colour	Poids net Net weight	Matière Material	Dim. L x l x H (mm) Dim. L x W x H (mm)	Palette / Pallet	
						Nombre de pièces / palette Units / pallet	Dimensions L x l x H (cm) Dimensions L x W x H (cm)
ASSIETTES Ø 217 MM - LOT DE 10 Ø 217 mm plate - pack of 10	G332621	○	1 kg	PP	Unit : Ø 217 x 35	560 lots 560 sets	100 x 120 x 173
BOLS À ANSES 50 CL - LOT DE 10 50 cl Bowl with handles - pack of 10	G627421	○	0,65 kg	PP	Unit : Ø 134 x 65	480 lots 480 sets	100 x 120 x 173
BOLS À ANSES GILACTIV® 50 CL LOT DE 10 50 cl GILACTIV® Bowl w/ handles - pack of 10	G627490	●	0,65 kg	PEHD_ SANITIZED	Unit : Ø 134 x 65	480 lots 480 sets	100 x 120 x 173
GOBELETS 22 CL - LOT DE 10 22 cl Tumbler - pack of 10	G627221	○	0,30 kg	PP	Unit : Ø 70 x 89	960 lots 960 sets	100 x 120 x 173
GOBELETS GILACTIV® 22 CL - LOT DE 10 22 cl GILACTIV® tumbler - pack of 10	G627290	●	0,30 kg	PEHD_ SANITIZED	Unit : Ø 70 x 89	960 lots 960 sets	100 x 120 x 173
GOBELETS 22 CL - LOT DE 10 22 cl Tumbler - pack of 10	G627225	○	0,30 kg	PEHD_BIO	Unit : Ø 70 x 89	960 lots 960 sets	100 x 120 x 173
CORBEILLE À PAIN Bread basket	G600421	○	0,3 kg	PEBD	305 x 220 x 120	704	80 x 120 x 172
PANIER PORTE-BOUTEILLES Bottle holder basket	G660142	●	1,53 kg	PP	340 x 255 x 280	120	100 x 120 x 164

SALADIERS

Mixing bowls

NOUVEAU New



G010224 G010228 G010232



G010323

→ Disponibles en 3 volumes
Available in 3 sizes

→ Idéals comme plats de présentation et pour les préparations culinaires

Ideal as a serving dishes and for culinary preparations

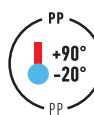

Désignation Product Name	Réf. Ref.	Coloris Colour	Poids net Net weight	Matière Material	Dim. Ext. Max. L x l x H (mm) Dim. Ext. Max. L x W x H (mm)	Palette / Pallet	
						Nombre de pièces / palette Units/pallet	Dimensions L x l x H (cm) Dimensions L x W x H (cm)
SALADIER BLANC White mixing bowl	2,5 L	G010224	0,15 kg	PP	Ø 240 x 35	864	80 x 120 x 190
	4 L	G010228	0,20 kg		Ø 280 x 35	528	80 x 120 x 130
	8 L	G010232	0,26 kg		Ø 320 x 35	288	80 x 120 x 170
SALADIER TRANSPARENT Transparent mixing bowl	2,5 L	G010323	0,23 kg	PEBD	Ø 235 x 35	1280	80 x 120 x 145
	4 L	G010328	0,33 kg		Ø 280 x 35	800	80 x 120 x 150
	8 L	G010332	0,48 kg		Ø 325 x 35	640	80 x 120 x 170

PICHETS

Pitchers

NOUVEAU New



G010102 G010103 G010105



G010002

→ Pichets gradués de 2 L à 5 L
Graduated pitchers form 2 L to 5 L

→ Polyvalents et pratiques grâce à leur anse, ils permettent de mesurer les liquides et de préparer le levain

Versatile and practical thanks to their handle, they can be used to measure liquids and prepare sourdough

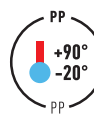

Désignation Product Name	Réf. Ref.	Coloris Colour	Poids net Net weight	Matière Material	Dim. Ext. Max. L x l x H (mm) Dim. Ext. Max. L x W x H (mm)	Palette / Pallet	
						Nombre de pièces / palette Units/pallet	Dimensions L x l x H (cm) Dimensions L x W x H (cm)
PICHET BLANC White pitcher	2 L	G010002	0,17 kg	PP	Ø 14,5 x 157	360	80 x 120 x 240
	3 L	G010003	0,22 kg		Ø 16,5 x 188	560	80 x 120 x 245
	5 L	G010005	0,33 kg		Ø 18,5 x 216	360	80 x 120 x 210
PICHET TRANSPARENT Transparent pitcher	2 L	G010102	0,17 kg	PP	Ø 14,5 x 157	360	80 x 120 x 240
	3 L	G010103	0,22 kg		Ø 16,5 x 188	560	80 x 120 x 245
	5 L	G010105	0,33 kg		Ø 18,5 x 216	360	80 x 120 x 210

PLATEAUX

Serving trays

NOUVEAU *New*



→ Idéals pour mettre en valeur vos produits en vitrine ou sur un buffet traiteur. Ils s'adaptent à tous les types de préparations : charcuterie, fromage et petits fours

Ideal for showcasing your products in a shop window or on a catering buffet. They are suitable for all types of preparations: charcuterie, cheese, petits fours

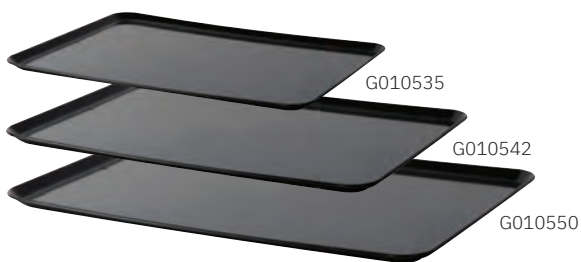

→ Résistants et faciles à nettoyer, ces plateaux permettent une utilisation quotidienne tout en respectant les normes d'hygiène les plus strictes
Durable and easy to clean, these trays ensure daily use while meeting the highest hygiene standards

→ Finitions soignées pour une présentation optimale sur buffets ou étals
Refined finishes for an optimal presentation on buffets or displays

→ Conçus pour supporter des températures variées et des manipulations répétées, ces plateaux répondent parfaitement aux besoins des métiers de bouche
Designed to withstand varied temperatures and repeated handling, these trays perfectly meet the needs of food service

→ Disponibles en 3 tailles et deux couleurs
Available in 3 sizes and two colours

Désignation <i>Product Name</i>	Réf. <i>Ref.</i>	Coloris <i>Colour</i>	Poids net <i>Net weight</i>	Matière <i>Material</i>	Dim. Ext. Max. L x l x H (mm) <i>Dim. Ext. Max. L x W x H (mm)</i>	Palette / <i>Pallet</i>		
						Nombre de pièces / palette <i>Units / pallet</i>	Dimensions L x l x H (cm) <i>Dimensions L x W x H (cm)</i>	
PLATEAUX <i>Serving trays</i>	350 X 240 MM	G010435	○	0,243 kg	SAN	350 x 240 x 12	1620	80 x 120 x 100
		G010535	●	0,243 kg		350 x 240 x 12	1620	80 x 120 x 100
	350 X 240 MM	G010442	○	0,350 kg		420 x 300 x 12	1050	80 x 120 x 100
		G010542	●	0,350 kg		420 x 300 x 12	1050	80 x 120 x 100
	350 X 240 MM	G010450	○	0,5 kg		500 x 360 x 12	560	80 x 120 x 90
		G010550	●	0,5 kg		500 x 360 x 12	560	80 x 120 x 90

PLANCHES À DÉCOUPER

Chopping boards

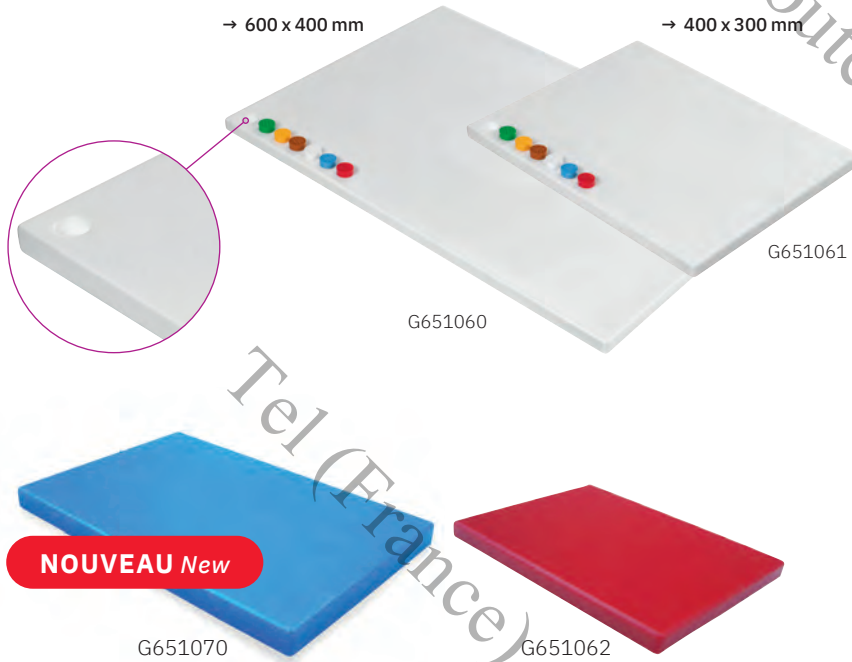
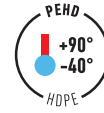

→ Chaque planche est livrée avec un sachet de 6 pastilles aux couleurs HACCP. La pastille de la couleur choisie est à clipper dans la planche

Each board comes with a bag of 6 HACCP pellets. The pellet in the desired colour is to be slotted into the board



G651072

→ Disponible en blanc, 600 x 400 mm avec récupérateur de jus
Available in white, 600 x 400 mm with juice collector

→ 5 couleurs HACCP disponibles pour éviter les contaminations croisées
5 HACCP colours available to avoid cross-contamination

→ Excellente résistance à l'abrasion, conçue pour un usage intensif
Excellent abrasion resistance, designed for intensive use

→ Surface lisse permettant à la lame de glisser et de limiter les marques de couteaux
Smooth surface allowing the blade to slide and limiting knife marks

→ Disponibles en deux formats : 600 x 400 mm et 400 x 300 mm
Available in two sizes: 600 x 400 mm and 400 x 300 mm

Désignation Product Name	Réf. Ref.	Coloris Colour	Poids net Net weight	Matière Material	Dim. Ext. Max. L x l x H (mm) Dim. Ext. Max. L x W x H (mm)	Palette / Pallet	
						Nombre de pièces / palette Units/pallet	Dimensions L x l x H (cm) Dimensions L x W x H (cm)
PLANCHE À DÉCOUPER 400 X 300 AVEC PASTILLES DE COULEURS HACCP 400 x 300 chopping board with haccp colour pellets	G651061	○	2,4 kg	PEHD	400x300x20	72	80x120x90
PLANCHE À DÉCOUPER 600 X 400 AVEC PASTILLES DE COULEURS HACCP 600 x 400 chopping board with haccp colour pellets	G651060	○	4,8 kg	PEHD	600x400x20	72	80x120x90
PLANCHE À DÉCOUPER 400 X 300 MM 400 x 300 mm chopping board	G651062	●	2,4 kg	PEHD	400x300x20	72	80x120x90
	G651065	●	2,4 kg	PEHD	400x300x20	72	80x120x90
	G651063	●	2,4 kg	PEHD	400x300x20	72	80x120x90
	G651066	○	2,4 kg	PEHD	400x300x20	72	80x120x90
	G651064	●	2,4 kg	PEHD	400x300x20	72	80x120x90
PLANCHE À DÉCOUPER 600 X 400 MM 600 x 400 mm chopping board	G651067	●	4,8 kg	PEHD	600x400x20	36	80x120x90
	G651070	●	4,8 kg	PEHD	600x400x20	36	80x120x90
	G651068	●	4,8 kg	PEHD	600x400x20	36	80x120x90
	G651071	○	4,8 kg	PEHD	600x400x20	36	80x120x90
G651069	●	4,8 kg	PEHD	600x400x20	36	80x120x90	
PLANCHE À DÉCOUPER AVEC RÉCUPÉRATEUR DE JUS 600 X 400 600 x 400 mm chopping board with juice collector	G651072	○	4,8 kg	PEHD	600x400x20	36	80x120x90

CUVETTES

Basins



→ Avec rebords "poignées"
With handle edges



G606321



G155421-1



G606221

G606121

G606021

G605921

G605821

G605621

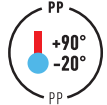
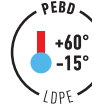

- Très bonne résistance mécanique et chimique
Excellent mechanical and chemical resistance
- Durabilité
Highly durable
- Grande facilité de nettoyage
Very easy to clean

- Emboîtable sans effet de ventouse grâce aux ergots
Nesting when empty, no suction
- Avec rebords pour faciliter la préhension des produits
Moulded rim makes it easy to grasp

Désignation Product Name	Réf. Ref.	Coloris Colour	Poids net Net weight	Matière Material	Dim. L x l x H (mm) Dim. L x W x H (mm)	Dim. Int. Bas L x l x H (mm) Dim. Int. Bottom L x W x H (mm)	Palette / Pallet	
							Nombre de pièces / palette Units / pallet	Dimensions L x l x H (cm) Dimensions L x W x H (cm)
CUVETTE CARRÉE <i>Square basin</i>	1 L	G605621	0,09 kg	PEBD	160 x 160 x 68	120 x 120 x 65	2160	100 x 120 x 176
	3 L	G605821	0,21 kg		220 x 220 x 95	160 x 160 x 90	1200	100 x 120 x 171
	4,5 L	G605921	0,28 kg		260 x 260 x 110	195 x 195 x 105	640	100 x 120 x 127
	7 L	G606021	0,49 kg		300 x 300 x 130	225 x 225 x 125	540	100 x 120 x 164
	10 L	G606121	0,62 kg		350 x 350 x 135	270 x 270 x 130	360	100 x 120 x 153
	12 L	G606221	0,71 kg		390 x 390 x 140	290 x 290 x 135	240	80 x 120 x 157
CUVETTE RECTANGULAIRE PROFONDE <i>Deep rectangular basin</i>	16 L	G606321	0,95 kg	PEBD	400 x 350 x 200	290 x 280 x 180	270	100 x 120 x 130
	20 L	G155421-1	1,15 kg	PEHD	530 x 410 x 140	440 x 320 x 130	240	80 x 100 x 173
COUVERCLE POUR CUVETTE RECTANGULAIRE 20 L <i>Lid for 20 L rectangular basin</i>	G155521-1	○	0,54 kg	PP	525 x 405 x 30	-	240	80 x 120 x 158

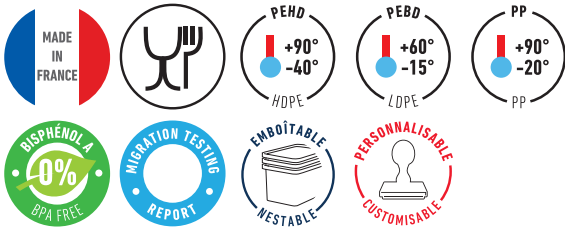

**LE PRODUIT HISTORIQUE
GILAC!
DURABILITÉ SANS
ÉQUIVALENT SUR LE
MARCHÉ DEPUIS 80 ANS**

GILAC ORIGINAL PRODUCT!
UNRIVALLED DURABILITY
ON THE MARKET FOR
80 YEARS



G606921-1

G606821

G606721

G606521

G138721-1



G608021-1

→ **Indestructible**

Indestructible

→ **Très bonne résistance mécanique et chimique**

Very good mechanical and chemical resistance

→ **Facilité de nettoyage**

Easy to clean

→ **Rebords pour faciliter la préhension**

Moulded rim makes it easy to grasp

Désignation Product Name	Réf. Ref.	Coloris Colour	Poids net Net weight	Matière Material	Dim. L x l x H (mm) Dim. L x W x H (mm)	Dim. Int. Bas L x l x H (mm) Dim. Int. Bottom L x W x H (mm)	Palette / Pallet	
							Nombre de pièces / palette Units / pallet	Dimensions L x l x H (cm) Dimensions L x W x H (cm)
CUVETTE RONDE Round basin	4,5 L	G606521	0,36 kg	PEBD	Ø 320 x 95	Ø 240 x 90	450	100 x 120 x 163
	7,5 L	G606721	0,46 kg		Ø 350 x 125	Ø 255 x 120	540	100 x 120 x 134
	9 L	G606821	0,65 kg		Ø 390 x 125	Ø 280 x 120	240	80 x 120 x 137
	14 L	G606921-1	0,73 kg		Ø 450 x 175	Ø 270 x 172	360	100 x 120 x 139
	19 L	G608021-1	1,07 kg	PEHD	Ø 480 x 160	Ø 380 x 155	160	100 x 120 x 137
COUVERCLE POUR CUVETTE RONDE 19 L 19 L round basin lid	G138721-1		0,528 kg	PP	Ø 480 x 40	-	144	100 x 120 x 166

SEAUX RONDS

Round buckets



→ Très résistant
Highly durable

→ Polyéthylène basse densité pour une grande durabilité
Low Density Polyethylene for great durability

→ Jupe d'usure garantissant une grande longévité au produit
Wear-proof lip for greater longevity

Wear-proof lip for greater longevity

Désignation Product Name	Réf. Ref.	Coloris Colour	Poids net Net weight	Matière Material	Dim. L x l x H (mm) Dim. L x W x H (mm)	Dim. Int. Bas L x l x H (mm) Dim. Int. Bottom L x W x H (mm)	Palette / Pallet	
							Nombre de pièces / palette Units / pallet	Dimensions L x l x H (cm) Dimensions L x W x H (cm)
SEAU ROND LÉGER 5 L ANSE INOX 5 L lightweight round bucket w/ stainless steel handle	G615509	●	0,20 kg	PP	230 x 210 x 230	Ø 155 x 200	1125	80 x 120 x 160
	G615077	●						
SEAU 10 L ANSE INOX 10 L bucket w/ stainless steel handle	G615021	○	0,76 kg	PEBD	315* x 275 x 280	Ø 205 x 245	220	80 x 120 x 145
	G615034	●						
SEAU GRADUÉ 12 L AVEC BEC VERSEUR 12 L graduated bucket with pouring spout	G615421	○	0,94 kg	PEBD	320* x 310 x 330	Ø 180 x 290	180	100 x 120 x 128
SEAU 13 L ANSE INOX 13 L bucket w/ stainless steel handle	G615121	○	0,94 kg	PEBD	345* x 310 x 305	Ø 225 x 270	200	100 x 120 x 145
	G615128	●						
	G615134	●						
SEAU GRADUÉ 14 L ANSE INOX 14 L graduated bucket w/ stainless steel handle	G615521	○	1,09 kg	PEBD	370* x 320 x 310	Ø 210 x 280	300	100 x 120 x 114
	G615577	●						
COUVERCLE POUR SEAU ROND BEC VERSEUR 12 L Lid for 12 l round bucket with pouring spout	G615451	○	0,24 kg	PEHD	Ø 290/320 x 20	-	720	100 x 120 x 141

*Dimensions avec anse / *Dimensions including handle

SEAUX CARRÉS

Square buckets

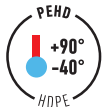
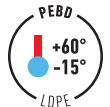

→ Anse en inox
Stainless steel handle

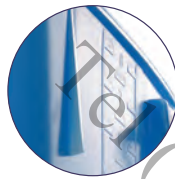

→ Graduation en litres
Graduation in litres

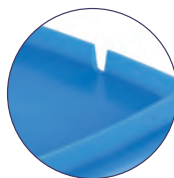

→ Zone d'évacuation :
La jupe des seaux isole le fond du sol et évite la rétention d'eau lors des phases de nettoyage
Discharge zone:
The protector skirt lifts the bucket off the ground and prevents water retention when cleaning



→ Bec verseur
Pouring spout

G615710



→ Gestion de la traçabilité par une zone d'identification de contenu.
Marquage par IML : procédé qui permet de fusionner l'étiquette et la matière plastique durant le moulage par injection pour la rendre inaltérable et réinscriptible.
Traceability management thanks to a contents identification label. (IML) in-mould labelling: process whereby the label is injection-moulded into the plastic, rendering it permanent and rewritable.



12L

→ Apte au contact alimentaire : le couvercle rend le seau hermétique, conserve les arômes et évite toute contamination

Suitable for food contact: airtight lid keeps flavours in and odours out. Risk of cross-contamination is therefore avoided

→ Gain de place lors du stockage au sol grâce à la forme carrée du seau

Space-saving floor storage thanks to the square shape of the bucket

→ Emboîtable à vide sans effet ventouse et empilable sur les couvercles

Nesting when empty, no suction and can be stacked when the lid is closed

→ Permet le stockage et le transport des préparations liquides

For storing and transporting liquids

→ Graduation indicative en litres pour une plus grande facilité d'utilisation

Graduation in litres for easier use

Désignation Product Name	Réf. Ref.	Coloris Colour	Poids net Net weight	Matière Material	Dim. Ext. Max. L x l x H (mm) Dim. Ext. Max. L x W x H (mm)	Dim. Int. Bas L x l x H (mm) Dim. Int. Bottom L x W x H (mm)	Palette / Pallet	
							Nombre de pièces / palette Units/pallet	Dimensions L x l x H (cm) Dimensions L x W x H (cm)
SEAU CARRÉ 12 L HACCP AVEC COUVERCLE ÉTANCHE HACCP 12 L square bucket with watertight lid	G615712	○	1,205 kg	PEBD pour le couvercle PEHD pour le corps du seau Lid: PEBD Bucket: PEHD	330 x 305* x 280	200 x 200 x 246	72	100 x 120 x 177
	G615709	●						
	G615710	●						
	G615711	●						
	G615718	●						

*Dimensions avec anse / *Dimensions including handle



Votre distributeur : RUVAULT Design

LE BAQUET QUI NE RACONTE PAS DE SALADE

Il dit la vérité quand il dit qu'il est indestructible avec ses parois rigides, sa jupe d'usure et son fond renforcé.

THE TUB THAT DOESN'T MINCE ITS WORDS

It's telling the truth when it says it's indestructible with its rigid sides, wear-proof protection, and reinforced bottom.

60 52 24 38

contact@groupe-ruault.com

BAQUETS

Small tubs

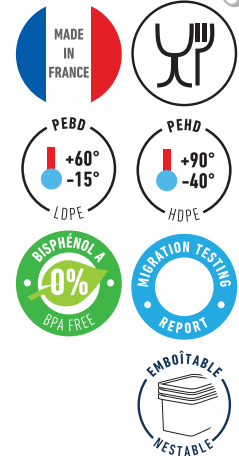

→ Bac de soutirage / Decanting tub

→ Rigidité des parois qui empêche la déformation à la charge
Rigid sides preventing distortion when full

→ Fond renforcé pour une grande durabilité
Reinforced bottom for greater durability

→ Jupe d'usure
Wear-proof protection

→ Baquet 75 L compatible avec le socle rouleur rond p.122
75 L small tub compatible with round rolling dolly p.122

Désignation Product Name	Réf. Ref.	Coloris Colour	Poids net Net weight	Matière Material	Dim. L x l x H (mm) Dim. L x W x H (mm)	Dim. Int. Bas L x l x H (mm) Dim. Int. Bottom L x W x H (mm)	Palette / Pallet	
							Nombre de pièces / palette Units / pallet	Dimensions L x l x H (cm) Dimensions L x W x H (cm)
BAQUETS ROUNDS Round small tubs	35 L	G608121	1,79 kg	PEBD	550* x 475 x 315	Ø 330 x 295	80	100 x 120 x 186
	50 L	G608221	2,57 kg		620* x 545 x 340	Ø 400 x 310	60	100 x 120 x 166
	75 L	G608421	3,27 kg		730* x 620 x 385	Ø 445 x 360	24	100 x 120 x 110
BAQUET OVALE Oval small tub	60 L	G608321	2,33 kg	PEBD	740* x 490 x 286	530 x 370 x 265	48	100 x 120 x 176
COUVERCLE BAQUET 35 L & CONTENEUR 50 L A POIGNÉES NOIRES Lid for 35 L small tub & 50 L container w/black handles	G152021	○	0,7 kg	PEHD	Ø 455 x 40	-	368	100 x 120 x 170
COUVERCLE BAQUET 50 L & CONTENEUR 75 L Lid for 50 L small tub & 75 L container	G616421	○	1,2 kg	PEBD	Ø 610 x 85	-	28	80 x 120 x 78
BAC DE SOUTIRAGE 17 L Decanting tub 17 L	G161574	●	1,096 kg	PEHD	480 x 435 x 175	Ø 320 x 165	140	100 x 120 x 200

*Dimensions avec poignées / *Dimensions including handles

CONTENEURS ALIMENTAIRES RONDS HACCP

Round HACCP food contact containers

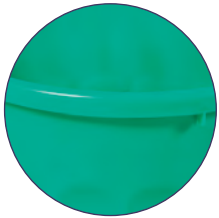

→ Intérieur lisse
Smooth inner side

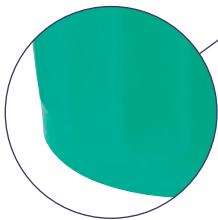

→ Jupe d'usure pour garantir une longévité exceptionnelle
Wear-proof protection for greater longevity



G612036

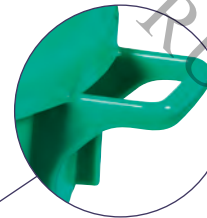

→ Poignées renforcées pour une bonne manutention
Reinforced handles for easier handling



→ Solution de stockage, de préparation et de transport de contenus alimentaires

Solution for storing preparing and transporting foodstuffs

→ Grande résistance

Highly durable

→ Fond renforcé avec jupe d'usure

Strengthened bottom with wear-proof protection

→ Poignées renforcées pour éviter la déformation lors de la portée

Reinforced handles to avoid distortion when being carried

→ Couverture plat pour conteneur HACCP 75 L avec montage par clipsage, pour un maintien optimal

Flat lid for 75 L HACCP containers with clip fixation for optimum handling

G616433



G612033

G616428



G612028

G616436



G612036

G616423



G612023

→ Couvercle plat permettant l'empilage des conteneurs 75 L
Existe en 5 coloris HACCP
Flat lid for stacking 75 L containers.
Available in HACCP colours



Désignation Product Name	Réf. Ref.	Coloris Colour	Poids net Net Weight	Matière Material	Dim. Ext. Max. L x l x H (mm) Dim. Ext. Max. L x W x H (mm)	Dim. Int. Bas L x l x H (mm) Dim. Int. Bottom L x W x H (mm)	Palette / Pallet	
							Nombre de pièces / palette Units / pallet	Dimensions L x l x H (cm) Dimensions L x W x H (cm)
CONTENEUR ALIMENTAIRE 35 L + couvercle 35 L food contact container + lid	G611521	○	1,73 kg	PEBD	Ø 370 x 585	Ø 260 x 510	56	80 x 120 x 182
CONTENEUR ALIMENTAIRE 50 L POIGNÉES NOIRES Lid for 50 L container black handles	G030621	○	2,5 kg	PEHD	Ø 450 sans poignée x 525 Ø 450 w/o handle x 525	Ø 340 x 495	60	100 x 120 x 149
COUVERCLE CONTENEUR 50 L POIGNÉES NOIRES Lid for 50 L container black handles	G152021	○	0,7 kg	PEHD	Ø 455 x 40	-	368	100 x 120 x 170
CONTENEUR ALIMENTAIRE HACCP 50 L 50 L HACCP food contact container	G613221	○	2,47 kg	PEHD	Ø 610 avec poignées x 465 Ø 610 w/ handles x 465	Ø 330 x 430	60	100 x 120 x 178
	G613233	●						
	G613228	●						
	G613236	●						
COUVERCLE AVEC POIGNÉE POUR CONTENEUR HACCP 50 L 50 L HACCP container lid with handle	G613321	○	0,725 kg	PEHD	Ø 495 x 160	-	60	100 x 120 x 152
	G613333	●						
	G613328	●						
	G613336	●						
CONTENEUR ALIMENTAIRE HACCP 75 L 75 L HACCP food contact container	G612021	○	3,57 kg	PEHD	Ø 670 avec poignées x 485 Ø 670 w/ handles x 485	Ø 430 x 455	30	100 x 120 x 175
	G612033	●						
	G612028	●						
	G612036	●						
	G612023	●						
COUVERCLE PLAT CONTENEUR HACCP 75 L 75 L HACCP container flat lid	G616421	○	1,2 kg	PEBD	Ø 610 x 85	-	28	80 x 120 x 78
	G616433	●						
	G616428	●						
	G616436	●						
COUVERCLE AVEC POIGNÉE POUR CONTENEUR HACCP 75 L 75 L HACCP container lid with handle	G612121	○	0,99 kg	PEHD	Ø 560 x 160	-	60	100 x 120 x 149
	G612133	●						
	G612128	●						
	G612136	●						
	G612123	●						

FÛTS

Barrels

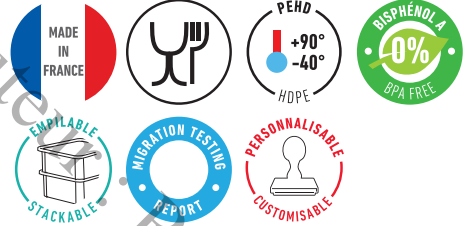

G173421

G178721



G178921



G032208



G170214

+ Socle rond 5 roues + timon p.122
5-wheel round dolly + pulling bar p.122

→ Gamme adaptée à un grand nombre d'utilisations (saumurage, macération,...) dans le transport et le stockage des produits alimentaires liquides ou solides
Suitable for a wide range of uses (brining, pickling etc.) when transporting and storing liquid or solid food products

→ Homologation par tests de migration globale et spécifique
Global and specific migration test approved

→ Facilement manipulables et ouverture totale
Easy handling and total opening

→ Apte au contact alimentaire : parfaite protection du contenu à l'abri de toute contamination grâce au couvercle étanche

Suitable for food contact : contents are protected from contamination thanks to its watertight lid

→ Fût 50 L dédié aux Matériels à Risque Spécifiés (MRS)
50 L barrel especially for specified risk materials

BONBONNES ET JERRICANS

Carboys & Jerricans



G105421



G174721



G127021



Désignation Product Name	Réf. Ref.	Coloris Colour	Poids net Net weight	Matière Material	Dim. Ext. Max. L x l x H (mm) Dim. Ext. Max. L x W x H (mm)	Dim. Int. Bas L x l x H (mm) Dim. Int. Bottom L x W x H (mm)	Palette / Pallet	
							Nombre de pièces / palette Units/pallet	Dimensions L x l x H (cm) Dimensions L x W x H (cm)
FÛT 30 L + GENOUILÈRE METAL + COUVERCLE NOIR 30 L barrel w/ metallic toggle joint closure + black lid	G173421	○	1,60 kg	PEHD	Ø 338 x 430	Ø 270 x 420	45	100 x 120 x 228
FÛT 50 L + GENOUILÈRE METAL + COUVERCLE NOIR 50 L barrel w/ metallic toggle joint closure + black lid	G178721	○	2,21 kg	PEHD	Ø 393 x 540	Ø 320 x 530	18	80 x 120 x 170
FÛT 50 L + COUVERCLE LANGUETTE BLANC 50 L barrel + lid w/ tab	G032208	○	1,96 kg	PEHD	Ø 393 x 540	Ø 320 x 530	32	80 x 120 x 169
FÛT 100 L + GENOUILÈRE METAL + COUVERCLE NOIR 100 L barrel w/ metallic toggle joint closure + black lid	G178921	○	4,1 kg	PEHD	Ø 492 x 650	Ø 400 x 640	12	100 x 120 x 207
BONBONNE 20 L AVEC GENOUILÈRE METAL 20 L carboy w/ metallic toggle joint closure	G174721	○	1,66 kg	PEHD	280 x 270 x 345	270 x 260 x 330 int. Ø 215	60	100 x 120 x 177
BONBONNE 20 L AVEC BOUCHON DE VIDANGE 20 L carboy w/ drain cap	G127021	○	1,47 kg	PEHD	250 x 250 x 450	240 x 240 int. goulot Ø 55	48	100 x 120 x 162
JERRICAN 20 L AVEC BEC VERSEUR INCORPORÉ 20 L jerrycan w/ pouring spout	G105421	○	1,435 kg	PEHD	320 x 200 x 460	300 x 190	64	100 x 120 x 197

Gilac
PROFESSIONNEL

LE SOCLE POUR QUI TOUT ROULE

Il peut supporter 250 kg,
il franchit tous les seuils
et se déplace facilement
grâce à son timon!

THE DOLLY THAT GETS THINGS ROLLING

*It can handle 250 kg, it crosses
all thresholds, and is easy
to move thanks to its pulling bar!*

Gilac
PROFESSIONNEL

SOCLES ROULEURS

Rolling dollies

SOCLES 4 & 6 ROUES / 4 & 6-wheel dollies

→ Socles compatibles avec tous les bacs et caisses 600 x 400 et 400 x 300 mm

Dollies compatible with all 600 x 400 and 400 x 300 mm containers and crates

→ Une large gamme de roues permet de couvrir les besoins les plus exigeants : milieux humides, sols bruyants

A wide range of wheels to cover all kinds of needs : wet environments, noisy ground

SOCLES 6 ROUES / 6-wheel dollies

→ Franchissements facilités : la conception exclusive Gilac basée sur 6 roues fixes, dont 2 roues centrales décalées, permet de s'affranchir des contraintes mécaniques liées au franchissement des seuils

Manoeuvrability: Gilac exclusive design based on 6 fixed wheels with 2 central wheels set back, makes it easier to cross thresholds and mount doorsteps

→ Pivotent sur les deux roues centrales pour tourner

Swivel on the two central wheels to turn

→ Empilement à vide des socles pour faciliter le stockage et les déplacements

Dollies may be stacked when empty making it easier to transport and store them

→ Lavables en machine

Machine-washable

→ Résistance à la charge : 250 kg

Load capacity: 250 kg

→ Une qualité irréprochable, surclassant les standards industriels habituels ! Base injectée en ABS avec structure alvéolée garantissant une solidité et une longévité sans égale.

Outstanding quality, outclassing usual industry standards! ABS injected base with solid frame guaranteeing unrivalled durability

SOCLES 4 ROUES / 4-wheel dollies

→ Excellente stabilité et très grande maniabilité grâce aux 4 roues directrices montées sur roulement à billes

Excellent stability and great manoeuvrability thanks to its 4 ball bearing mounted drive wheels

→ Une large gamme de roues permet de couvrir les besoins les plus exigeants : milieux humides, sols bruyants

A wide range of wheels to cover all kinds of needs : wet environments, noisy ground



SOCLES 5 ROUES / 5-wheel dollies

→ Socle compatible avec les fûts (de 30 L à 100 L), les conteneurs alimentaires ronds 75 L et les baquets 75 L

Dolly compatible with 75 L round HACCP food contact containers, barrels from 30 L to 100 L and 75 L small tubs

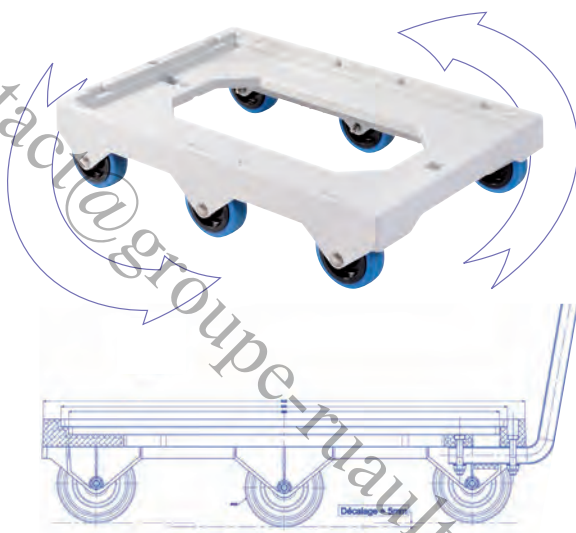

SOCLES ROULEURS UNIVERSELS 6 ROUES 600 X 400

Universal 6-wheel dollies - 600 x 400

**EXCLUSIVITÉ
GILAC
GILAC
EXCLUSIVE**

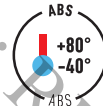

+ Timon amovible pour socles 4, 5 et 6 roues p.123
Removable pulling bar for 4, 5 or 6-wheel dollies p.123



→ Système de fixation à goupille amovible
Detachable retaining pin fastening system

→ La base de fixation peut être achetée à l'unité (L011821) pour utiliser un même timon sur plusieurs socles. Voir p.123
The mounting base can be purchased individually (L011821) to use the same pulling bar on several dollies. See p.123

→ Compatible avec tous les bacs et caisses 600 x 400 mm et 400 x 300 mm ainsi que les bacs à ingrédients 40 L
Compatibility with all 600 x 400 mm and 400 x 300 mm containers and crates as well as 40 L ingredients containers

→ Résistance à la charge : 250 kg
Load capacity: 250 kg

→ Se bloque lors de l'empilement pour un transport facilité des socles
Locks when stacked to facilitate transport



Roue Ø 100 mm PP noir
Ø 100 mm black PP wheel



→ Roue Ø 100 mm en PA + bandage caoutchouc

- Silencieuse sur tout type de sol
- Pas de vibration
- Confort d'utilisation
- Ne gèle pas en chambre froide

Ø 100 mm PA wheel + rubber tyres

- Quiet on any type of flooring
- No vibrations
- Enhanced ergonomics
- Does not freeze in cold room

EXCLUSIVITÉ
GILAC
GILAC
EXCLUSIVE

G170324



G170317



SOLUTION
ÉCONOMIQUE
ROUES SANS CHAPE
COST SAVING SOLUTION
WITHOUT WHEEL HOUSING

→ 2 roues centrales décalées pour faciliter la rotation

The 2 central wheels are set back making it easier to turn

→ Facilite les franchissements de seuil

Easier to mount doorsteps and to cross thresholds



Désignation Product Name	Réf. Ref.	Coloris Colour	Poids net Net weight	Matière Material	Dim. Ext. Max. L x l x H (mm) Dim. Ext. Max. L x W x H (mm)	Palette / Pallet	
						Nombre de pièces / palette Units / pallet	Dimensions L x l x H (cm) Dimensions L x W x H (cm)
SOCLE 6 ROUES - AXE ACIER 6-wheel dolly - steel shaft	G170324	●	2,87 kg	Socle : ABS / Roue : PA + bandage caoutchouc / Visserie : Inox Dolly : ABS / Wheel : PA + rubber bandage / Bolts & screws : Stainless steel	613 x 414 x 135	39	100 x 120 x 174
SOCLE 6 ROUES SILENCE - AXE ACIER Silent 6-wheel dolly - steel shaft	G170327	●	3,62 kg	Socle : ABS / Roue : PA + bandage caoutchouc / Visserie : Acier Dolly : ABS / Wheel : PA + rubber bandage / Bolts and screws : Steel	613 x 414 x 135	39	100 x 120 x 174
SOCLE 6 ROUES - AXE INOX 6-wheel dolly - stainless steel shaft	G170311	●	2,87 kg	Socle : ABS / Roue : PP Visserie : Inox Dolly : ABS / Wheel : PP Bolts and screws : Stainless steel	613 x 414 x 135	39	100 x 120 x 174
SOCLE 6 ROUES SILENCE - AXE INOX Silent 6-wheel dolly - stainless steel shaft	G170317	●	3,62 kg	Socle : ABS / Roue : PA + bandage caoutchouc / Visserie : Inox Dolly : ABS / Wheel : PA + rubber bandage / Bolts & screws : Stainless steel	613 x 414 x 135	39	100 x 120 x 174
TIMON AMOVIBLE SOCLE 4, 5 ET 6 ROUES Removable pulling bar for 4, 5 or 6-wheel dolly	G170428		1,10 kg	Manche inox Stainless steel handle	L 92 x H 925	150	80 x 120 x 162

SOCLES ROULEURS UNIVERSELS 4 ROUES 600 X 400

Universal 4-wheel dollies - 600 x 400

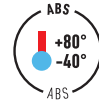

**LA RÉFÉRENCE
DU MARCHÉ**
THE LEADING
BRAND ON THE
MARKET



→ Nouveau système de fixation à goupille amovible

New detachable retaining pin fastening system

→ La base de fixation peut être achetée à l'unité (L011821) pour utiliser un même timon sur plusieurs socles. Voir p.123

The mounting base can be purchased individually (L011821) to use the same pulling bar on several dollies, See p.123



Timon amovible pour socles 4, 5 et 6 roues p.123
Removable pulling bar for 4, 5 or 6-wheel dollies p.123

→ Compatible avec tous les bacs et caisses 600 x 400 mm et 400 x 300 mm ainsi que les bacs à ingrédients 40 L
Compatible with all 600 x 400 mm and 400 x 300 mm containers and crates as well as 40 L ingredients containers

→ Résistance à la charge : 250 kg
Load capacity: 250 kg

**LES +
PRODUITS
GILAC!**

Découvrez nos notices vidéos sur notre chaîne Youtube
Discover our video instructions on our Youtube channel

**LARGE
GAMME DE ROUES
DISPONIBLES**
WIDE RANGE
OF WHEELS
AVAILABLE

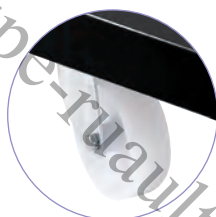

→ Roue Ø 100 mm PP
Ø 100 mm PP wheel



→ Roue Ø 100 mm avec frein
Ø 100 mm wheel with brake

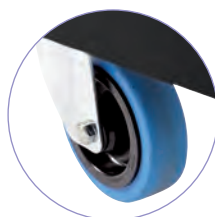

→ Roue Ø 100 mm en PA + bandage caoutchouc
• Silencieuse sur tout type de sol
• Pas de vibration
• Confort d'utilisation
• Ne gèle pas en chambre froide
Ø 100 mm PA wheel + rubber tyres
Quiet on any type of flooring
No vibrations
Enhanced ergonomics
Does not freeze in cold room



Désignation Product Name	Réf. Ref.	Coloris Colour	Poids net Net weight	Matière Material	Dim. Ext. Max. L x l x H (mm) Dim. Ext. Max. L x W x H (mm)	Palette / Pallet	
						Nombre de pièces / palette Units/pallet	Dimensions L x l x H (cm) Dimensions L x W x H (cm)
SOCLE 4 ROUES PIVOTANTES - CHAPE ACIER 4 Pivoting wheel dolly - steel wheel housing	G170114	●	4,84 kg	Socle : ABS / Roue : PP Visserie : Acier Dolly : ABS / Wheel : PP Bolts and screws : Steel	613 x 414 x 172	36	100 x 120 x 173
	G170128	●					
	G170109	●					
	G170141	●					
SOCLE 4 ROUES PIVOTANTES + 2 FREINS - CHAPE ACIER 4 Pivoting wheel dolly + 2 brakes - steel wheel housing	G170144	●	5,58 kg	Socle : ABS / Roue : PP Visserie : Acier Dolly : ABS / Wheel : PP Bolts and screws : Steel	613 x 414 x 172	36	100 x 120 x 173
SOCLE 4 ROUES SILENCE PIVOTANTES - CHAPE ACIER 4 Silent pivoting wheel dolly - steel wheel housing	G170147	●	5,33 kg	Socle : ABS / Roue : PA + bandage caoutchouc / Visserie : Acier Dolly : ABS / Wheel : PA + rubber bandage / Bolts and screws : Steel	613 x 414 x 172	36	100 x 120 x 173
SOCLE 4 ROUES PIVOTANTES - CHAPE INOX 4 Pivoting wheel dolly - stainless steel wheel housing	G170143	●	4,84 kg	Socle : ABS / Roue : PP Visserie : Inox Dolly : ABS / Wheel : PP Bolts and screws : Stainless steel	613 x 414 x 172	36	100 x 120 x 173
SOCLE 4 ROUES SILENCE PIVOTANTES - CHAPE INOX 4 Silent pivoting wheel dolly - stainless steel wheel housing	G170148	●	5,18 kg	Socle : ABS / Roue : PA + bandage caoutchouc / Visserie : Inox Dolly : ABS / Wheel : PA + rubber bandage / Bolts & screws : Stainless steel	613 x 414 x 172	36	100 x 120 x 173
SOCLE 4 ROUES SILENCE PIVOTANTES + 2 FREINS CHAPE INOX 4 Pivoting wheel dolly + 2 brakes - stainless steel wheel housing	G170149	●	5,13 kg	Socle : ABS / Roue : PA + bandage caoutchouc / Visserie : Inox Dolly : ABS / Wheel : PA + rubber bandage / Bolts & screws : Stainless steel	613 x 414 x 172	36	100 x 120 x 173
TIMON AMOVIBLE SOCLE 4, 5 ET 6 ROUES Removable pulling bar for 4, 5 or 6-wheel dolly	G170428	○	1,10 kg	Manche inox Stainless steel handle	L 92 x H 925	150	80 x 120 x 162

SOCLE ROULEUR ROND 5 ROUES

5-wheel round dolly



G170214

→ Roue Ø 50 mm PP noir, bandage caoutchouc
Ø 50 mm black PP wheel, rubber tyres



+ Timon amovible pour socles 4, 5 et 6 roues p.123
Removable pulling bar for 4, 5 or 6-wheel dollies p.123



100L

30L

75L

→ La base de fixation peut être achetée à l'unité (L011821) pour utiliser un même timon sur plusieurs socles, voir p.123
The mounting base can be purchased individually (L011821) to use the same pulling bar on several dollies, see p.123

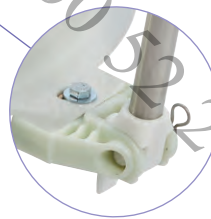

→ Socle compatible avec les conteneurs alimentaires ronds 75 L, les baquets 75 L et les fûts de 30 à 100 L
5-wheel round dolly compatible with 75 L round food contact containers, 75 L small tubs and barrels from 30 L to 100 L

→ Résistance à la charge sur sol lisse : 120 kg
Load capacity on a smooth surface: 120 kg

→ Excellente stabilité et grande maniabilité grâce aux 5 roues directrices montées sur roulement à billes
Excellent stability and great manoeuvrability thanks to its 5 ball bearing mounted drive wheels

Désignation Product Name	Réf. Ref.	Coloris Colour	Poids net Net weight	Matière Material	Dim. Ext. Max. L x l x H (mm) Dim. Ext. Max. L x W x H (mm)	Palette / Pallet	
						Nombre de pièces / palette Units/pallet	Dimensions L x l x H (cm) Dimensions L x W x H (cm)
SOCLE ROND 5 ROUES CHAPE ACIER 5-wheel round dolly steel wheel housing	G170214		1,6 kg	Socle : ABS / Roue : PP + bandage caoutchouc / Visserie : acier Dolly: ABS / Wheel: PP + rubber bandage / Bolts & screws : steel	Ø 470 x 130 Avec fixation timon With pulling bar fastening: L 500	60	80 x 120 x 115

TIMON AMOVIBLE POUR SOCLES ROULEURS

Removable pulling bar for rolling dollies



G170428

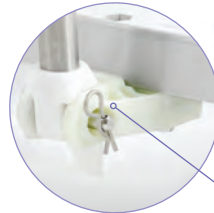

→ Système de fixation à goupille amovible
Detachable retaining pin fastening system

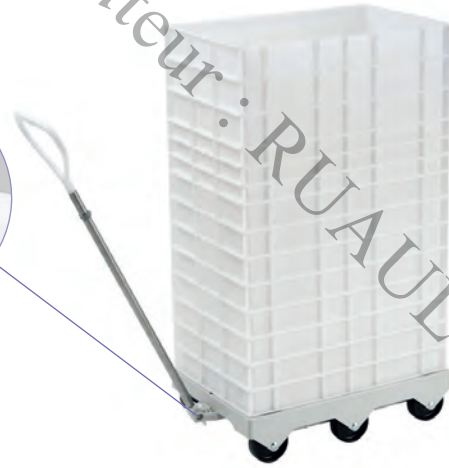

Adaptable sur les socles ronds et 600 x 400 p.116 à 122
Suitable for 600x400 and round dollies p.116 to 122



→ La base de fixation est livrée avec le timon
The mounting base is delivered with the pulling bar



→ Le bras du timon est amovible. La base de fixation (vendue avec le timon) une fois positionnée, reste fixée sur le socle
The arm of the pulling bar is removable. The mounting base (sold with the pulling bar), once attached, remains on the dolly

→ Il est possible d'acheter une base de fixation à l'unité (L011821) pour utiliser un même timon sur plusieurs socles
The mounting base can be purchased individually to use the same pulling bar on several dollies



→ Facilite le déplacement des charges lourdes
Makes it easier to shift heavy loads

→ Permet de tirer et pousser le socle sans effort
Enables to push and to pull the dolly effortlessly

→ Revient systématiquement à sa position verticale
Returns systematically to its vertical position

Désignation Product Name	Réf. Ref.	Coloris Colour	Poids net Net weight	Matière Material	Dim. Ext. Max. L x l x H (mm) Dim. Ext. Max. L x W x H (mm)	Palette / Pallet	
						Nombre de pièces / palette Units/pallet	Dimensions L x l x H (cm) Dimensions L x W x H (cm)
TIMON AMOVIBLE SOCLE 4, 5 ET 6 ROUES Removable pulling bar for 4, 5 or 6-wheel dolly	G170428	○	1,10 kg	Manche inox Stainless steel handle	L 92 x H 925	150	80 x 120 x 162
BASE DE FIXATION POUR TIMON Mounting base for pulling bar	L011821		0,320 Kg	-	-	-	-

CAILLEBOTIS

Duckboards

→ Structure alvéolaire
Alveolar structure

G402021



G402121



G402021

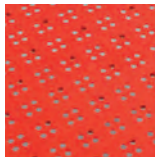

G402009



G402010

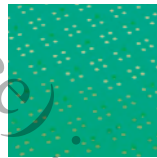

G402011

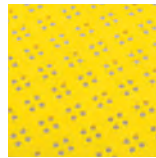

G402018

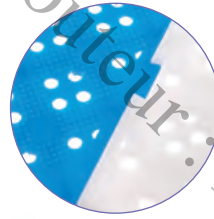

→ Zone de raccordement adaptée à l'équipement de vastes surfaces
Junction area suitable for wide surfaces equipment.

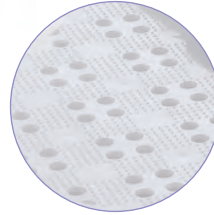

→ Excellente résistance mécanique grâce à la structure PEHD
Outstanding mechanical strength thanks to the HDPE structure.



→ Indispensables pour identifier les zones de stockage par couleur
Essential for identifying storage areas by colour

→ Résistance thermique adaptée aux températures des chambres de surgélation
Thermal resistance adapted to suit temperatures in cold storage rooms, even freezing temperatures

→ Grande résistance à la charge
Great load capacity

→ Permettent de respecter les règles d'hygiène pour le stockage des aliments
Allow compliance with hygiene rules for food storage

→ Facilement nettoyables : jet d'eau, nettoyeur haute pression, machine
Easy to clean: water spray, high pressure cleaner, machine

→ Très simples à installer, clipsables
Very easy to install, clip-in system

→ Découpables facilement avec une scie pour un ajustement parfait à l'espace d'utilisation
Easily cut with a saw for a perfect fit in its slot

→ Modulaires, évolutifs et durables
Modular, upgradeable and durable

→ Evacuation optimale des liquides
Optimum evacuation of liquids

Désignation Product Name	Réf. Ref.	Coloris Colour	Poids net Net weight	Matière Material	Dim. Ext. Max. L x l x H (mm) Dim. Ext. Max. L x W x H (mm)	Palette / Pallet	
						Nombre de pièces / palette Units/pallet	Dimensions L x l x H (cm) Dimensions L x W x H (cm)
CAILLEBOTIS 50 X 50 CM - ÉPAISSEUR 22 MM 50 X 50 cm duckboard - 22 mm thick	G402021	○	1,02 kg	PEHD	500 X 500 x 22	300	100 x 120 x 178
	G402009	●					
	G402010	●					
	G402011	●					
	G402018	●					
LOT DE 4 CAILLEBOTIS 50 X 50 CM - ÉPAISSEUR 22 MM - 1M ² Set of 4 - 50 X 50 cm duckboard - 22 mm thick - 1m ²	G402060	○	4,08 kg	PEHD	Lot : 500 X 500 x 85	72	100 x 120 x 172
CAILLEBOTIS 50 X 50 CM - ÉPAISSEUR 50 MM 50 X 50 cm duckboard - 50 mm thick	G402121	○	1,71 kg	PEHD	500 X 500 x 50	120	100 x 120 x 163

CAILLEBOTIS SOUPLE

Flexible duckboards



NOUVEAU New

G402222

→ Bonne propriété antidérapante grâce à la surface souple et nervurée

Good anti-slip properties thanks to flexible and ribbed surface

→ Clipsables, avec encoches, faciles à assembler, sans outil

Clip-on, with notches, easy to assemble, no tools required

→ Grandes perforations pour un drainage parfait des liquides tout en favorisant le passage de l'air et l'évacuation de l'humidité

Large perforations for perfect drainage of liquids while promoting airflow and moisture evacuation

→ Hauteur de 50 mm pour laisser un passage d'air suffisant entre le sol et le caillebotis
50 mm height to allow sufficient air flow between the floor and the duckboard

Désignation Product Name	Réf. Ref.	Coloris Colour	Poids net Net weight	Matière Material	Dim. Ext. Max. L x l x H (mm) Dim. Ext. Max. L x W x H (mm)	Palette / Pallet	
						Nombre de pièces / palette Units / pallet	Dimensions L x l x H (cm) Dimensions L x W x H (cm)
CAILLEBOTIS SOUPLE 50 X 50 CM - 50 X 50 cm flexible duckboard	G402222	●	1,92 kg	PEHD	500 x 500 x 50	120	100 x 120 x 162

RAYONNAGE 6 BOUTEILLES ÉCO-DURABLE

Eco-sustainable 6-bottle rack

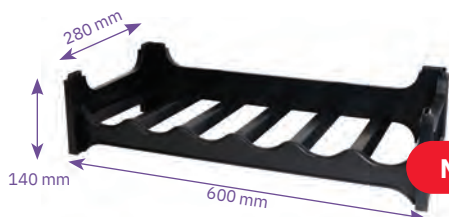

NOUVEAU New

G660041

→ Empilables grâce aux pieds qui s'emboîtent dans le rayonnage inférieur pour créer un meuble d'appoint*

*Stackable due to feet that interlock with the shelf below to create an auxiliary furniture piece**

→ Format ergonomique, conçu pour stocker et stabiliser des bouteilles allongées

Ergonomically designed to store and stabilise elongated bottles

→ Ouverture idéale entre chaque rayonnage empilé pour saisir aisément les bouteilles

Ideal opening between each stacked shelf for easy access to bottles

→ 6 bouteilles stockées sur une rangée
6 bottles stored in a row

Conception éco-durable : fabrication en plastique recyclé non alimentaire, alternative au plastique vierge traditionnel
Eco-sustainable design: made from recycled non-food-grade plastic, an alternative to traditional virgin plastic

Désignation Product Name	Réf. Ref.	Coloris Colour	Poids net Net weight	Matière Material	Dim. Ext. Max. L x l x H (mm) Dim. Ext. Max. L x W x H (mm)	Palette / Pallet	
						Nombre de pièces / palette Units / pallet	Dimensions L x l x H (cm) Dimensions L x W x H (cm)
RAYONNAGE 6 BOUTEILLES 6-bottle rack	G660041	●	0,7 kg	PP	600 x 280 x 140	120	80 x 120 x 178

*Sur une grande hauteur, il est recommandé de fixer au mur les rayonnages empilés / *For greater heights, it is recommended to anchor the stacked shelves to the wall

PALETTES AGRÉÉES CONTACT ALIMENTAIRE

Food contact certified pallets

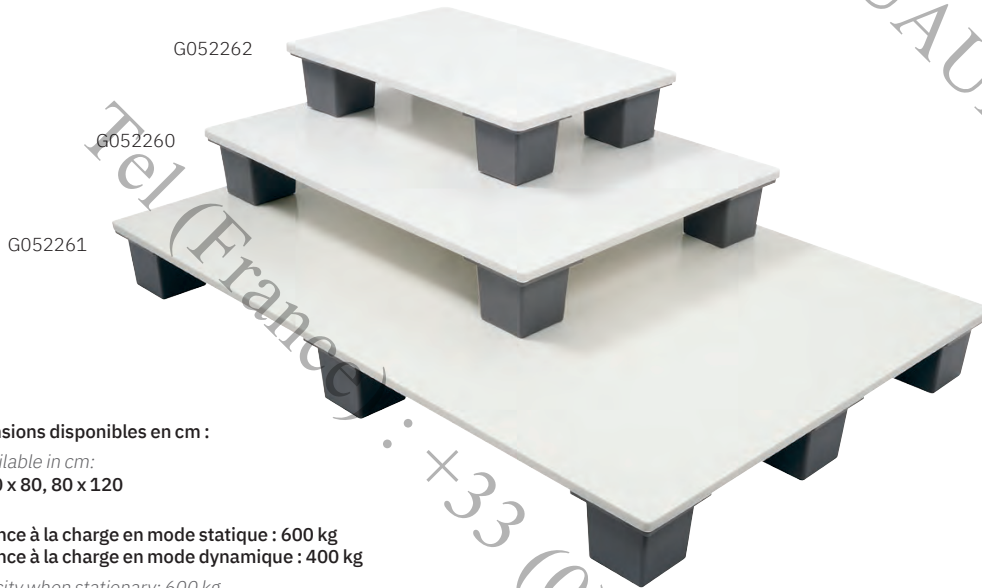
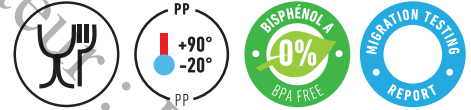

→ 3 dimensions disponibles en cm :

3 sizes available in cm:
40 x 60, 60 x 80, 80 x 120

→ Résistance à la charge en mode statique : 600 kg
→ Résistance à la charge en mode dynamique : 400 kg

Load capacity when stationary: 600 kg
Load capacity in motion: 400 kg

 → Stockage interdit sur des racks : les plots des palettes sont incompatibles avec les lisses des racks

Storage prohibited on racks: the pads of the pallets are incompatible with the rails of the racks

→ Palette plastique certifiée contact alimentaire
Food contact certified plastic pallet

→ Idéale pour l'agencement d'une chambre froide ou d'une zone de préparation
Ideal for equipping cold rooms or preparation areas

Désignation Product Name	Réf. Ref.	Coloris Colour	Poids net Net weight	Matière Material	Dim. Ext. Max. L x l x H (mm) Dim. Ext. Max. L x W x H (mm)	Palette / Pallet	
						Nombre de pièces / palette Units / pallet	Dimensions L x l x H (cm) Dimensions L x W x H (cm)
QUART DE PALETTE AGRÉÉE CONTACT ALIMENTAIRE - 40 X 60 CM Food contact certified pallet 40 x 60 cm	G052262	○	3,9 kg	PP	400 x 600 x 120	64	110 x 130 x 124
DEMI-PALETTE AGRÉÉE CONTACT ALIMENTAIRE - 60 X 80 CM Half size food contact certified pallet 60 x 80 cm	G052260	○	7,3 kg	PP	600 x 800 x 120	32	110 x 130 x 175
PALETTE AGRÉÉE CONTACT ALIMENTAIRE - 80 X 120 CM Food contact certified pallet 80 x 120 cm	G052261	○	15,6 kg	PP	1200 x 800 x 120	16	110 x 130 x 124

PALETTE HYGIÈNE

Hygiene pallet

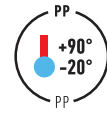

PALETTE PLEINE HYGIÈNE 80 X 120

80 x 120 solid Hygiene pallet

G052221

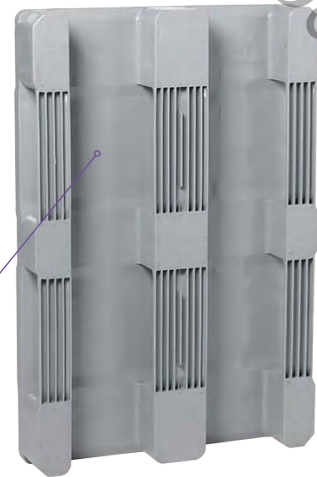
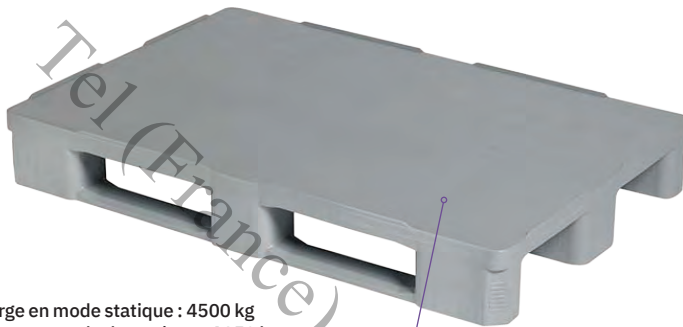

- Résistance à la charge en mode statique : 4500 kg
- Résistance à la charge en mode dynamique : 1250 kg
- Résistance à la charge sur rack : 1000 kg

Load capacity when stationary: 4500 kg
Load capacity in motion: 1250 kg
Load capacity on rack: 1000 kg

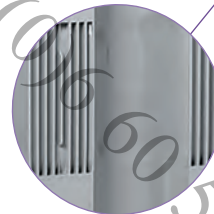
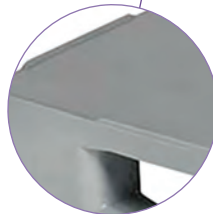

→ Plateau plein et lisse, sur les 2 faces, pour un nettoyage facilité

Solid and smooth surface on both sides for easy cleaning

→ Palette très résistante, idéale pour les charges très lourdes

Extremely sturdy pallet, ideal for very heavy loads

→ Plots conçus pour amortir les chocs

Shock-absorbing feet

→ Déplacement facile avec un chariot élévateur ou un transpalette

Easy to manoeuvre with a forklift truck or pallet truck

→ Conception optimisée pour faciliter le nettoyage et assurer une hygiène optimale

Optimised design for easy cleaning and optimal hygiene

Désignation Product Name	Réf. Ref.	Coloris Colour	Poids net Net weight	Matière Material	Dim. Ext. Max. L x l x H (mm) Dim. Ext. Max. L x W x H (mm)	Palette / Pallet	
						Nombre de pièces / palette Units/pallet	Dimensions L x l x H (cm) Dimensions L x W x H (cm)
PALETTE PLEINE HYGIÈNE - 80 X 120 CM Solid hygiene pallet - 80 x 120 cm	G052221	●	18 kg	PP	1200 x 800 x 161	15	80 x 120 x 235

PALETTES LÉGÈRES

Lightweight pallets

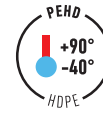

PALETTES LÉGÈRES EMBOITABLES

Lightweight nestable pallets

SPÉCIAL GAIN DE PLACE : EMBOITABLE À VIDE
SPACE-SAVING FEATURE: NESTABLE WHEN EMPTY



80 x 120

G052202



60 x 80

G052204



100 x 120

G052206

→ 3 dimensions disponibles en cm :

3 sizes available in cm:
60 x 80, 80 x 120 et 100 x 120

→ Résistance à la charge en mode statique :

Load capacity when stationary
G052204 : 700 kg
G052202 : 1500 kg
G052206 : 2000 kg

→ Palettes ajourées, ergonomiques et légères : gain de place lors du stockage, manutention facile

Ergonomic and lightweight perforated pallets: space saving for storage use, easy handling



→ Stockage interdit sur des racks pour les palettes légères emboîtables : les plots des palettes sont incompatibles avec les lisses des racks
Storage prohibited on racks for lightweight nestable pallets: the pads of the pallets are incompatible with the rails of the racks

Désignation Product Name	Réf. Ref.	Coloris Colour	Poids net Net weight	Matière Material	Dim. Ext. Max. L x l x H (mm) Dim. Ext. Max. L x W x H (mm)	Palette / Pallet	
						Nombre de pièces / palette Units / pallet	Dimensions L x l x H (cm) Dimensions L x W x H (cm)
PALETTE LÉGÈRE - 60 X 80 CM Lightweight pallet - 60 x 80 cm	G052204	●	2,8 kg	PEHD	600 x 800 x 130	160	80 x 120 x 250
PALETTE LÉGÈRE - 80 X 120 CM Lightweight pallet - 80 x 120 cm	G052202	●	5,7 kg	PEHD	1200 x 800 x 155	45	80 x 120 x 250
PALETTE LÉGÈRE - 100 X 120 CM Lightweight pallet - 100 x 120 cm	G052206	●	7 kg	PEHD	1200 x 1000 x 160	45	100 x 120 x 236

RAYONNAGES MODULAIRES À CLAYETTES

Modular shelving system with shelf inserts



G194002



G194003



G194004

→ Résistance à la charge* :
Load capacity*

G194002 : 700 kg
G194003 : 700 kg
G194004 : 480 kg

→ Passage utile entre les montants :
Practical passageway between units:

G194002 : 84 cm
G194003 : 126 cm
G194004 : 168 cm

→ Étagères polyvalentes compatibles Gastronorme et formats 600 x 400 mm. Idéale pour équiper une chambre froide ou pour tout autre besoin de stockage en environnement propre

Multi-purpose shelves, suitable for Gastronorm and 600 x 400 mm containers. Ideal for cold rooms, or any other sanitary storage requirements

→ Étagères de stockage très stables, structure en Duralinox – aluminium anodisé 20 microns. Résistance au froid jusqu'à - 40°C

Extremely stable storage shelves, Duralinox frame, 20 micron anodised aluminium. Frost resistance of up to - 40°C

→ Entretien optimal avec des clayettes amovibles en polymère, très résistantes, lavables en machine
Equipped with easy cleaning, removable, hard-wearing and machine washable inserts

→ Étagères répondant aux normes de sécurité sanitaire des denrées alimentaires, agréées NF "Hygiène Alimentaire" et NSF "Food Equipment"
Shelving system complying with food safety standards, NF "Hygiène Alimentaire" and NSF "Food Equipment" approved.

Désignation Product Name	Réf. Ref.	Coloris Colour	Poids net Net weight	Matière Material	Dim. Ext. Max. L x l x H (mm) Dim. Ext. Max. L x W x H (mm)	Palette / Pallet	
						Nombre de pièces / palette Units/pallet	Dimensions L x l x H (cm) Dimensions L x W x H (cm)
RAYONNAGE MODULAIRE PETIT MODÈLE Modular shelving system - small model	G194002	●	2,8 kg	ALUMINIUM / POLYMERE	900 x 560 x 1800	-	-
RAYONNAGE MODULAIRE MOYEN MODÈLE Modular shelving system - medium model	G194003	●	5,7 kg	ALUMINIUM / POLYMERE	1320 x 560 x 1800	-	-
RAYONNAGE MODULAIRE GRAND MODÈLE Modular shelving system - large model	G194004	●	7 kg	ALUMINIUM / POLYMERE	1740 x 560 x 1800	-	-

*Charge maximum par niveau 175 kg avec une charge uniformément répartie / *Maximum load: 175 kg per level (with an evenly distributed load)

PLATEAUX, BACS & PALETTES DE RÉTENTION

Spill trays and pallets

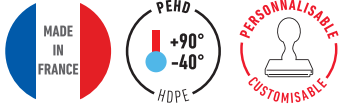

Stockage de produits chimiques ou dangereux dans le respect des normes
Storage of chemicals or hazardous products in compliance with standards

PLATEAUX DE RÉTENTION / Small volume spill trays

→ Plateaux de rétention également disponibles en 5 L et 10 L

Spill trays also available in 5 L and 10 L



BACS DE RÉTENTION / Spill trays

→ Bacs également disponibles en 12 L
Spill trays also available in 12 L



→ Formes conçue pour faciliter le nettoyage, lavables en machine
Shapes designed for easy cleaning, machine washable

→ Grande stabilité et robustesse, résistants aux produits chimiques
Very stable and durable, resistant to chemicals

→ Pour choisir la bonne taille de bac de rétention, se référer à la législation en vigueur (Article 3 de l'arrêté du 19/07/2011 - www.legifrance.gouv.fr)
To choose the right size of spill tray, follow the legal requirements in force (Article 3 - order of 19 July 2011 - www.legifrance.gouv.fr)

PALETTES DE RÉTENTION / Spill pallets



→ Résistance à la charge en mode statique :
Load capacity when stationary:
G052291 : 1000 kg
G052292 : 1500 kg

→ Idéales pour le stockage sécurisé et réglementé de produits corrosifs. Palettes légères, résistantes aux chocs
Ideal for the safe and regulated storage of corrosive products. Lightweight pallets impact-resistant

→ Grille amovible et clipsable pour un nettoyage facilité de la palette
Removable clip-on grid, for easy cleaning of the pallet

→ Déplaçables avec un transpalette
Can be moved with a pallet truck

Désignation Product Name	Réf. Ref.	Coloris Colour	Poids net Net weight	Matière Material	Dim. Ext. Max. L x l x H (mm) Dim. Ext. Max. L x W x H (mm)	Palette / Pallet		
						Nombre de pièces / palette Units / pallet	Dimensions L x l x H (cm) Dimensions L x W x H (cm)	
PLATEAUX DE RÉTENTION Small volume spill trays	5L*	G154321-3	○	0,46 kg	PEHD	437 x 285 x 75	300	80 x 120 x 92
	8L*	G154421-3	○	0,64 kg	PEHD	485 x 335 x 75	200	80 x 120 x 90
	10L*	G154521-3	○	0,83 kg	PEHD	535 x 385 x 80	240	80 x 120 x 114
	15L	G179477-3	●	1,27 kg	PEHD	600 x 400 x 90	100	80 x 120 x 213
BACS DE RÉTENTION Spill trays	12L	G119577-3	●	0,72 kg	PEHD	400 x 300 x 165	110	100 x 120 x 182
	25L	G119777-3	●	1,41 kg	PEHD	600 x 400 x 165	65	100 x 120 x 215
PALETTE DE RÉTENTION 70 L 70 L spill pallet	G052291	●	8,3 kg	PEHD	860 x 660 x 230	-	-	
PALETTE DE RÉTENTION 150 L 150 L spill pallet	G052292	●	16 kg	PEHD	1250 x 850 x 230	-	-	

* Autres coloris disponibles sur demande | *Other colours available on request

POUBELLES RONDES

Round dustbins



→ Fond renforcé avec jupe d'usure
Reinforced bottom with wear-proof protection

→ Socle rond 5 roues + timon p.122-123
Round dolly + pulling bar p.122-123

Désignation Product Name	Réf. Ref.	Coloris Colour	Poids net Net weight	Matière Material	Dim. L x l x H (mm) Dim. L x W x H (mm)	Dim. Int. Bas L x l x H (mm) Dim. Int. Bottom L x W x H (mm)	Palette / Pallet	
							Nombre de pièces / palette Units/pallet	Dimensions L x l x H (cm) Dimensions L x W x H (cm)
POUBELLE RONDE 35 L 35 L round dustbin	G611721-1	○	1,34 kg	PEBD	Ø 370 x 515	Ø 260 x 510	180	100 x 120 x 169
POUBELLE RONDE 35 L + COUVERCLE 35 L round dustbin + lid	G611521-1	○	1,73 kg	PEBD	Ø 370 x 585	Ø 260 x 510	56	80 x 120 x 182
POUBELLE FOURRE-TOUT 30 L 30 L dustbin	G611822	●	1,35 kg	PP	Ø 375 x 520	Ø 330 x 430	120	80 x 120 x 200
POUBELLE RONDE 50 L + POIGNÉES NOIRES 50 L round dustbin with black handles	G030621-1	○	2,5 kg	PEHD	Ø 450 sans poignée x 525 Ø 450 w/o handle x 525	Ø 340 x 495	60	100 x 120 x 149
COUVERCLE POUBELLE RONDE 50 L + POIGNÉES NOIRES Lid for 50 L round dustbin with black handles	G152021	○	0,7 kg	PEHD	Ø 455 x 40	-	368	100 x 120 x 170
POUBELLE RONDE 50 L 50 L round dustbin	G613221-1	○	2,47 kg	PEHD	Ø 610 avec poignées x 465 Ø 610 w/ handles x 465 Ø 480 sans poignée x 465 Ø 480 w/o handle x 465	Ø 330 x 430	Ø 330 x 430	100 x 120 x 178
COUVERCLE AVEC POIGNÉE POUR POUBELLE RONDE 50 L Lid with handle for 50 L round dustbin	G613321-1	○	0,725 kg	PEHD	Ø 495 x 160	-	60	100 x 120 x 152
POUBELLE RONDE 75 L 75 L ROUND DUSTBIN	G612021-1	○	3,57 kg	PEHD	Ø 670 avec poignées x 485 Ø 670 w/ handles x 485 Ø 540 sans poignée x 485 Ø 540 w/o handle x 485	Ø 430 x 455	30	100 x 120 x 175
COUVERCLE AVEC POIGNÉE POUR POUBELLE RONDE 75 L Lid with handle for 75 L round dustbin	G612121-1	○	0,99 kg	PEHD	Ø 560 x 160	-	60	100 x 120 x 149

POUBELLES ÉCO-DURABLES

Eco-sustainable dustbins



Conception éco-durable :
fabrication en plastique recyclé non alimentaire, alternative au plastique vierge traditionnel
Eco-sustainable design:
made from recycled non-food-grade plastic, an alternative to traditional virgin plastic



G613541



G613641

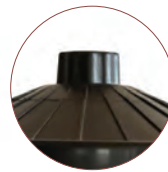

→ Poignée sur le couvercle pour une bonne prise en main
Handle on the lid for a good grip

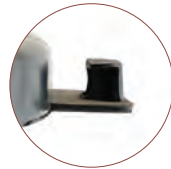

→ Loquet de fermeture du couvercle
Lid closing hook

NOUVEAU New

NOUVEAU New

→ Couvercles anti-déversement, verrouillables avec 4 loquets de fermeture pour éviter toute ouverture involontaire

Anti-spill lids, lockable with 4 latches to prevent accidental opening

→ Très robustes, supportent des charges lourdes sans déformation grâce aux parois épaisses.

Résistantes aux grands écarts de température.

Idéales en poubelles d'extérieur

Extremely robust, withstands heavy loads without distortion thanks to thick walls. Resistant to wide temperature variations. Ideal for outdoor dustbins

→ Emboîtables (sans couvercle) pour être stockées vides avec un encombrement minimum

Nestable (without lid) for space-saving storage of empty dustbins

Désignation Product Name	Réf. Ref.	Coloris Colour	Poids net Net weight	Matière Material	Dim. L x l x H (mm) Dim. L x W x H (mm)	Dim. Int. Bas L x l x H (mm) Dim. Int. Bottom L x W x H (mm)	Palette / Pallet	
							Nombre de pièces / palette Units / pallet	Dimensions L x l x H (cm) Dimensions L x W x H (cm)
POUBELLE ECO-DURABLE + COUVERCLE Eco-sustainable dustbin + lid	50 L G613541	●	2,55 kg	PEHD Couv:PP	Ø 550 x 460 x 540	Ø 330 x 330 x 430	40	100 x 120 x 196
	80 L G613641	●	3,5 kg	PEHD Couv:PP	Ø 600 x 535 x 670	Ø 390 x 390 x 550	52	110 x 130 x 264
CORPS DE POUBELLE ECO-DURABLE 80 L 80 L eco-sustainable dustbin body	L613541	●	2,88 kg	PEHD	Ø 600 x 395 x 560	Ø 590 x 390 x 550	60	130 x 110 x 190
COUVERCLE POUBELLE ECO-DURABLE 80 L Lid for 80 L eco-sustainable dustbin	L613441	●	0,59 kg	PP	Ø 600 x 150	-	120	130 x 110 x 124

POUBELLES DE TRI SÉLECTIF

Selective sorting dustbins

→ 5 coloris / 5 colours



→ Grande facilité d'accès. Empliés, le bac supérieur permet de bloquer le couvercle en position ouverte pour faciliter le vidage du bac

Easily accessible. When stacked, the upper container allows the lid to be locked in the open position for ease of use



+ Socles rouleurs 4 ou 6 roues + timon p.116 à 121
4 or 6-wheel rolling dollies + pulling bar p.116 to 121

→ Grande résistance grâce à leur fond renforcé
Highly durable thanks to their reinforced bottom

→ Utilisation intérieure/extérieure
Internal / external use

→ Facilité de nettoyage et de séchage - passent en machine
Easy cleaning and drying - machine-washable

→ Parfaite stabilité
Perfect stability

→ Adaptées au tri sélectif
Great as a recycling bin

→ Longévité et durabilité exceptionnelles
Outstanding longevity and durability

Désignation Product Name	Réf. Ref.	Coloris Colour	Poids net Net weight	Matière Material	Dim. Ext. Max. L x l x H (mm) Dim. Ext. Max. L x W x H (mm)	Dim. Int. Bas L x l (mm) Dim. Int. Bottom L x W (mm)	Palette / Pallet	
							Nombre de pièces / palette Units/pallet	Dimensions L x l x H (cm) Dimensions L x W x H (cm)
POUBELLE RONDE TRI SÉLECTIF 50 L 50 L round selective sorting dustbin	G613233-1	●	2,47 kg	PEHD	Ø 610 avec poignées x 465 Ø 610 w/ handles x 465	Ø 330 x 430	60	100 x 120 x 178
	G613228-1	●			Ø 480 sans poignée x 465 Ø 480 w/o handle x 465			
	G613236-1	●						
	G613223-1	●						
COUVERCLE AVEC POIGNÉE POUR POUBELLE RONDE TRI SÉLECTIF 50 L Lid with handle for 50 l round selective sorting dustbin	G613333-1	●	0,725 kg	PEHD	Ø 495 x 160	-	60	100 x 120 x 152
	G613328-1	●						
	G613336-1	●						
	G613323-1	●						
POUBELLE RONDE TRI SÉLECTIF 75 L 75 L round selective sorting dustbin	G612033-1	●	3,57 kg	PEHD	Ø 670 avec poignées x 485 Ø 670 w/ handles x 485	Ø 430 x 455	30	100 x 120 x 175
	G612028-1	●			Ø 540 sans poignée x 485 Ø 540 w/o handle x 485			
	G612036-1	●						
	G612023-1	●						
COUVERCLE AVEC POIGNÉE POUR POUBELLE RONDE TRI SÉLECTIF 75 L Lid with handle for 75 L round selective sorting dustbin	G612133-1	●	0,99 kg	PEHD	Ø 560 x 160	-	60	100 x 120 x 149
	G612128-1	●						
	G612136-1	●						
	G612123-1	●						
LOT DE 3 BACS TRI SÉLECTIF 40 L Pack of 3 40 l selective sorting containers	G144800	● ● ●	9,10 kg	PEHD	Unit : 600 x 405 x 445 Lot empilé / Stacked pack : 600 x 405 x 1310	Unit : 365 x 338 x 435	6	80 x 120 x 161

SUPPORTS SACS

Pole bag holders

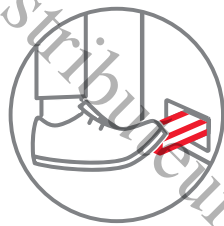

→ Poubelles à pédale pour faciliter les gestes barrières et éviter les contaminations

Pedal dustbins to prevent contamination and facilitate barrier gestures

SUPPORT SAC AVEC COUVERCLE

Pole bag holder with lid

→ La poignée droite permet un bon positionnement contre les murs

Straight handle, at the back, for a perfect fit against the wall



→ Équipé de 2 roues pour faciliter les déplacements
Equipped with 2 wheels to make it easier to move

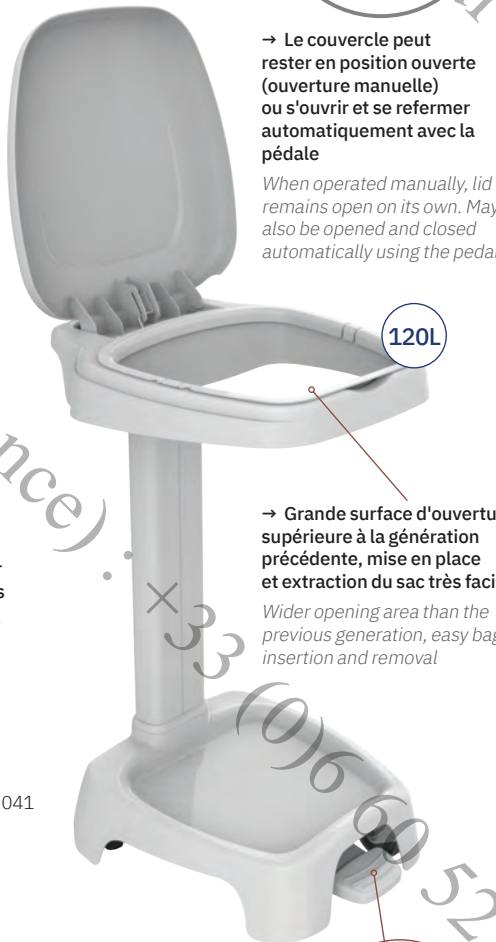

→ Le couvercle peut rester en position ouverte (ouverture manuelle) ou s'ouvrir et se refermer automatiquement avec la pédale

When operated manually, lid remains open on its own. May also be opened and closed automatically using the pedal

→ Grande surface d'ouverture supérieure à la génération précédente, mise en place et extraction du sac très faciles

Wider opening area than the previous generation, easy bag insertion and removal

→ Adapté au tri sélectif : 5 coloris de couvercles disponibles
Suitable for selective sorting: lids available in 5 colours



G619041

G619022

G631023

G631024



G631025

→ Pédale pour éviter les contaminations

Pedal to prevent contamination



→ 2 roues supplémentaires en option (G619000)

2 additional wheels are available as an option (G619000)



→ Les supports sacs avec couvercle rouge, jaune et vert sont livrés en 2 colis avec 2 codes EAN

Pole bag holders with red, yellow and green lids are delivered in 2 packs with 2 EAN-codes

Désignation Product Name	Réf. Ref.	Coloris Colour	Poids net Net weight	Matière Material	Dim. Ext. Max. L x l x H (mm) Dim. Ext. Max. L x W x H (mm)	Dim. Int. L x l x H (mm) Dim. Int. L x W x H (mm)	Palette / Pallet	
							Nombre de pièces / palette Units/pallet	Dimensions L x l x H (cm) Dimensions L x W x H (cm)
SUPPORT SAC 120 L AVEC COUVERCLE* 120 L pole bag holder with lid*	G619041	○	6,30 kg	PEHD - Couv : PP PEHD - Lid: PP	640 x 500 x 970	400 x 380 x 790	1 support sac à assembler + 1 couv. livrés en 1 carton. 12 cartons par palette 1 bag holder to be assembled + 1 lid delivered in 1 box. 12 boxes per pallet	80 x 120 x 155
	G619022	●						
	G631023	●	6,30 kg	PEHD - Couv : PP PEHD - Lid: PP	640 x 500 x 970	400 x 380 x 790	Livré séparément : 1 palette de 12 supports sac à assembler + 12 couvercles à part. Delivered separately: 1 pallet of 12 bag holders to be assembled + 12 separated lid	80 x 120 x 155
	G631024	●						
	G631025	●						

*Support sac vendu sans sac poubelle | *Bag holder sold without dustbin bag



G631090



Couvercle du support sac traité avec le procédé Sanitized® à l'efficacité antivirale et antibactérienne prouvée sur la surface du couvercle. Voir p.16

Lid treated with Sanitized® technology, proven antibacterial and antiviral effectiveness on the lid surface. See p.16

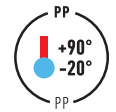

SUPPORT SAC SANS COUVERCLE + COUVERCLE À L'UNITÉ
 Pole bag holder without lid + single lid



G619061



- G710121
- G710122
- G710123
- G710124
- G710125

→ Support sac sans couvercle - Couverts à l'unité disponibles pour un gain de place lors du stockage

Pole bag holder without lid - Individual lids are available to gain storage space

→ Existe aussi en version économique sans pédale, sans roues ni couvercle (G619071)

Pole bag holder without pedal, wheels or lid (G619071)

G619061	Désignation Product Name	Réf. Ref.	Coloris Colour	Poids net Net weight	Matière Material	Dim. Ext. Max. L x l x H (mm) Dim. Ext. Max. L x W x H (mm)	Dim. Int. Bas L x l (mm) Dim. Int. Bottom L x W (mm)	Palette / Pallet	
								Nombre de pièces / palette Units/pallet	Dimensions L x l x H (cm) Dimensions L x W x H (cm)
	SUPPORT SAC 120 L AVEC COUVERCLE GILACTIV® 120 L pole bag holder with Gilactiv® lid	G631090	●	6,30 kg	PEHD_ SANITIZED	640 x 500 x 970	400 x 380 x 790	Livré séparément : 1 palette de 12 supports sac à assembler + 12 couv. à part Delivered separately: 1 pallet of 12 bag holders to be assembled + 12 separated lids	
	SUPPORT SAC 120 L SANS COUVERCLE 120 L pole bag holder without lid	G619061	○	5,6 kg	PEHD	640 x 500 x 950	400 x 380 x 790	12	80 x 120 x 155
	COUVERCLE POUR SUPPORT SAC 120 L 120 L pole bag holder lid	G710121	○	0,7 kg	PP	530 x 484 x 76	-	72	80 x 120 x 115
G710122		●							
G710123		●							
G710124		●							
	COUVERCLE GILACTIV® POUR SUPPORT SAC 120 L Gilactiv® lid for 120 L pole bag holder	G710190	●	0,7 kg	PEHD_ SANITIZED	530 x 484 x 76	-	72	80 x 120 x 115
	SUPPORT SAC ECO, SANS ROUES, PÉDALE NI COUVERCLE 120 L 120 L Basic pole bag holder	G619071	○	4,9 kg	PEHD	640 x 500 x 965	400 x 380 x 790	12	80 x 120 x 155
	ROUES + VISSERIE POUR SUPPORT SAC – LOT DE 2 Wheels + screw kit for pole bag holder - Pack of 2	G619000	●	0,325 kg	-	-	-	-	-

POUBELLES À PÉDALE 50 L

Pedal dustbins

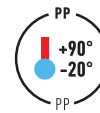

→ Pédale double usage (selon montage) : fermeture de couvercle automatique ou manuelle

Dual-use pedal (depending on assembly): automatic or manual lid closing

→ En version couvercle manuel, il est possible de fermer le couvercle avec le pied en appuyant sur la partie gauche de la pédale

The lid (in manual lid version) can be closed by pressing the left part of the pedal

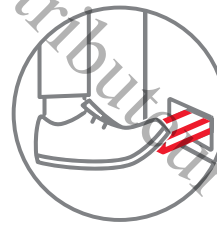

→ Poubelles à pédale pour faciliter les gestes barrières et éviter les contaminations

Pedal dustbins to prevent contamination and facilitate barrier gestures

→ Poubelle à pédale compacte pour un gain de place

Compact pedal dustbin for space saving

→ Pédale avec axe renforcé pour une plus grande longévité

Pedal with reinforced axle for higher durability

Dim. L x l x H (mm)	Réf. Ref.	Coloris Colour	Poids net Net weight	Matière Material	Dim. Ext. Max. L x l x H (mm) Dim. Ext. Max. L x W x H (mm)	Dim. Int. Bas L x l x H (mm) Dim. Int. Bottom L x W x H (mm)	Palette / Pallet	
							Dim.	Dimensions L x l x H (cm) Dimensions L x W x H (cm)
POUBELLE À PÉDALE 50 L* 50 L pedal dustbin	G614321	○	2,2 kg	PP	345 x 410 x 580	390 x 290 x 665	20	80 x 120 x 152
	G614322	●						
	G614323	●						
	G614324	●						
	G614325	●						

POUBELLES À PÉDALE ÉCONOMIQUE

Eco-pedal dustbins

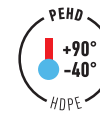

NOUVEAU New

→ Poubelles à pédale économiques, légères, qui se déplacent facilement grâce à leurs roues

Economical, lightweight pedal bins with wheels for easy mobility

→ Poignées droites facilement manipulables

Easy-to-handle straight handles

→ Format rectangulaire et parois opaques, elle est idéale pour équiper une cuisine professionnelle

Rectangular in shape and with opaque sides, it is ideal for professional kitchens

→ Nettoyage facile au jet d'eau

Easy to clean with a water jet

Désignation Product Name	Réf. Ref.	Coloris Colour	Poids net Net weight	Matière Material	Dim. L x l x H (mm) Dim. L x W x H (mm)	Dim. Int. Bas L x l x H (mm) Dim. Int. Bottom L x W x H (mm)	Palette / Pallet	
							Nombre de pièces / palette Units/pallet	Dimensions L x l x H (cm) Dimensions L x W x H (cm)
POUBELLE À PÉDALE ÉCONOMIQUE Eco-pedal dustbin + lid	60 L	G618021	3,91 kg	PEHD	490 x 380 x 700	360 x 320 x 590	42	100 x 120 x 190
	80 L	G618121	4,81 kg		490 x 415 x 735	440 x 310 x 670	36	100 x 120 x 180
	120 L	G618221	3,5 kg		510 x 425 x 875	465 x 325 x 800	36	100 x 120 x 184

*Livrées en kit à monter : le corps, le couvercle et la visserie avec la pédale dans le même carton. / *Self-assembled kit: lid, body, screws and pedal delivered in the same box.

COLLECTEURS À PÉDALE

Pedal containers

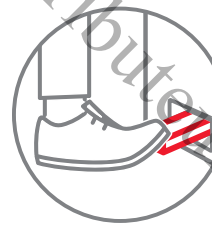

→ Poubelles à pédale pour faciliter les gestes barrières et éviter les contaminations

Pedal dustbins to prevent contamination and facilitate barrier gestures



90L

G614822



→ Roues antitraces Ø 120 mm
Ø 120 mm Antimark wheels



100L

G614424



→ Roues antitraces Ø 100 mm
Ø 100 mm Antimark wheels

→ Extraction facile du sac grâce à la porte latérale
Easy waste removal thanks to side opening

→ 5 couleurs de couvercle adaptées au tri sélectif
5 lid colours for waste sorting

→ Faciles à déplacer grâce aux deux roues et à la poignée
Easy to move thanks to the two wheels and the handle

→ Pédale pour éviter les contaminations
Pedal to prevent contamination

→ Nettoyage simplifié
Easy to clean

Désignation Product Name	Réf. Ref.	Coloris Colour	Poids net Net weight	Matière Material	Dim. Ext. Max. L x l x H (mm) Dim. Ext. Max. L x W x H (mm)	Dim. Int. Bas L x l (mm) Dim. Int. Bottom L x W (mm)	Palette / Pallet	
							Nombre de pièces / palette Units/pallet	Dimensions L x l x H (cm) Dimensions L x W x H (cm)
COLLECTEUR À PÉDALE 90 L + PORTE 90 L pedal container + door	G614821	○	8,5 kg	PP	515 x 485 x 922	390 x 290 x 665	8	100 x 120 x 205
	G614822	●						
	G614823	●						
	G614824	●						
	G614825	●						
COLLECTEUR À PÉDALE 100 L 100 L pedal container	G614421	○	7 kg	PP	515 x 477 x 925	390 x 280 x 740	8	100 x 120 x 205
	G614422	●						
	G614423	●						
	G614424	●						
	G614425	●						

CORBEILLES À PAPIER & PORTE-PARAPLUIES

Waste paper baskets & umbrella stand



→ Gamme adaptée à l'équipement des collectivités
Suitable for institutional catering use

→ Conçus pour être résistante et durer longtemps
Designed to be durable and long-lasting

Désignation Product Name	Réf. Ref.	Coloris Colour	Poids net Net weight	Matière Material	Dim. Ext. Max. L x l x H (mm) Dim. Ext. Max. L x W x H (mm)	Dim. Int. Bas L x l x H (mm) Dim. Int. Bottom L x W x H (mm)	Palette / Pallet	
							Nombre de pièces / palette Units / pallet	Dimensions L x l x H (cm) Dimensions L x W x H (cm)
PORTE-PARAPLUIES Umbrella stand	G356641	●	0,96 kg	PP	Ø 225 x 510	-	60	100 x 120 x 172
CORBEILLE PAPIER PETIT MODÈLE 13 L 13 L Small waste paper basket	G357441	●	0,7 kg	PP	Ø 250 x 323	Ø 225 x 315	60	100 x 120 x 172
CORBEILLE PAPIER AJOURÉE PETIT MODÈLE 15 L 15 L small perforated waste paper basket	G640641	●	0,4 kg	PP	Ø 288 x 335	Ø 210 x 320	360	100 x 120 x 128,5
CORBEILLE PAPIER AJOURÉE 50 L - GRAND MODÈLE 50 L Large perforated waste paper basket	G640941	●	1 kg	PP	Ø 400 x 527	Ø 280 x 510	180	100 x 120 x 152

BACS D'INTERVENTION

Tote caddies



G161477



G161277

G161477

→ Format idéal pour boîte à outils
Perfect size for a toolbox



G161438



G161428

→ Très résistants
Highly durable

→ Bacs d'intervention utilisables avec 1 ou 2 casiers
Tote caddies for use with 1 or 2 dividers

→ Adaptés à une utilisation professionnelle polyvalente
Suitable for a multitude of professional uses

Désignation Product Name	Réf. Ref.	Coloris Colour	Poids net Net weight	Matière Material	Dim. Ext. Max. L x l x H (mm) Dim. Ext. Max. L x W x H (mm)	Palette / Pallet	
						Nombre de pièces / palette Units/pallet	Dimensions L x l x H (cm) Dimensions L x W x H (cm)
BAC D'INTERVENTION Tote caddy	G161477	●	0,84 kg	PEHD	385 x 255 x 205	112	100 x 120 x 150
	G161428	●					
	G161438	●					
CASIER POUR BAC D'INTERVENTION Tote caddy divider	G161277	●	0,20 kg	PEHD	382 x 104 x 42	1120	100 x 120 x 146

COFFRES & CORBEILLES À LINGE

Laundry baskets & hampers



GILAC, LE SEUL FABRICANT
DE CORBEILLES À LINGE
À USAGE PROFESSIONNEL
GILAC, THE ONLY
INDUSTRIAL LAUNDRY
BASKET MANUFACTURER

→ Gamme très résistante

Highly durable range

→ Longévité exceptionnelle

Outstanding longevity

→ Conçus pour un usage professionnel

Suitable for professional use

→ Adaptées à des grosses charges et à un usage intensif

Adapted for heavy loads and intensive use

CHARIOTS / Trolleys



G194999

Chariot universel pour corbeille à linge
4 roues directrices pour une grande maniabilité
Permet de travailler à hauteur d'homme



Universal trolley for laundry baskets
4 steerable wheels for a great manoeuvrability
Standing work height

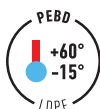

60L

G611021



100L

G611121 / G611147 / G611175

NOUVEAU New



112L

G611376

→ Grande contenance, compatible avec un chariot à linge pour travailler à hauteur d'homme, faciliter les déplacements et limiter le port de charges lourdes

Large capacity, compatible with a laundry trolley for working at chest height, making it easier to move around and avoid carrying heavy loads



70L

S360821

Désignation Product Name	Réf. Ref.	Coloris Colour	Poids net Net weight	Matière Material	Dim. L x l x H (mm) Dim. L x W x H (mm)	Dim. Int. Bas L x l x H (mm) Dim. Int. Bottom L x W x H (mm)	Palette / Pallet	
							Nombre de pièces / palette Units / pallet	Dimensions L x l x H (cm) Dimensions L x W x H (cm)
CORBEILLE À LINGE PETIT MODÈLE - 60 L 60 L small laundry basket	G611021	○	0,86 kg	PEBD	610 x 400 x 270	330 x 175 x 255	250	100 x 120 x 128
CORBEILLE À LINGE MOYEN MODÈLE - 100 L 100 L medium laundry basket	G611121	○	2 kg	PEBD	720 x 490 x 290	540 x 330 x 285	90	100 x 120 x 158
	G611147	●						
	G611175	●						
CORBEILLE À LINGE GRAND MODÈLE - 130 L 130 L large laundry basket	G611221	○	2,07 kg	PEBD	800 x 575 x 290	550 x 330 x 280	60	80 x 120 x 127
	G611247	●						
	G611275	●						
CORBEILLE À LINGE 112 L 112 L laundry basket	G611376	○	4,3 kg	PEBD	800 x 560 x 470	640 x 400 x 440	40	80 x 120 x 156
COFFRE À LINGE PETIT MODÈLE - 70 L 70 L small Laundry hamper	S360821	○	1,63 kg	PEBD	425 x 270 x 645	350 x 210 x 505	100	100 x 120 x 176
CHARIOT POUR CORBEILLE À LINGE trolley for laundry basket	G194999	○	8,50 kg	acier epoxy stainless steel epoxy	785 x 560 x 860	-	8	80 x 120 x 143

ACCESSOIRES TOILETTES

Toilet accessories



→ Gamme adaptée à l'équipement des collectivités
Suitable for institutional catering use

→ Qualité irréprochable
Top quality

→ Conçus pour être résistante et durer longtemps
Designed to be resistant and to last a long time

→ Gamme historique suivie depuis de nombreuses années : permet un remplacement à l'identique sur des zones ou meubles aménagés spécifiquement
Original range that has been continued over the years: items may be replaced with an identical model

Désignation Product Name	Réf. Ref.	Coloris Colour	Poids net Net weight	Matière Material	Dim. L x l x H (mm) Dim. L x W x H (mm)	Palette / Pallet	
						Nombre de pièces / palette Units/pallet	Dimensions L x l x H (cm) Dimensions L x W x H (cm)
POUBELLE CARRÉE 4 L 4 L square dustbin	G038421	○	0,47 kg	PP	195 x 230* x 228	144	100 x 120 x 150
ABATTANT WC Toilet seat lid	G039807	○	0,60 kg	PP	Ø 370 x 42 x 460	216	80 x 120 x 162
PORTE PAPIER WC Toilet roll holder	G593921	○	0,14 kg	PP	135 x 130 x 110	896	100 x 120 x 178
POT À BALAI AVEC BROSSE Toilet brush and holder	G031421	○	0,21 kg	PP	140 x 140 x 400	360	100 x 120 x 178
PORTEMANTEAU 1 TÊTE Single coat hook	G090121	○	0,07 kg	PS	70 x 65 x 78	1440	80 x 120 x 163
PORTEMANTEAU 3 TÊTES 3-prong coat hook	G090321	○	0,18 kg	PS	359 x 65 x 65	880	80 x 120 x 163

*Dimensions avec pédale / *Dimensions including pedal

ÉQUIPEMENTS ORL & ACCESSOIRES POUR SOINS MÉDICAUX

ENT equipment & medical care accessories



→ Gamme adaptée à une utilisation en milieu hospitalier
Range suitable for hospital use

→ Durabilité remarquable même en cycle d'utilisation intensif
Outstanding durability even in intensive use cycle

Désignation Product Name	Réf. Ref.	Coloris Colour	Poids net Net weight	Matière Material	Dim. L x l x H (mm) Dim. L x W x H (mm)	Dim. Int. Bas L x l x H (mm) Dim. Int. Bottom L x W x H (mm)	Palette / Pallet	
							Nombre de pièces / palette Units/pallet	Dimensions L x l x H (cm) Dimensions L x W x H (cm)
VERRE POUR MALADE 0,25 L 0,25 L patient drinking cup	G128408	●	0,05 kg	PP	Ø 78 x 115	-	1600	100 x 120 x 147
VERRE POUR MALADE 2 EN 1 AVEC DÉCOUPE NASALE 2 in 1 patient drinking cup with nose cut-out	G128508	●	0,045 kg	PP	Ø 78 x 115	-	1600	100 x 120 x 147
10 VERRES POUR MALADE AVEC DÉCOUPE NASALE 10 patient drinking cup with nose cut-out	G120508	●	0,30 kg	PP	Ø 78 x 115	-	480	80 x 120 x 164
VERRE POUR MALADE GILACTIV® 0,25 L 0,25 L Gilactiv® patient drinking cup	G128490	●	0,05 kg	PEHD_ SANITIZED	Ø 78 x 115	-	1600	100 x 120 x 147
INHALATEUR 0,6 L 0,6 L inhaler	G113321	○	0,150 kg	PP	Ø 130 x 220	-	600	100 x 120 x 173
CRACHOIR Spittoon	G112621	○	0,065 kg	PP	Ø 120 x 75	-	1500	100 x 120 x 174
BOÎTE À DENTIER Denture box	G114421		0,049 kg	PP	92 x 82 x 59	82 x 65 x 40	-	-

BASSINS DE LIT / Bedpans

LEADER HISTORIQUE DU BASSIN DE LIT
HISTORICAL LEADER OF THE BEDPAN

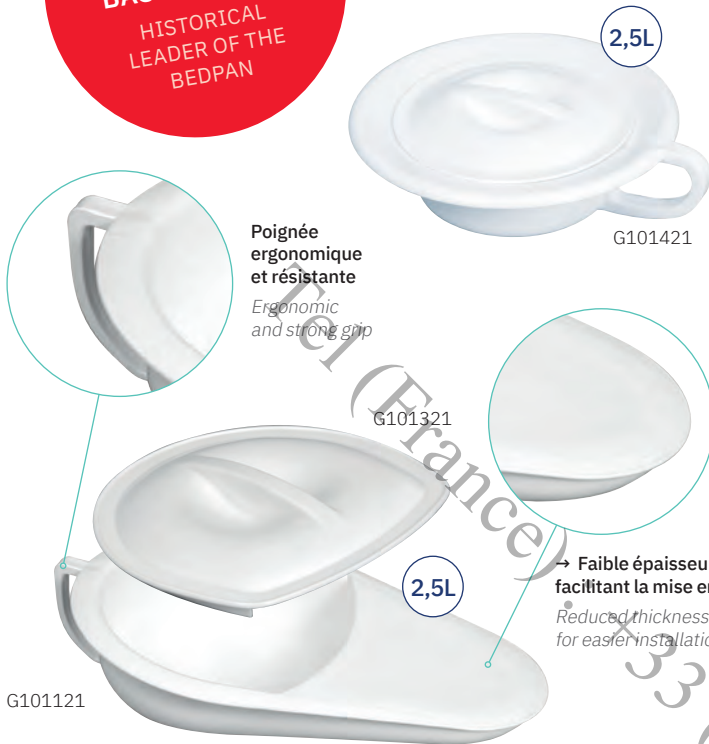

performance antivirale

Bassin de lit et couvercle traités avec le procédé Sanitized® à l'efficacité antivirale et antibactérienne prouvée sur la surface du produit. Voir p.16
Bedpan and lid treated with Sanitized® technology, proven antibacterial and antiviral effectiveness on the product surface. See p.16

- Gamme adaptée à une utilisation en milieu hospitalier
Range suitable for hospital use
- Durabilité remarquable même en cycle d'utilisation intensif
Outstanding durability even in intensive use cycle
- Ergonomie du produit étudiée pour garantir un nettoyage optimal
Researched product ergonomics ensure optimum cleaning

- Matériaux à température ambiante évitant la sensation de froid ressentie avec les produits en inox
Equipment at room temperature to avoid the cold sensation experienced with stainless steel equivalents
- Décontamination en lave bassin
Product is disinfected in a bedpan washer

Désignation Product Name	Réf. Ref.	Coloris Colour	Poids net Net weight	Matière Material	Dim. L x l x H (mm) Dim. L x W x H (mm)	Palette / Pallet	
						Nombre de pièces / palette Units/pallet	Dimensions L x l x H (cm) Dimensions L x W x H (cm)
BASSIN DE LIT GILACTIV® 2,5 L 2,5 L GILACTIV® bedpan	G101190	●	0,50 kg	PEHD_SANITIZED	450 x 300 x 100	120	80 x 120 x 160
COUVERCLE BASSIN DE LIT GILACTIV® GILACTIV® bedpan lid	G101390	●	0,17 kg	PEHD_SANITIZED	268 x 250 x 38	840	100 x 120 x 163
BASSIN DE LIT 2,5 L 2,5 L bedpan	G101121	○	0,50 kg	PP	450 x 300 x 100	120	80 x 120 x 160
COUVERCLE BASSIN Bedpan lid	G101321	○	0,17 kg	PP	268 x 250 x 38	840	100 x 120 x 163
BASSIN DE LIT ROND 2,5 L + COUVERCLE 2,5 L round bedpan + lid	G101421	○	0,51 kg	PP	Ø 310 x 95	105	100 x 120 x 163

SEAUX & URINAUX

Buckets & urinals

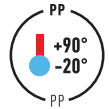

NOUVEAU *New*

→ Couvercle avec bec verseur
Lid with pouring spout

G615451



→ Seau avec couvercle
Bucket with lid

G100677



→ Bec verseur pour le modèle 12 L
Pouring spout for the 12 L bucket



G100721



G615421

→ Couvercle vissé
Screw-on lid

→ Avec graduation
With graduation



G122421

→ Matériau translucide, niveau visible, avec graduations de contenance
Translucent, visible level, with volume graduations

G123708



→ Design arrondi et forte épaisseur assurant une grande résistance en cas de chute
Rounded design and very thick. Not easy to break when dropped

G101208

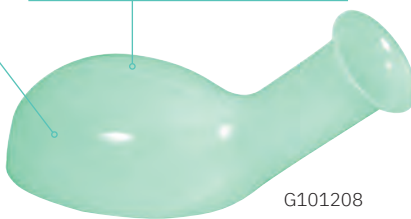

G101708



Désignation Product Name	Réf. Ref.	Coloris Colour	Poids net Net weight	Matière Material	Dim. L x l x H (mm) Dim. L x W x H (mm)	Palette / Pallet	
						Nombre de pièces / palette Units/pallet	Dimensions L x l x H (cm) Dimensions L x W x H (cm)
SEAU HYGIÈNIQUE AVEC COUVERCLE 11 L 11 L hygienic bucket with lid	G100677	●	0,70 kg	PEBD	310 x 240 x 355	120	80 x 120 x 165
SEAU GRADUÉ 12 L AVEC BEC VERSEUR 12 L graduated bucket with pouring spout	G615421	○	0,94 kg	PEBD	320* x 310 x 330	180	100 x 120 x 128
COUVERCLE POUR SEAU ROND BEC VERSEUR 12 L Lid for 12 L round bucket with pouring spout	G615451	○	0,24 kg	PEHD	Ø 290/320 x 20	720	100 x 120 x 141
BOCK À LAVEMENT 2 L 2 L enema bucket	G100721	○	0,20 kg	PP	Ø 135 x 185	480	100 x 120 x 163
URINAL FEMME 1 L 1 L Women'S urinal	G123708	●	0,21 kg	PP	347x 136 x 127	480	100 x 120 x 163
URINAL HOMME 1 L 1 L men's urinal	G101208	●	0,20 kg	PP	310 x 135 x 140	420	100 x 120 x 163
URINAL HOMME 1 L + COUVERCLE 1 L men's urinal + lid	G101708	●	0,22 kg	PP	310 x 135 x 140	420	100 x 120 x 163
BOCAL A URINE 2 L 2 L urine jar	G122421	⊗	0,22 kg	PEHD	Ø 115 x 215	-	-

*Dimensions avec anse | *Dimensions including handle

BACS CONTRÔLE D'ACCÈS

Access control trays



→ Renforts évitant au bac de vriller lors de la manipulation
Support to prevent the tray from twisting when being carried

→ Rebord supérieur facilitant la préhension
Curved upper lip making it easier to grab

→ Rebord inférieur facilitant l'utilisation sur les tables à rouleau
Raised lower lip so that it runs smoothly on a roller table

→ Picots facilitant l'empilage et assurant le maintien des bacs en cas de surcharge (pas d'effet ventouse lors de la prise en main)
Pins that make it easier to stack the trays and help stabilise them if they are overloaded (no suction effect when handled)

- Gamme idéale pour le transfert, dans les zones de sécurité PIF (Point Inspection Filtrage)
- Très grande résistance mécanique
 - Dimensions adaptées aux tunnels de scanner
 - Large tolérance aux écarts de température et aux solvants chimiques

- Ideal range for transporting items at security screening checkpoints
- High mechanical resistance
 - Dimensions adapted to fit security x-ray machines
 - Can withstand temperature changes and are chemical substance resistant

Désignation Product Name	Réf. Ref.	Coloris Colour	Poids net Net weight	Matière Material	Dim. L x l x H (mm) Dim. L x W x H (mm)	Dim. Int. Bas L x l x H (mm) Dim. Int. Bottom L x W x H (mm)	Palette / Pallet	
							Nombre de pièces / palette Units/pallet	Dimensions L x l x H (cm) Dimensions L x W x H (cm)
BAC CONTRÔLE D'ACCÈS 10 L* 10 L Access control tray*	G033507	○	0,81 kg	PEHD**	535 x 385 x 80	470 x 315 x 75	240	80 x 120 x 106
	G033511	●						
	G033513	●						
	G033514	●						
	G033516	●						
	G033517	●						
	G033541	●						
G033547	●							
BAC CONTRÔLE D'ACCÈS 20 L* 20 L Access control tray*	G155477	●	1,15 Kg	PEHD**	530 x 410 x 140	440 x 320 x 130	240 (vendu uniquement en palette entière / Only sold by entire pallet)	80 x 120 x 173

*Autres coloris sur demande / *Other colours on request ** Également disponible en PEHD sur demande / **Also available in LDPE on request

DE LA TERRE À L'ASSIETTE !

Découvrez notre nouvelle gamme
Agroéquipement, conçue pour
répondre aux besoins spécifiques des
professionnels de l'agriculture. Nos
solutions robustes et durables facilitent la
récolte, le stockage et le transport.

FROM FARM TO FORK!

*Discover our new Agro-Equipment range, designed to
meet the specific needs of agricultural professionals.
Our robust and durable solutions make harvesting,
storage, and transport easier.*

Votre distributeur : RUAULT Design

Tel (France)

33 9 60 5

SEAU ET BAQUET

Bucket and small tub

NOUVEAU New

11L



G6152511

→ Anse montée, en acier galvanisé
Galvanised steel handle

→ Graduation intérieure
Internal graduation

40L



G608611

→ Poignées droites pour faciliter la prise en main
Straight handles for an easy grip

→ Conteneurs souples et légers pour faciliter le versement des liquides
Flexible and lightweight containers for easy pouring of liquids

→ Faciles d'entretien avec des parois intérieures lisses
Easy to maintain with smooth interior walls

→ Résistants avec une jupe d'usure pour un usage quotidien
Resistant with a wear-proof protection for daily use

→ Idéals pour le jardin, en horticulture et agriculture (hors contenu alimentaire)
Ideal for gardening, horticulture and agriculture (excluding food content)

Désignation Product Name	Réf. Ref.	Coloris Colour	Poids net Net weight	Matière Material	Dim. Ext. Max. L x l x H (mm) Dim. Ext. Max. L x W x H (mm)	Dim. Int. Bas L x l x H (mm) Dim. Int. Bottom L x W x H (mm)	Palette / Pallet	
							Nombre de pièces / palette Units/pallet	Dimensions L x l x H (cm) Dimensions L x W x H (cm)
SEAU 11 L 11 L bucket	G615211		0,53 kg	PEBD	Ø 290 x 275	Ø 210 x 260	480	80 x 120 x 150
BAQUET 40 L 40 L round small tub	G608611		1,39 kg	PEBD	Ø 490 x 355	Ø 310 x 340	150	100 x 120 x 205

SEAU ROND ÉCO-DURABLE

Bucket and small tub

NOUVEAU New

15L



G615841

→ Seau à vendange 15 L offrant une capacité idéale pour transporter une grande quantité de raisins
15L grape harvest bucket with ideal capacity for transporting large quantities of grapes

→ Poignée ergonomique pour une récolte efficace
Ergonomic handle for efficient harvesting

→ Fabriqué dans une matière résistante (PEHD) entièrement recyclée
Made from a resistant material (HDPE) that is entirely recycled

→ Compact, il prend peu de place dans votre espace de travail
Compact, it takes up very little space in your workspace

Désignation Product Name	Réf. Ref.	Coloris Colour	Poids net Net weight	Matière Material	Dim. Ext. Max. L x l x H (mm) Dim. Ext. Max. L x W x H (mm)	Dim. Int. Bas L x l x H (mm) Dim. Int. Bottom L x W x H (mm)	Palette / Pallet	
							Nombre de pièces / palette Units/pallet	Dimensions L x l x H (cm) Dimensions L x W x H (cm)
SEAU ROND ÉCO-DURABLE 15 L Round eco-durable bucket 15 L	G615841		0,68 kg	R-PEHD	Ø400 x 250	Ø 265 x 205	360	80 x 120 x 196

BAQUETS RONDS RENFORCÉS

Reinforced round tubs

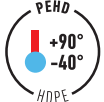

NOUVEAU New



→ Grands bacs ronds polyvalents. Utilisés en viticulture comme bassines œnologiques pour recueillir le moût soutiré et le transporter

Large, round, multi-purpose containers, perfect for winemaking as an oenological basin for collecting and transporting racked must

→ Idéals pour l'agriculture, ils peuvent être utilisés comme mangeoire ou abreuvoir pour les animaux

Ideal for farming, it can be used as an animal feeder or waterer

→ Baquets renforcés, conçus pour supporter de fortes charges, et adaptés à un usage intensif

Reinforced bucket, designed to withstand heavy loads and suitable for intensive professional use

→ Baquets emboîtables conçus pour minimiser l'encombrement lors du stockage à vide, sans effet ventouse

Nestable tray designed to minimise space requirements when stored empty, without suction cup effect

Désignation Product Name	Réf. Ref.	Coloris Colour	Poids net Net weight	Matière Material	Dim. L x l x H (mm) Dim. L x W x H (mm)	Dim. Int. Bas L x l x H (mm) Dim. Int. Bottom L x W x H (mm)	Palette / Pallet	
							Nombre de pièces / palette Units / pallet	Dimensions L x l x H (cm) Dimensions L x W x H (cm)
BAQUET ROND Round small tubs	110 L	G115044	4 kg	PEHD	Ø800 x 300	Ø685 x 280	17	80 x 120 x 200
	225 L	G115144	5,30 kg		Ø860 x 550	Ø675 x 530	12	80 x 120 x 200
	275 L	G115244	7,80 kg		Ø1100 x 350	Ø975 x 330	17	100 x 120 x 200
	350 L	G115344	8,70 kg		Ø940 x 710	Ø720 x 690	16	100 x 120 x 110
	500 L	G115444v	10,2 kg		Ø1045 x 815	Ø840 x 795	18	100 x 120 x 110

BACS À SEMIS ÉCO-DURABLES

Eco-sustainable seed trays



Conception éco-durable : fabrication en plastique recyclé non alimentaire, alternative au plastique vierge traditionnel

Eco-sustainable design: made from recycled non-food-grade plastic, an alternative to traditional virgin plastic

NOUVEAU New



G670141



→ 10 perforations circulaires de ø 15 mm sur les côtés pour assurer le drainage de l'eau
10 circular perforations of ø 15 mm on the sides to ensure water drainage



G670041

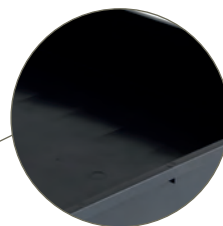

→ Fond plein permettant un usage en plateau de repotage, en baignoire pour oiseaux ou pour faire tremper les graines
Solid bottom for use as a potting tray, bird bath or seed soaker

→ **Rebords de 8 cm pour assurer une bonne stabilité des semis lors des manipulations du bac**

8 cm edges to ensure good stability of seedlings when handling the tray

→ **Fonds parfaitement plat, sans rainures, pour assurer la stabilité des semis**

Perfectly flat bottom, without grooves, to ensure the stability of seedlings

→ **Fonds renforcé pour éviter toute déformation**

Reinforced bottom to prevent distortion

→ **Rebords arrondis pour faciliter la prise en main**

Rounded edges for easy handling

→ **Emboîtables pour être stockés avec un encombrement minimum**

Nestable for space-saving storage

→ **Bonne rigidité et résistance aux chocs.**

Supportent de forts écarts de températures

Good rigidity and impact resistance. Withstands wide temperature variations

Désignation Product Name	Réf. Ref.	Coloris Colour	Poids net Net weight	Matière Material	Dim. Ext. Max. L x l x H (mm) Dim. Ext. Max. L x W x H (mm)	Dim. Int. Bas L x l x H (mm) Dim. Int. Bottom L x W x H (mm)	Palette / Pallet	
							Nombre de pièces / palette Units/pallet	Dimensions L x l x H (cm) Dimensions L x W x H (cm)
BAC À SEMIS AVEC TROUS Perforated seed tray	G670141	●	0,72 kg	PP	565 x 425 x 80	520 x 380 x 75	300	80 x 120 x 150
BAC À SEMIS PLEIN Solid seed tray	G670041	●	0,88 kg	PP	565 x 425 x 80	520 x 380 x 75	300	80 x 120 x 150

CAGE À VOLAILLES ÉCO-DURABLE

Eco-sustainable poultry transport cage



Conception éco-durable : fabrication en plastique recyclé non alimentaire, alternative au plastique vierge traditionnel

Eco-sustainable design: made from recycled non-food-grade plastic, an alternative to traditional virgin plastic

NOUVEAU *New*



105L

G180801

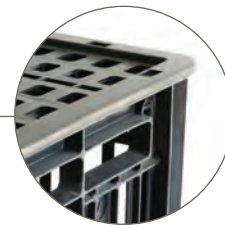

→ **Larges poignées intégrées pour faciliter la manipulation**
Large integrated handles for easy handling

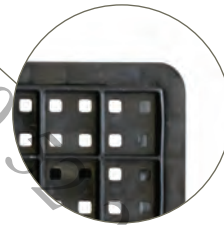

→ **Fond ajouré**
Perforated bottom

→ **Caisse de transport ajourée, grande résistance à l'usure et aux chocs**
Perforated transport cage, high resistance to wear and impact

→ **Empilable pour faciliter le transport avec un encombrement minimum**
Stackable for easy transport with space-saving storage

→ **Grandes perforations pour assurer une excellente ventilation de la caisse sans possibilité de passer à travers**
Large square perforations to ensure excellent ventilation of the cage without the possibility of passing through

→ **Conçue en PEHD recyclé, robuste et résistante, cette cage est idéale pour un usage professionnel**
Made from recycled HDPE, this sturdy, hard-wearing cage is ideal for professional use

Désignation Product Name	Réf. Ref.	Coloris Colour	Poids net Net weight	Matière Material	Dim. Ext. Max. L x l x H (mm) Dim. Ext. Max. L x W x H (mm)	Dim. Int. Bas L x l x H (mm) Dim. Int. Bottom L x W x H (mm)	Palette / Pallet	
							Nombre de pièces / palette Units / pallet	Dimensions L x l x H (cm) Dimensions L x W x H (cm)
CAGE À VOLAILLES - 2 PORTES 105 L 105 L poultry transport cage - 2 doors	G180801		6,4 kg	PEHD	800 x 600 x 280	740 x 545 x 250	16	80 x 120 x 255

ALVÉOLES À ŒUFS

Eggs trays



NOUVEAU New

ALVÉOLES À ŒUFS

Eggs trays

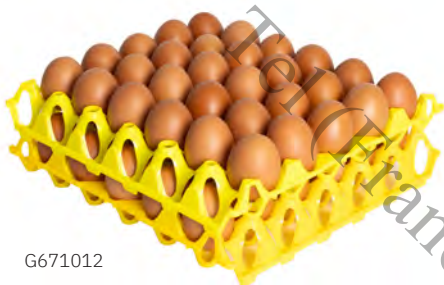

G671012

INTERCALAIRES POUR ALVÉOLES

Divider for trays



G052009

PALETTE POUR INTERCALAIRES ET ALVÉOLES

Dividers and trays pallet's

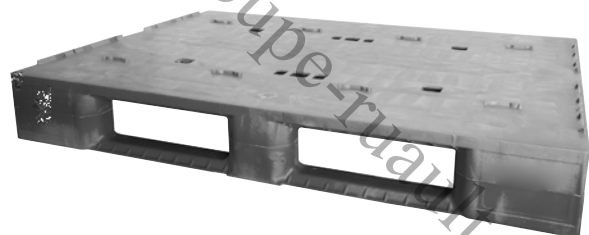

G052041



→ Personnalisables :
Couleurs au choix

Customisable : choice of
colours

→ Conviennent aux œufs de différentes tailles, de 45 à 93 grammes. Permettent de stocker jusqu'à 30 œufs par grille

Suits eggs of different sizes, from 45 to 93 grams. Allows for storing up to 30 eggs per tray

→ L'espace entre les alvéoles permet à l'air de circuler correctement pour un séchage rapide des œufs

The space between the cells allows air to circulate properly for quick drying of the eggs

→ Compatibles avec les intercalaires pour un transport sécurisé

Compatible with dividers for secure transport

→ Intercalaires de maintien adaptés à nos alvéoles à œufs

8 cm edges to ensure good stability of seedlings when handling the tray

→ Capacité de 12 alvéoles par plateau, et possibilité d'empiler 6 étages d'alvéoles entre chaque intercalaire

Capacity for 12 cells per tray, with the ability to stack 6 layers of trays between each divider

→ Stabilisateurs pour empêcher le glissement des plateaux

Stabilizers to prevent the sliding of stacked egg cell trays

→ Fond parfaitement plat, sans rainure, dimensions standard (900 x 1200 mm), compatible avec nos intercalaires de maintien et nos alvéoles

→ Garantit la stabilité de votre chargement grâce à son système de cales coniques qui empêche le glissement des alvéoles

Ensures the stability of your load with its system of conical wedges that prevents the trays from slipping

**LOT : PALETTE, INTERCALAIRES (4)
& ALVÉOLES (360)**

Pack : pallet, dividers (4) & trays (360)

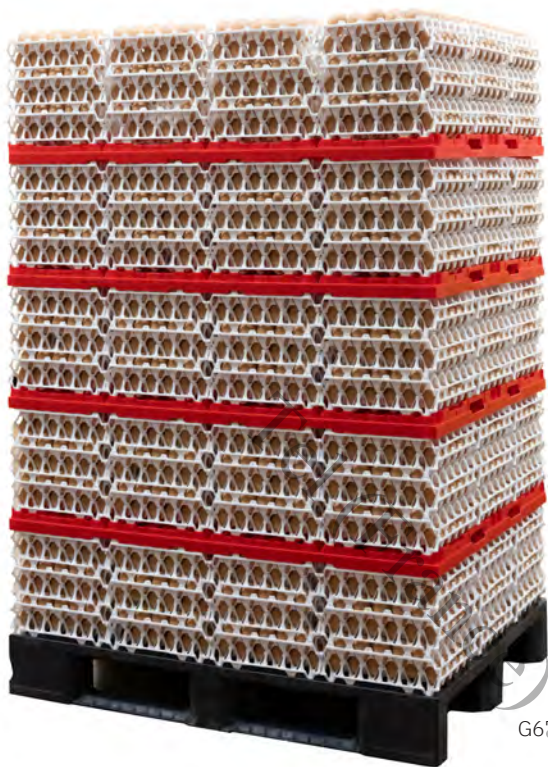

→ Le lot comprend 360 plateaux d'alvéoles, 4 intercalaires de maintien, et une palette conçue avec des cales de stabilisations

Pack includes 360 trays, 4 support dividers, and a pallet designed with stabilization blocks.

→ Système efficace qui permet d'empiler jusqu'à 10 800 œufs

Efficient system that allows stacking up to 10,800 eggs

G673021

Désignation Product Name	Réf. Ref.	Coloris Colour	Poids net Net weight	Matière Material	Dim. Ext. Max. L x l x H (mm) Dim. Ext. Max. L x W x H (mm)	Dim. Int. Bas L x l x H (mm) Dim. Int. Bottom L x W x H (mm)	Palette / Pallet	
							Nombre de pièces / palette Units/pallet	Dimensions L x l x H (cm) Dimensions L x W x H (cm)
ALVÉOLES À OEUFS Eggs Trays	G671021	○	0,13 kg	PP	300 x 300 x 50		3000	90 x 120 x 130
	G671010	●						
	G671011	●						
	G671009	●						
	G671012	●						
LOT DE 6 - ALVÉOLES À OEUFS Pack of 6 - Eggs trays	G672021	○	Lot : 0,76 kg	PP	Lot : 300 x 300 x 94		500	90 x 120 x 130
INTERCALAIRE POUR ALVÉOLES Perforated seed tray	G052009	●	3,84 kg	PP	900 x 1200 x 60	-	70	90 x 120 x 60
PALETTE POUR ALVÉOLES Solid seed tray	G052041	●	17 kg	PP	900 x 1200 x 160	-	15	100 x 120 x 240
LOT PALETTE + INTERCALAIRES (4) + ALVÉOLES (360) Pack of pallet + 4 dividers + 360 trays	G673021	○	Lot : 78 kg	PP	Lot : 900 x 1200 x 600	-	1	900 x 1200 x 600
	G673011	●						
	G673012	●						

PLAQUES DE SEMIS

Seed trays



→ Personnalisables :
Couleurs au choix
Customisable : choice of
colours

PLAQUES DE SEMIS : NORME EUROPÉENNE

Seedling trays: European standard



G676021

→ Plaques de culture en plastique rigide réutilisables

Reusable rigid plastic cultivation trays

→ Leur design permet un meilleur développement racinaire et parfaitement homogène pour les jeunes plants

Their design allows for better root development and perfectly homogeneous for young plants

→ Format 600 x 400 mm, norme européenne, adapté à la robotisation

600 x 400 mm format, European standard, suited for automation.

→ Disponible en 13 modèles d'alvéoles différents pour convenir à tous types de plants

Available in 13 different cell models to suit all types of plants

PLAQUES DE SEMIS : FORMAT DANOIS

Seedling trays: Danish format.



G688421

→ Empilables grâce à leurs pieds, stabilité garantie

Stackable thanks to their legs, stability guaranteed

→ Plaques sur pieds adaptées à la production de plants de fleurs

Trays with legs suitable for the production of flower plants

→ Dimensions : 540 x 300 mm, format danois, adapté à la robotisation

Dimensions: 540 x 300 mm, Danish format, suitable for automation

→ Disponibles en 9 modèles

Available in 9 different cell models

CAISSES POUR PLAQUES DE SEMIS

Crates for seedling trays

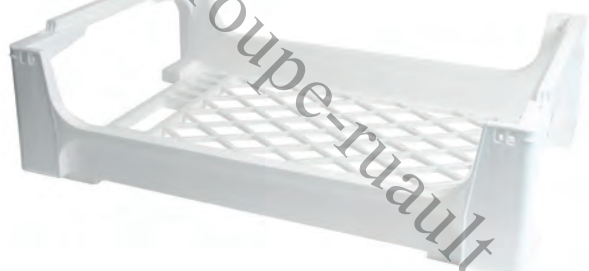

G676221

→ Supports de culture permettant une meilleure aération des racines

Cultivation supports allowing better root aeration

→ Facilitent la manutention et le conditionnement des plaques

Facilitate the handling and packaging of the trays

→ Caisses compatibles avec le format européen

Crates compatible with the European format

→ Disponibles en 3 formats pour nos différents types de plaques

Available in 3 formats for our different types of trays

Désignation Product Name	Réf. Ref.	Coloris Colour	Dim. (mm) Dim (mm)	Nb d'alvéoles Nb. of cells	Vol. d'alvéole (cm ³) Vol. of cells (cm ³)	Dim d'alvéole Top cell Dim.	Prof. Cell depth	Ø du trou de drainage Drainage hole	Densité du plan au m2 Plant density	Nb plaques/ palette Nb of trays/ pallet
EURO 40	G674021	○	593x393x65	40 (8x5)	200	67x67	63	19	166	180
EURO 60	G676021	○	593x393x65	60 (10x6)	113	54x52.5	63	20	250	180
EURO 96	G679621	○	595x394x65	96 (12x8)	52	41x41	63	14.01	399	180
EURO 150	G671501	○	595x397x50	150 (15x10)	33	30.6x30.6	48	12.5	624	235
EURO 216	G672161	○	598x397x45	216 (18x12)	26	28.6x28.6	44	12.4	900	260
EURO 240 BASSE Euro 240 low	G672401	○	599x399x36	240 (20x12)	12.5	24 Ø	35	10.4	998	325
EURO 240 BASSE-v2 Euro 240 low-v2	G672403	○	599x399x36	240 (20x12)	12.8	23.79 Ø	35	14.5	998	325
EURO 240 HAUTE Euro 240 high	G672402	○	591x391x49	240 (20x12)	19	25.2x25.2	47	11.2	998	235
EURO 285	G672852	○	597x397x55	285 (19x15)	22	25.7x23.4	50	15	1185	210
EURO 300	G673002	○	598x398x49	300 (20x15)	19	24.5x22.8	47.4	12	1250	235
EURO 384	G673841	○	597x397x45	384 (24x16)	17	23.5x23.5	43.8	12.5	1600	260
EURO 504	G675042	○	597x397x45	504 (28x18)	13	19x19.7	43.6	8.4	2096	260
EURO 600	G676002	○	600x400x30	600 (30x20)	4.6	16 Ø	28.8	5.8	2496	390
DANOIS 32 Danish 32	G683241	●	540x300x90	32 (8x4)	216	60x60	60	60	198	198
DANOIS 84 Danish 84	G688421	○	538x298x125	84 (12x7)	39.5	37x37	40	11	518	120
DANOIS 128 Danish 128	G681281	○	538x298x125	128 (16x8)	30.8	31.9x31.9	40	11	790	120
DANOIS 264 Danish 264	G682641	○	538x298x108	264 (22x12)	6.1	20.5x20.5	22.9	8.1	1629	180
DANOIS 264-v2 (SANS PIED) Danish 264-v2 (no legs)	G682642	○	538x298x245	264 (22x12)	6.1	20.5x20.5	22.9	8.1	1629	564
DANOIS 288 Danish 288	G682881	○	538x298x125	288 (24x12)	7.4	18 Ø	30	8	1796	120
DANOIS 360 Danish 360	G683601	○	538x298x108	360 (24x15)	5	18x17	26	6	2217	180
DANOIS 480 Danish 480	G684801	○	538x298x108	480 (30x16)	3.6	15.9x15.9	22.9	7	2963	180
DANOIS 480F Danish 480F	G684802	●	538x298x108	480 (30x16)	3.92	16.4x15.9	22.82	7.1	2963	180
F 09	G680941	●	600x200x110	9	250	80 Ø	90	18	75	630
F 16	G681641	●	596x196.6x95	16 (8x2)	150	58.43 Ø	70	18	133	760
CAISSE EURO Eurobox	G676121	○	664x448x123	-	-	617x416	65	10	-	105
CAISSE DE TRANSPORT Traytransporter	G676221	○	665x445x180	-	-	600x400	70	-	-	65
SUPPORT DE CULTURE Cary tray	G676321	○	667x444x297	-	-	605x435	175	-	-	65

Votre distributeur : RUAULT Design

Tel (France) : +33 (0)6 60 52 24 38

contact@groupe-ruault.com

Votre distributeur : RUVAULT Design

Tel (France) : +33 (0)6 60 52 24 38

INDEX

INDEX



INDEX PAR DÉSIGNATION Index by designation	158
CONDITIONS GÉNÉRALES DE VENTE General Terms and Conditions of sale	162
NOTES Notes	164

contact@groupe-ruault.com

INDEX PAR DÉSIGNATION

• Accessoires toilettes	142	• Caisses ajourées empilables emboîtables 600 x 400	93
• Assiettes	102	• Caisses ajourées empilables emboîtables avec barres	95
• Bac renforcé 800 x 600 empilable	66	• Caisses ajourées empilables emboîtables bicolores 600 x 400	94
• Bacs à bec	55	• Caisses ajourées empilables emboîtables HACCP 600 x 400	93
• Bacs à diviseuse	47	• Caisses ajourées en PEHD alimentaire recyclé - 600 x 400	89
• Bacs à ingrédients 100 L	54	• Caisses finement ajourées - 600 x 400	83
• Bacs à ingrédients 30 L	51	• Caisses finement ajourées échancrées 600 x 400	84
• Bacs à ingrédients 40 L	52	• Caisses finement ajourées renforcées	87
• Bacs à ingrédients 80 L	52	• Caisses palettes 480 L - 610 L	77
• Bacs à pâtons	43	• Caisses pleines - 400 x 300	78
• Bacs avec couvercle solidaire	63	• Caisses pleines - 600 x 400	79
• Bacs à semi éco-durables	150	• Caisses pleines - GN 1/1	78
• Bacs d'intervention	139	• Caisses pleines bicolores empilables emboîtables - 600 x 400	95
• Bacs de contrôle d'accès	146	• Caisses pleines empilables - 600 x 400	80
• Bacs de rétention	130	• Caisses pliables empilables - 600 x 400	88
• Bacs de soutirage	111	• Caisses renforcées ajourées avec poignées empilables	82
• Bacs de stockage "vaisselle"	63	• Casiers pour bac d'intervention	139
• Bacs de stockage renforcés empilables - 12 L à 55 L	58	• Chariot pour corbeilles à linges	140
• Bacs de stockage renforcés empilables HACCP - 12 L à 55 L	56	• Chariots pour bacs grands volumes	73
• Bacs de stockage renforcés Gilactiv® 12 L à 55 L	60	• Chariots pour bacs semi-cylindriques	73
• Bacs de tri sélectif	134	• Charlottes pour bannetons	98
• Bacs gastronomes HACCP	38	• Coffres à linge	140
• Bacs grands volumes 100 L à 500 L & chariots	68	• Collecteurs à pédale 90 L - 100 L	137
• Bacs grands volumes 300 L sur pieds	69	• Containers à pédale	137
• Bacs grands volumes double-paroi - 310 L - 500 L	74	• Conteneurs alimentaires ronds HACCP	112
• Bacs grands volumes semi-cylindriques 75 L à 220 L	72	• Corbeilles à linge	140
• Bacs navette avec couvercles intégrés	62	• Corbeilles à pain	102
• Bacs plats - 2 L à 10 L	28	• Corbeilles à papier	138
• Bacs plats témoins - 3 L à 12 L	32	• Cornes demi-rondes	101
• Bacs plats témoins -noir	31	• Crachoir	143
• Bacs plats témoins -TRANSPARENT	31	• Cuvettes carrées et rectangulaires	106
• Bacs renforcés emboîtables 10 L à 55 L	66	• Cuvettes rondes	107
• Bacs renforcés empilables compacts	65	• Demi-bacs à pâtons	42
• Bacs renforcés empilables emboîtables	67	• Demi-caisses ajourées empilables emboîtables	81
• Bacs sur pieds empilables	64	• Échelles	49
• Balai four tampico	100	• Étagères	129
• Balayette monture 1/2 tête pâtisserie	100	• Étiquettes de traçabilité alimentaire	33
• Balayette monture droite	100	• Feutres/marqueurs effaçables	57
• Bannetons	98	• Fûts - 30 L à 100 L	114
• Baquets	111	• Gobelets	102
• Baquets ronds renforcés	149	• Housses de protection pour bacs grands volumes	76
• Base de fixation pour timon amovible	123	• Inhalateur	143
• Bassins de lit	144	• Jerrican 20 L	115
• Bocal à urine	145	• Manche en bois poncé	100
• Bock à lavement	145	• Mannes à pains	96
• Boîte à dentier	143	• Marqueurs effaçables	57
• Boîtes rondes réutilisables	37	• Palettes agréées contact alimentaire	125
• Boîtes hermétiques & spécial consigne	34	• Palettes de rétention	130
• Bols à anses	102	• Palettes hygiène	127
• Bonbonnes - 20 L	115	• Palettes légères emboîtables	129
• Brosserie spéciale pour boulangerie et pâtisserie	100	• Panier porte-bouteilles	102
• Cage à volailles éco-durable	151	• Pelle à glace	74
• Caillebotis	124	• Pelles à farine	101
• Caillebotis souple	125	• Pichets	103
• Caisse ajouré renforcée	87	• Pinceau alimentaire Brosshygien	100
• Caisses à viennoiseries	96	• Planches à découper	105
• Caisses ajourées - 600 x 400	84	• Plateaux	104
• Caisses ajourées échancrées empilables emboîtables	90	• Plateaux de rétention	130
• Caisses ajourées empilables - 600 x 400	85	• Porte parapluies	138
• Caisses ajourées empilables	86	• Portemanteau	142
• Caisses ajourées empilables emboîtables	91	• Poubelles éco-durables	132

- Poubelles à pédale 50 L 136
- Poubelles à pédale carrée 4 L 142
- Poubelles à pédales économiques 136
- Poubelles de tri sélectif 133
- Poubelles rondes 131
- Rayonnage 6 bouteilles éco-durable 125
- Rayonnages modulaires 129
- Robinet 76
- Roues pour bac à ingrédients 30 L – lot de 4 51
- Roues pour support sac 135
- Sachets bacs plats témoins 32
- Saladiers 103
- Seau et baquet - agroéquipement 148
- Seaux carrés 109
- Seau rond éco-durable 148
- Seaux ronds 108
- Socle rouleur rond 5 roues 122
- Socles rouleurs universels 600 x 400, 4 & 6 roues 120
- Spatule Brosshygien 70 mm 100
- Support mural 3 anneaux 100
- Supports sacs 135
- Timon amovible pour socles rouleurs 123
- Urinaux 145
- Vanne 1/4 de tour 74
- Vannes 76
- Verre pour malade 143

Votre distributeur : RUVAULT Design

Tel (France) : +33 (0)6 60 52 24 38

contact@groupe-ruault.com

INDEX BY DESIGNATION

• 1/2 head pastry hand brush	100	• Large volume containers with feet - 300 L	69
• 1/4 turn valve	75	• Large volume double-wall containers - 310 L - 500 L	74
• 4 & 6-wheel universal dollies	116	• Large volume semi-circular containers 75 L to 220 L	72
• 5-wheel round dolly	122	• Laundry baskets	140
• Access control trays	146	• Laundry hampers	140
• Airtight boxes	35	• Lightweight stackable pallets	128
• Airtight boxes for deposit-return items	34	• Liners for proofing baskets	98
• Airtight boxes - translucent	35	• Mounting base for pulling bar	123
• Bags for "food specimen" containers	32	• Multi-height nesting stacking perforated crates	95
• Barrels - 30 L to 100 L	114	• Nesting stacking perforated crates - 600 x 400	92
• Bedpans	144	• Nesting stacking perforated crates	91
• Bottle rack	125	• Nesting stacking perforated crates - notched	90
• Bowls	103	• Nesting stacking perforated HACCP crates - 600 x 400	78
• Bucket & small tub - agricultural equipment	148	• Nesting stacking perforated half crates	81
• Bread containers & pastry crates	96	• Pallet containers 480 L & 610 L	77
• Brosshygien 70 mm spatula	100	• Pastry crates	83
• Brosshygien pastry brush	100	• Patient drinking cup	143
• Brushes for bakery & pastry	100	• Pedal containers - 90 L & 100 L	137
• Carboys - 20 L	115	• Pedal dustbins - 50 L	136
• Chopping boards	105	• Pedal dustbins - eco	136
• Coat hook	142	• Perforated crates - 600 x 400	84
• Containers with attached lids	63	• Perforated crates in recycled food grade HDPE - 600 x 400	89
• Containers with integrated lids	62	• Perforated reinforced stackable crates - 400 x 350	82
• Decanting tub	111	• Perforated reinforced crates	87
• Denture box	143	• Picking bins	55
• Dividing dough containers	46	• Pitchers	103
• Dough containers	44	• Plates	88
• Dough containers - 400 x 300	43	• Pole bag holders	134
• Dough scrapers	101	• Poultry transport cage - eco sustainable	151
• Duckboards	124	• Proofing baskets	98
• Duckboards - flexible	124	• Pulling bar for dolly	123
• Dustbins - eco-sustainable	132	• Racking trolleys	49
• Eggs trays - agricultural equipment	152	• Reinforced containers 800 x 600	66
• Enema Bucket	145	• Reinforced HACCP storage containers - 12 L to 55 L	36
• Erasable marker pens	57	• Reinforced nesting containers - 10 L to 55 L	66
• Finely perforated crates - 600 x 400	83	• Reinforced round tub	149
• Finely perforated crates - notched - 600 x 400	84	• Reinforced stacking and nesting containers	67
• Finely perforated reinforced crates	87	• Reinforced storage containers - 12 L to 55 L	58
• Flat trays - 2 L to 10 L	28	• Reusable round boxes	37
• Flat trays - black	31	• Round basins	107
• Flat trays - bin biobased material	33	• Round buckets	108
• Flat trays - clear	31	• Round dustbins	131
• Flat trays - with grids & lids	30	• Round HACCP containers	112
• Flour scoops	101	• Seed trays	154
• Foldable stacking crates - 600 x 400	88	• Seed trays - eco sustainable	150
• Food contact certified pallets	126	• Selective sorting containers	115
• Food specimen containers 3 L to 12 L	32	• Selective sorting dustbins	133
• Gilactiv® containers	60	• Shelving system	129
• HACCP gastronomic containers	38	• Small tubs	111
• HACCP reinforced storage containers - 12 L to 55 L	56	• Smooth wooden handle	100
• Hygiene pallets	127	• Solid containers for transporting dishes	63
• Ice shovel	75	• Solid crates - 400 x 300	78
• Ingredients containers - 30 L	51	• Solid crates - 600 x 400	79
• Ingredients containers - 40 L	52	• Solid crates - GN 1/1	78
• Ingredients containers - 80 L	52	• Spill pallets	130
• Ingredients containers - 100 L	54	• Spill trays	130
• Inhaler	143	• Spittoon	143
• Jerrycan - 20 L	115	• Square and rectangular basins	106
• Labels for food traceability	33	• Square buckets	109
• Large volume containers - 100 L to 500 L & trolleys	68	• Square pedal dustbins - 4 L	124
• Large volume containers on wheels - 100 L to 500 L	70	• Stackable containers on feet	64

Votre distributeur : RUVAULT Design

Tel (France) :

+33 (0)6 60 52 24 38

- Stacking containers - 12 L to 55 L 34
- Stacking compact reinforced containers 65
- Stacking perforated crates - 600 x 400 85
- Stacking perforated crates 86
- Stacking solid crates - 600 x 400 80
- Straight hand brush 100
- Tampico oven broom 100
- Taps 76
- Tableware 102
- Toilet accessories 143
- Tote caddies 139
- Tote caddy dividers 139
- Trays 104
- Trolleys for large volume containers 69
- Trolleys for laundry baskets 141
- Trolleys for semi-circular containers 73
- Tumblers 102
- Two-tone nesting and stacking perforated crates 600 x 400 94
- Two-tone nesting and stacking solid crates 600 x 400 95
- Umbrella stands 138
- Urine jar 145
- Urinals 145
- Valves 76
- Wall support 100
- Waste paper baskets 138
- Wheels for 30 L ingredients container - pack of 4 51
- Wheels for pole bag holder 135

contact@groupe-ruault.com

CONDITIONS GÉNÉRALES DE VENTE

Article 1 : Champ d'application

Le fait de passer commande implique l'adhésion entière et sans réserve aux présentes conditions générales de vente qui prévalent sur tout autre document notamment toutes conditions générales d'achat ou conditions particulières non expressément acceptées par GILAC, conformément à l'article L441-6 du code de commerce. Tout autre document que les présentes conditions générales de vente, et notamment catalogues, publicités, notices, n'ont qu'une valeur indicative non contractuelle. Le fait que GILAC ne se prévale pas, à un moment donné, de l'une quelconque des présentes clauses ne peut être interprété comme valant renonciation à se prévaloir ultérieurement de ladite clause. En cas de traduction, la version française fait foi.

Article 2 : Commande

Toute commande doit être transmise par voie écrite ou EDI. Il appartient au client de s'assurer de la réception par l'édition d'un accusé de réception. Toute modification ou annulation de la commande demandée par le client ne peut être prise en considération que si elle est parvenue par écrit dans un délai minimum de trois jours avant l'expédition des produits. La commande exprimant l'engagement ferme de l'acheteur, elle ne peut être annulée ou résiliée, à moins de l'accord exprès, préalable et écrite de GILAC, et paiement de tous les frais engagés pour son exécution, y compris les frais d'étude, frais généraux, et une part de la marge.

Cette dérogation n'est pas applicable aux ventes internationales, commandes portant sur des produits spécifiques, ou concernant des volumes importants. Toute commande portant sur des gros volumes telles que par exemple, les opérations promotionnelles organisées par les clients doivent faire l'objet de la transmission par le client d'un prévisionnel d'achat par référence trois mois minimum avant l'expédition. Toute commande acceptée par GILAC tient compte de ce que le client présente des garanties financières suffisantes afin qu'il puisse régler les sommes dues à leur échéance. En conséquence toute évolution dans les garanties financières du client donne faculté à GILAC de refuser une commande, d'exiger la communication de documents comptables du client ou la présentation de garanties suffisantes. Toute détérioration du crédit du client pourra justifier l'exigence de garanties ou d'un règlement comptant avant l'exécution des commandes reçues. Un refus de couverture par une assurance crédit sera notamment considéré comme un motif justifiant la prise de garantie ou des conditions de paiement dérogatoires à l'article 6 des présentes.

Article 3 : Livraison

Dès la sortie de l'usine, les marchandises voyagent toujours aux risques et périls du destinataire, quel que soit le mode de transport et les modalités de règlement du prix. GILAC est autorisée à procéder à des livraisons de façon globale ou partielle.

Pour éviter tout litige, le client devra à la livraison, indiquer sur le bon de transport, son cachet commercial, la signature et le nom du signataire. En l'absence de fourniture par le client d'un prévisionnel d'achat mensuel par référence, et de la réalisation conjointe d'une étude des flux logistiques pour pallier les aléas liés au transport, les délais de livraison sont indicatifs, leur dépassement ne pouvant donner lieu à des dommages-intérêts, pénalité, retenue, annulation des commandes en cours, ni au remplacement par le client. GILAC n'accepte pas non plus les pénalités pour non-respect d'un taux de service en l'absence des éléments visés ci-dessus. Sont notamment considérés comme cas de force majeure déchargeant GILAC de son obligation de livraison : la guerre, l'émeute, l'incendie, l'inondation, les grèves, le lock-out, les accidents, l'impossibilité d'être approvisionné, etc... En toutes hypothèses, la livraison ne peut intervenir que si le client est à jour dans ses obligations envers GILAC, quelle qu'en soit l'objet. Les livraisons sont opérées sur palettes perdues 80x120. Toute dérogation doit faire l'objet d'une demande écrite du client qui pourra faire l'objet d'une majoration tarifaire en cas d'acceptation de la demande par GILAC.

GILAC se réserve le droit d'apporter à tout moment, toute modification qu'elle juge utile à son catalogue, ses produits ou à leur présentation, sans obligation de modifier ou reprendre les produits précédemment livrés ou en cours de commande. **Imprévision.** En cas de changement de circonstances imprévisible lors de la conclusion du contrat rendant l'exécution excessivement onéreuse pour l'un des parties, celles-ci renégocieront de bonne foi la modification du contrat, et il sera fait à cet égard application de l'article 1195 du Code civil,

les parties déclarant qu'elles n'acceptent pas par avance d'assumer le risque d'imprévision.

Article 4 : Réclamations

En cas d'avarie des marchandises livrées, de colis manquants, il appartient au destinataire d'exercer directement son recours contre le dernier transporteur auquel il ne devra donner décharge qu'après s'être assuré que l'envoi est complet et en bon état, dans les conditions et formes visées à l'article L133-3 du Code de Commerce, ou de la CMR s'il s'agit d'une vente internationale. Copie de la réclamation devra parallèlement être adressée à GILAC.

En cas de vices apparents, de produits manquants, de non-conformité du produit livré au produit commandé, toute réclamation devra être également adressée à GILAC par lettre recommandée avec accusé de réception dans un délai de trois jours pour les ventes métropolitaines, sept jours pour les ventes internationales suivant la réception des marchandises. Au-delà de ce délai, les marchandises seront réputées acceptées dans leur intégralité sans aucune restriction qualitative ou quantitative. Il appartiendra au client de fournir toute justification quant à la réalité des anomalies ou vices constatés. Le client devra laisser à GILAC toute facilité pour procéder à la constatation de ces vices et pour y porter remède, il s'abstiendra d'intervenir lui-même ou de faire intervenir un tiers à cette fin. En cas de vice ou de non-conformité des produits livrés, dûment constaté par GILAC, et sauf accord particulier entre GILAC et le magasin distributeur, GILAC émettra un avoir pour la valeur du produit reconnu non conforme, à l'exclusion de toute autre indemnité ou de dommages et intérêts. La reprise d'un produit conforme ne peut être engagée qu'avec l'accord de GILAC, le transport est à la charge du client et une décote de 30 % sur le prix initial sera appliquée avant l'émission d'un avoir. Si le produit arrive dans un état qui ne permet pas de le réintégrer en stock, aucun avoir ne sera émis.

Article 5 : Garantie

GILAC certifie que les produits qu'elle commercialise sont conformes à la réglementations françaises et/ou communautaires en vigueur au jour des présentes et sont fabriqués dans le respect des droits de l'homme et de l'enfant, et la législation sociale en vigueur. Les produits sont garantis contre tout vice de fabrication ou dysfonctionnement non apparents lors de la vente initiale, hors pièces d'usure et modèles destinés à l'exposition (non garantis), pour une durée de 2 ans, ou pour la durée mentionnée sur l'emballage, sous réserve des conditions et limitations exposées ci-dessous. La garantie court à compter de la date d'achat par le client consommateur non professionnel, le ticket de caisse faisant foi (la garantie ne pourra être appliquée en l'absence de présentation du ticket). La garantie est limitée, au choix de GILAC, au remboursement par émission d'un avoir vers le magasin ou à la remise en état ou au remplacement par une pièce identique de la ou des pièce(s) reconnue(s) défectueuse(s) ou responsable(s) du mauvais fonctionnement. En aucun cas, il ne pourra être réclamé : des frais de main d'œuvre, des frais de déplacement, des dommages-intérêts notamment pour privation de jouissance ou autre. La responsabilité de GILAC ne peut être mise en cause, et la garantie engagée, en cas d'utilisation anormale du produit, tels que notamment : installation non conforme ou mal adaptée ; entretien défectif par l'utilisateur ; utilisation de produits de nettoyage notamment industriels ou non destinés aux sanitaires ou produits chimiques ; agressions par des substances ou corps véhiculés par ou contenus dans l'eau ou des éléments extérieurs tels que rongeurs ; évacuation d'huile bouillante ou corps liquide à température extrême, négligence dans la manipulation ; accidents et chocs, détérioration par des corps étrangers ; modification du produit d'origine ; mauvais montage ou utilisation du montage (notamment non-respect des indications figurant sur la notice fournie avec le produit) ; défaut de précaution ou de conservation ; dommages occasionnés lors d'une opération de transport ; dommages occasionnés lors d'une opération de modification ou ouverture du conditionnement (liste non exhaustive). Toute fourniture de pièces détachées en dehors de la période de garantie fera l'objet d'une facturation desdites pièces et frais d'envoi afférents. GILAC garantit le client contre toute réclamation ou revendication de tiers en rapport avec ses produits, notamment la sécurité, la qualité, les droits de propriété intellectuelle et industrielle. La garantie n'est applicable qu'après condamnation, et épuisement des voies de recours et/ou accord transactionnel ratifié par GILAC. La garantie ne couvre pas les préjudices indirects,

commerciaux, pertes d'exploitation, ou autre préjudice d'image. Sauf accord exprès, GILAC n'assume pas les conséquences d'une opération de rappel ou retrait des produits, lorsque celle-ci est effectuée à la seule initiative du client. Seules les opérations de rappel effectuées à la demande de GILAC lui-même ou d'une autorité administrative seront prises en charge par GILAC en accord avec le client, sans aucune indemnité complémentaire.

Article 6 : Prix, conditions et délai de paiement

Les prix sont fixés franco de port et d'emballage au lieu demandé en France Métropolitaine pour toute commande supérieure à 390 € HT. En dessous de ce montant il est estimé un forfait de 69 € HT. Certaines commandes nécessitant des opérations logistiques spéciales, contenant des produits de dimensions ou de poids particulièrement importants, pourront faire l'objet de frais de transport spécifiques. Les commandes à destination des DOM-TOM et de l'Etranger font également l'objet d'une facturation spécifique de frais de port. Pour toute commande hors de Métropole, des frais de dossier seront facturés. A partir du 1^{er} Janvier 2019, des frais administratifs de 20 € HT seront facturés automatiquement pour toute commande inférieure à 500 € HT qui ne sera pas passée via notre site marchand : <https://www.gilac.com>. Sauf accord dérogatoire ou dans le cas d'un risque d'insolvabilité tel que visé à l'article 2 des présentes, toutes les factures sont payables à l'emoré à réception des marchandises conformément à l'article L441-6 du Code de Commerce. Le paiement s'entend de l'encaissement effectif par GILAC des sommes dues par le client. En cas de paiement différé ou à terme, constitue un paiement au sens du présent article, non pas la simple remise d'un effet de commerce ou d'un chèque impliquant une obligation de payer, mais leur règlement à échéance convenue.

Article 7 : Pénalités pour retard de paiement

En cas de retard de paiement, des pénalités de retard sont dues de plein droit au taux appliqué par la banque centrale européenne BCE pour ses opérations de refinancement majoré de 10 points de pourcentage. Ces intérêts courent du jour de l'échéance jusqu'à la date d'encaissement réelle. A titre de clause pénale, une somme égale à 15% des sommes dues et non payées à l'échéance sera exigible. Au-delà des pénalités de retard, une indemnité forfaitaire de 40 € sera appliquée. Tout incident se produisant au paiement de l'une des échéances rendra exigible immédiatement la totalité des créances restant dues, sans mise en demeure préalable. GILAC peut suspendre toutes les commandes en cours sans préjudice de toute autre action. En aucun cas, même dans l'hypothèse d'un litige, les paiements ne peuvent être suspendus ou faire l'objet d'une quelconque compensation sans l'accord écrit et préalable de GILAC. Tout paiement partiel s'imputera d'abord sur la partie non privilégiée de la créance, puis sur les sommes dont l'exigibilité est la plus ancienne. GILAC n'accepte aucune compensation de créances, à l'exception des cas de compensation légale visés au Code Civil.

Article 8 : Facturation

La facture comportera toutes les mentions légales, et notamment les réductions de prix acquises à la date de la vente et directement liées à cette opération de vente. Toute remise ou accord de coopération commerciale ayant pour assiette de calcul, le chiffre d'affaires réalisé par GILAC avec le client, portera sur le chiffre d'affaires facturé et encaissé par GILAC après déduction des avoirs, frais de transport, dépôts de bilan et impayés éventuels. Tout accord de coopération commerciale signé entre le client et GILAC fera l'objet d'une facturation fondée sur la réciprocity des échéances. Lesdites factures seront payables dans les mêmes délais et conditions que celles applicables pour le paiement des marchandises. Le client, prestataire dans le cadre de l'accord de coopération commerciale, certifié par ailleurs que les prestations seront conformes au Code de Commerce et s'engage à en justifier à première demande.

Article 9 : Réserve de propriété

Le transfert de propriété des produits est suspendu jusqu'au complet paiement du prix de ceux-ci par le client en principal et accessoires, même en cas d'octroi de délais de paiement conformément à l'article L621-122 du Code de Commerce. Toute clause contraire, notamment insérée dans les conditions générales d'achat du client, est réputée non écrite. De convention expresse, GILAC pourra faire jouer les droits qu'elle détient au titre de la présente clause de réserve de propriété, pour l'une quelconque de ses créances, sur la totalité de ses produits en possession

du client, ces derniers étant conventionnellement présumés être ceux impayés, et GILAC pourra les reprendre ou les revendiquer en dédommagement de toutes factures impayées, sans préjudice de son droit de résolution des ventes en cours. Le client est autorisé à revendre les produits dans le cadre de l'exploitation normale de son établissement. Cette autorisation de revente est retirée automatiquement en cas de redressement judiciaire ou de liquidation judiciaire. En cas d'ouverture d'une telle procédure, le client s'engage à informer GILAC par lettre recommandée dans les 15 jours suivant la déclaration de cessation des paiements. La présente clause n'empêche pas que les risques des marchandises soient transférés à l'acheteur dès la sortie de l'usine de GILAC, ledit acheteur assumant alors la responsabilité de dépositaire et gardien desdites marchandises jusqu'au complet paiement du prix.

Article 10 : Propriété Intellectuelle et Industrielle

Tous les documents techniques ou commerciaux, outils d'aide à la vente, notamment les concepts de vente et merchandising, demeurent la propriété exclusive de GILAC, seule titulaire des droits de propriété intellectuelle et industrielle sur ces éléments, qui devront lui être restitués à première demande. Le client s'engage à en assurer la conservation en bon père de famille, assumant à ce titre, la responsabilité de dépositaire et gardien. Le client s'engage par ailleurs à ne faire aucun usage de ces éléments, de nature à porter atteinte aux droits ou à l'image de GILAC. GILAC restitue également seule propriétaire et exploitante des droits liés à ses marques, sans que la réalisation d'une vente ne confère le moindre droit au client à ce sujet. Il en est de même concernant les droits de propriété intellectuelle et industrielle afférents aux produits vendus.

Article 11 : Dispositions spécifiques aux référencement de GILAC par les clients (enseignes et distributeurs)

De convention expresse, les parties conviennent de se référer aux dispositions de l'accord signé le 15/01/2002 entre UNIBAL et la FFB (Code de Bonne Conduite, annexe 1 et ses mises à jour éventuelles) pour la procédure et les délais applicables à l'arrêt de relations commerciales (déférément et non-renouvellement de référencement). Dans l'hypothèse où l'ancienneté et/ou l'importance des relations commerciales le justifieraient, ou en cas d'existence d'accords commerciaux antérieurs plus favorables pour GILAC, le préavis de déréférément ou non-renouvellement sera alors majoré. En cas d'arrêt des relations commerciales, GILAC ne reprendra pas les produits inventurés ou stocks de produits du client. Les concepts et autres outils d'aide à la vente devront être restitués à ses frais par le client. Sauf accord spécifique, tout nouveau référencement ou modification d'un référencement existant ne pourra se traduire par une reprise par GILAC des stocks de produits tiers ou produits propres dont la commercialisation est arrêtée par l'enseigne. Toute MDD ("Marque de Distributeur") entraine un préavis doublé afin de permettre l'écoulement des stocks de produits spécifiques par GILAC.

Article 12 : Résiliation

Aucune clause résolutoire ne pourra avoir lieu à moins d'une stipulation expresse, comportant un délai suffisant d'exécution après la mise en demeure, et mentionnant avec précision les engagements dont l'inexécution peut entraîner la résolution.

Toute application de l'article 1222 du Code civil, relatif à la faculté du créancier de faire exécuter lui-même l'obligation, est expressément exclue.

Article 13 : Règlement des litiges

En cas de contradiction ou difficulté d'interprétation, la version française des présentes conditions générales de vente prime sur toute autre. Tout litige relatif à la présente vente, même en cas de recours en garantie ou de pluralité de défendeurs, serait à défaut d'accord amiable, de la compétence exclusive des tribunaux de Lyon (France). Le droit français est seul applicable. En cas de ventes internationales, pour toutes les questions non réglées par les présentes conditions générales de vente, et la loi française les parties conviennent de se référer à la convention de Vienne sur la vente internationale de marchandises du 11 avril 1980. En cas de différend et avant toute procédure judiciaire les parties conviennent de recourir à la médiation, conformément au Règlement de Médiation du Centre Interprofessionnel de Médiation et d'Arbitrage de LYON (CIMA), auquel les parties déclarent adhérer.

General terms and conditions of sale

Article 1: Scope

Placing an order implies full and unreserved acceptance of these general terms and conditions of sale which prevail over any other document, in particular, any general terms and conditions of purchase or special terms and conditions not expressly accepted by GILAC, in accordance with Article L441-6 of the French Commercial Code. Any other document than these general terms and conditions of sale, including catalogues, advertisements, and notices, are not contractual and shall only have an informative value. The fact that GILAC does not have recourse to any of these provisions at any given time shall not be interpreted as a waiver of the right to subsequently invoke such provisions. In case of translation, the French version shall prevail.

Article 2: Order

All orders shall be sent in writing or by EDI. The customer shall ensure receipt through the issue of an acknowledgement. Any modification or cancellation of the order requested by the customer shall only be considered if it has been received in writing at least three days before the products are to be shipped. The order, expressing the buyer's firm commitment cannot be cancelled or terminated unless GILAC expressly agrees to this in writing beforehand and all costs for performance, including the study costs, overheads, and a share of the margin have been paid.

This exemption shall not apply to international sales or orders for specific products or large volumes. For all orders relating to large volumes, such as, for example, advertising campaigns organised by customers, the customer shall provide a purchase forecast by article at least three months before shipping. Any order accepted by GILAC takes into account the fact that the customer presents sufficient financial guarantees ensuring that it can settle the sums due when they fall due. As such, any change in the customer's financial guarantees entitles GILAC to refuse an order and to require the provision of the customer's accounting documents or the presentation of sufficient guarantees. Any deterioration in the customer's credit may justify the requirement for guarantees or a cash settlement before the orders received are processed. A refusal of credit insurance coverage shall be considered, in particular, as a reason justifying the taking of guarantee or payment terms derogating from Article 6 of these terms and conditions.

Article 3: Delivery

As soon as they leave the factory, goods always transit at the recipient's risk, whatever the transport method and terms of payment of the price. GILAC may make deliveries in full or in part. To avoid any dispute, the customer shall, upon delivery, affix its company stamp and the signatory's signature and name on the bill of lading. In the absence of supply by the customer of a monthly purchase forecast by article and a joint study of logistic flows to mitigate vagaries linked to transport, delivery times shall be indicative, their exceeding shall not result in any damages, penalty, withholding, or cancellation of open orders or replacement by the customer. GILAC shall also not accept penalties for non-compliance with a service level in the absence of the documents referred to above. The following are considered, in particular, as force majeure relieving GILAC of its obligation to deliver: war, riot, fire, flood, strikes, lockout, accidents, inability of obtaining supplies, etc. In any case, delivery shall only take place if the customer is up to date in its obligations towards GILAC, whatever their subject. Deliveries shall be made on 80x120 disposable pallets. Any exemption shall be requested in writing by the customer and may be subject to a price increase in the event of GILAC's acceptance of the request.

GILAC reserves the right to make, at any time, any changes it deems useful to its catalogue, its products, or their presentation without any obligation to change or take back the products previously delivered or being prepared under the order. **Unforeseen circumstances** In the event of an unforeseeable change in circumstances on entering into the contract rendering performance excessively onerous for one of the parties, the parties shall renegotiate the amendment of the contract in good faith and Article

1195 of the French Civil Code shall be applied in this regard, the parties declaring that they do not agree to assume the risk of unforeseen circumstances in advance.

Article 4: Complaints

In case of damage to the delivered goods or missing packages, the recipient shall directly exercise its recourse against the last carrier to which it shall not give discharge until it has ensured that the shipment is complete and in good condition, under the conditions and forms referred to in Article L. 133-3 of the French Commercial Code or the CMR if it is an international sale. A copy of the complaint shall also be sent to GILAC.

In case of apparent defects, missing products, or non-conformity of the product delivered against the ordered product, complaints shall also be sent to GILAC by recorded delivery with advice of receipt within three days for mainland France sales and seven days for international sales following receipt of the goods. Beyond this period, the goods shall be deemed accepted in full without any qualitative or quantitative restriction. The customer shall provide all supporting evidence as to the reality of anomalies or defects found. The client shall leave to GILAC every facility to ascertain these defects and to remedy them; it shall not intervene itself or involve a third party for this purpose. In the event of a defect or non-conformity of delivered products, duly ascertained by GILAC, and unless there is a specific agreement between GILAC and the retail shop, GILAC shall issue a credit note for the value of the product recognised as non-conforming, to the exclusion of all other compensation or damages. The return of a conforming product shall only be considered with GILAC's agreement; the customer shall be responsible for transport and a discount of 30% on the initial price shall be applied before the issue of a credit note. If the product arrives in a condition that does not allow to it to be returned to stock, no credit note shall be issued.

Article 5: Guarantee

GILAC certifies that the products it markets comply with French and/or community regulations in force on the day these terms and conditions are signed and are produced with respect for human and children's rights and the labour law in force. The products are guaranteed against any manufacturing defect or hidden defect at the initial sale, excluding wear parts and models intended for display (not guaranteed), for a period of two years or for the duration mentioned on the packaging, subject to the conditions and limitations set out below. The guarantee shall run from the date of purchase by a non-professional consumer customer, as per the date on the receipt (the guarantee shall not be applied in the absence of presentation of said receipt). The guarantee shall be limited, at GILAC's choice, to reimbursement by issuing a credit note to the store or to the repair or replacement by an identical part of the part(s) recognised as defective or causing the malfunction. In no case shall the following be claimed: labour costs, travel costs, or damages, including for loss of use or other. GILAC shall not be held liable nor shall the guarantee be called upon in the event of abnormal use of the product, such as non-compliance or poor installation; deficient user maintenance; use of cleaning products, especially industrial or not intended for toilets or chemical products; attacks by substances or bodies carried by or contained in water or external elements, such as rodents; evacuation of boiling oil or liquids at extreme temperatures, negligence in handling; accidents and impacts, deterioration by foreign bodies; modification of the original product; improper assembly or use of the assembly (in particular non-compliance with the indications in the instructions supplied with the product); lack of care or conservation; damage caused during transport; damage caused during an operation to modify or open the packaging (non-exhaustive list). Any supply of spare parts outside the guarantee period shall be invoiced and shall include the related shipping costs. GILAC guarantees the customer against any complaint or claim from third parties related to its products, including safety, quality, and intellectual and industrial property rights. The guarantee shall only apply after a judgement and exhaustion of the remedies and/or settlement agreement ratified by GILAC. The guarantee shall not cover indirect, commercial and operating losses

or any other prejudice to brand image. Unless expressly agreed, GILAC shall not assume the consequences of a recall or withdrawal of products, when this is carried out at the sole initiative of the customer. Only recall operations carried out at the request of GILAC itself or an administrative authority shall be borne by GILAC in agreement with the customer, without any additional compensation.

Article 6: Price, payment terms and times

The prices are set, carriage and packaging paid, at the place requested in mainland France for all orders over €390 excluding tax. Below this amount, a flat rate of €69 excluding tax shall be applied. Certain orders, containing products of particularly large dimensions or weight, requiring special logistics may be subject to specific transport costs. Orders for overseas France and abroad shall also be subject to specific invoicing for shipping costs. For any order outside of mainland France, administration fees shall be charged. From 1 January 2019, administrative fees of €20 excluding tax shall be automatically applied for any order of less than €500 excluding tax that is not placed on our retail website: <https://www.gilac.com>. Unless otherwise agreed or in the event of an insolvency risk as referred to in Article 2 of these terms and conditions, all invoices shall be payable to IZemore upon receipt of the goods in accordance with Article L. 441-6 of the French Commercial Code. Payment means GILAC's actual receipt of the amounts due by the customer. In the event of deferred payment or payment in instalments, a payment has the meaning of this article, and does not mean the simple delivery of a bill of exchange or a cheque implying an obligation to pay but their settlement on the agreed due date.

Article 7: Late payment penalties

In the event of late payment, late payment penalties shall be automatically due at the rate applied by the European Central Bank for its refinancing transactions increased by 10 percent. Such interest shall run from the due date until the date of actual collection. As a penalty provision, an amount equal to 15% of the sums due and not paid on the due date shall be payable. In addition to late payment penalties, a flat-rate fee of €40 shall be applied. Any incident occurring with the payment of one instalment shall immediately make all remaining receivables due, without prior notice. GILAC may suspend all orders in progress without prejudice to any other action. In any case, even in the event of a dispute, payments shall not be suspended or be the subject of any compensation without GILAC's prior written consent. Any partial payment shall be charged first to the non-privileged part of the receivable, then to the sums of which the due date is the oldest. GILAC shall not accept any receivable offsetting, with the exception of cases of legal offsetting referred to in the French Civil Code.

Article 8: Invoicing

The invoice shall include all legal notices and, in particular, the price reductions acquired on the date of the sale and directly linked to this sale. Any discount or trade cooperation agreement having, as a basis for calculation, the turnover achieved by GILAC with the customer, shall be based on the turnover invoiced and collected by GILAC after deduction of credit notes, transport costs, bankruptcy, and possible arrears. Any trade cooperation agreement signed between the customer and GILAC shall be invoiced based on the reciprocity of due dates. Said invoices shall be payable within the same time limits and conditions as those applicable for the payment of goods. The customer, which is a service provider under the trade cooperation agreement, also certifies that the services shall comply with the French Commercial Code and shall substantiate this at first request.

Article 9: Retention of title

Transfer of ownership of the products shall be suspended until full payment of the principal and other charges by the customer, even where payment terms have been granted in accordance with Article L. 621-122 of the French Commercial Code. Any provision to the contrary, in particular, inserted into the customer's general terms and conditions of purchase, shall be deemed unwritten. It is expressly agreed that GILAC may exercise its rights under this retention of title clause for any of its receivables, all of its

products in the customer's possession, these being contractually presumed to be unpaid, and GILAC may recover them or demand them as compensation for all unpaid invoices without prejudicing its right to withdraw from pending sales. The customer may resell the products as part of the normal operation of its establishment. This resale authorisation shall be automatically withdrawn in the event of receivership or liquidation. If such a procedure is initiated, the customer shall inform GILAC by recorded delivery within fifteen days of the declaration of default of payment. This provision shall not prevent the risks of the goods from being transferred to the buyer as soon as they leave GILAC's factory, said buyer then assuming the responsibility of custodian and guardian of said goods until full payment of the price.

Article 10: Intellectual and industrial property

All technical or commercial documents, sales support tools, including sales and merchandising concepts, shall remain the exclusive property of GILAC, the sole holder of the intellectual and industrial property rights over these items, which shall be returned to it on first request. The client shall preserve these items in good stead, assuming, as such, the responsibility of custodian and guardian. The customer shall also refrain from making any use of these items in a manner that might breach GILAC's rights or damage its image. GILAC shall also remain the sole owner and user of the rights linked to its brands without the completion of a sale conferring any right to the customer in this regard. The same applies to the intellectual and industrial property rights relating to the products sold.

Article 11: Special provisions for listing GILAC by customers (brands and distributors)

The parties expressly agree to refer to the provisions of the agreement signed on 01/15/2002 between UNIBAL and the FFB (Code of Good Conduct, annex 1 and any updates thereto) for the procedure and the applicable deadlines at the end of trade relations (de-listing and non-renewal of listing). In the event that the long-standing nature and/or the importance of the trade relations justify it or in the event of the existence of previous trade agreements that are more favourable for GILAC, the de-listing or non-renewal of listing notice period shall be increased. In the event of cessation of trade relations, GILAC shall not take back unsold products or stocks of products from the customer. The concepts and other sales support tools shall be returned at the customer's expense. Unless specifically agreed, any new listing or modification of an existing listing shall not result in GILAC's recovery of stocks of third-party products or own products the marketing of which has been stopped by the brand. Any private label products shall result in a double notation in order to allow stocks of specific products to be sold by GILAC.

Article 12: Termination

No termination provision may be implemented unless expressly stipulated, including a sufficient period of performance after the formal notice and specifying with precision the commitments the non-fulfilment of which may result in the termination. Any application of Article 1222 of the French Civil Code, relating to the creditor's ability to have the obligation fulfilled itself, shall be expressly excluded.

Article 13: Settlement of disputes

In case of contradiction or difficulty of interpretation, the French version of these general terms and conditions of sale shall take precedence over any other. Any dispute relating to this sale, even in the event of introduction of third parties or multiple defendants, shall be, in the absence of an amicable settlement, the exclusive jurisdiction of the courts of Lyon (France). Only French law shall apply. In the case of international sales, for all questions not governed by these general terms and conditions of sale and French law, the parties shall refer to the Vienna convention on the international sale of goods of 11 April 1980. In the event of a dispute and prior to any legal proceedings, the parties shall have recourse to mediation, in accordance with the mediation rules of the Interprofessional Mediation and Arbitration Centre of LYON (CIMA), to which the parties declare they adhere.



Gilac

RESTAURATION COLLECTIVE
INSTITUTIONAL CATERING
RESTAURATION COMMERCIALE
COMMERCIAL CATERING
INDUSTRIES AGROALIMENTAIRES
AGRI FOOD INDUSTRIES
BOULANGERIE-PÂTISSERIE
BAKERY - PASTRY
MÉTIERS DE BOUCHE
CATERING MARKET

VOTRE DISTRIBUTEUR / YOUR DISTRIBUTOR

Siège social / Headquarters
154 allée de Grande Croix
69280 Marcy-l'Étoile - FRANCE

Site de production / Factory
751 rue de la Mode - CS 70065
01580 Izernore - FRANCE

Tél. : + 33 (0)4 74 73 22 00 - Fax : +33 (0)4 74 73 22 55
email : gilac@gilac.com / commande@gilac.com

Suivez-nous :
Follow us



www.gilac.com

6€